

# evOLUTION®

## S355 MCS

102-0001  
102-0002  
102-0003  
102-0005

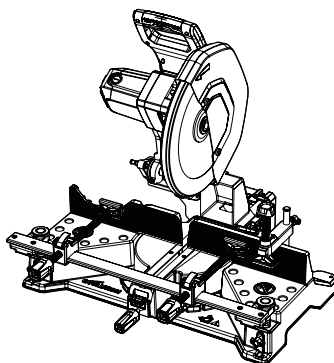

## S355 MCS-G2

102-0001A  
102-0002A  
102-0003A  
102-0005A

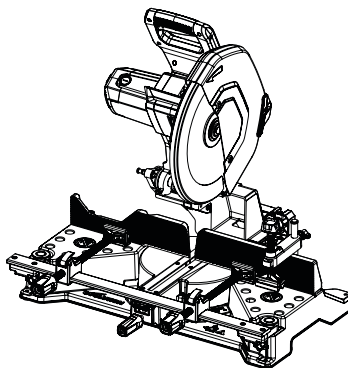

**Original Instructions**  
Originalbetriebsanleitung  
Instrucciones Originales  
Instructions Originales  
Notice Originale

Oryginalna Instrukcja  
Originele Instructies  
Ursprungliga Instruktioner  
Instrucțiuni Inițiale



**IMPORTANT**

Please read these operating and safety instructions carefully and completely.

For your own safety, if you are uncertain about any aspect of using this equipment please access the relevant technical helpline, the number of which can be found on the Evolution Power Tools website.

We operate several helplines throughout our worldwide organization, but technical help is also available from your supplier.

**WEB**

[www.evolutionpowertools.com](http://www.evolutionpowertools.com)

**EMAIL**

**UK:** [customer.services@evolutionpowertools.com](mailto:customer.services@evolutionpowertools.com)

**US:** [evolutioninfo@evolutionpowertools.com](mailto:evolutioninfo@evolutionpowertools.com)

**GUARANTEE**

Congratulations on your purchase of an Evolution Power Tools Machine. Please complete your product registration 'online' as explained on the leaflet included with this machine. This will enable you to validate your machine's guarantee period via Evolution's website by entering your details and thus ensure prompt service if ever needed. We sincerely thank you for selecting a product from Evolution Power Tools.

Evolution Power Tools reserves the right to make improvements and modifications to the product design without prior notice.

Please refer to the guarantee registration leaflet and/or the packaging for details of the terms and conditions of the warranty.

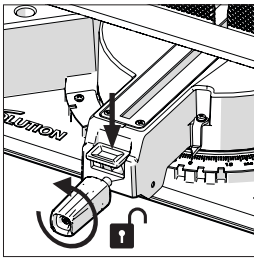

Fig. 1

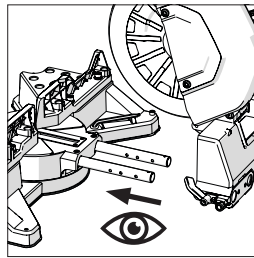

Fig. 2

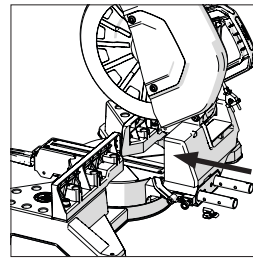

Fig. 3

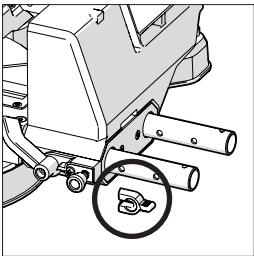

Fig. 4

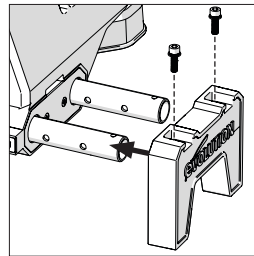

Fig. 5

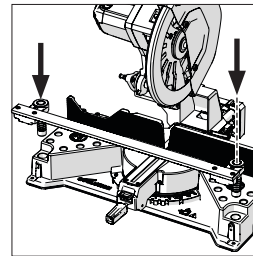

Fig. 6

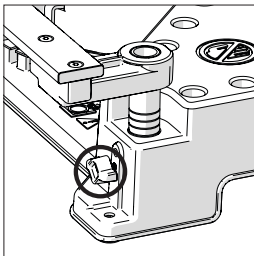

Fig. 7

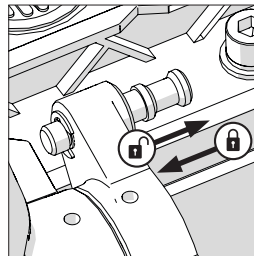

Fig. 8

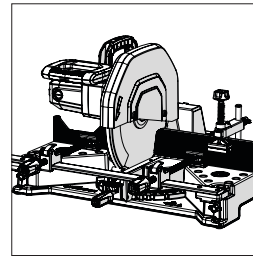

Fig. 9

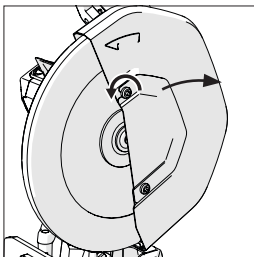

Fig. 10

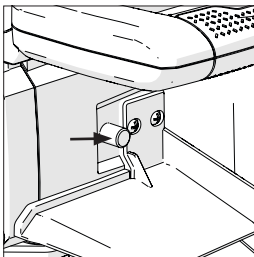

Fig. 11

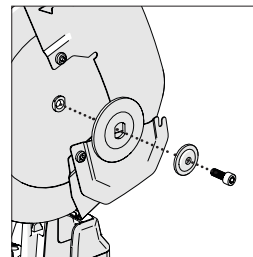

Fig. 12

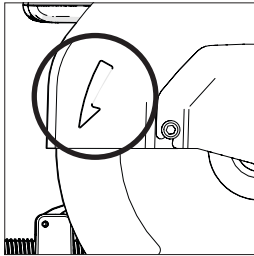

Fig. 13

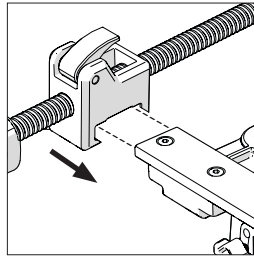

Fig. 14

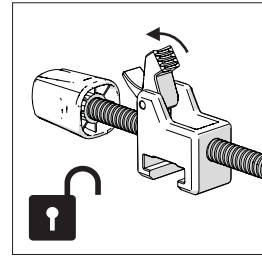

Fig. 15

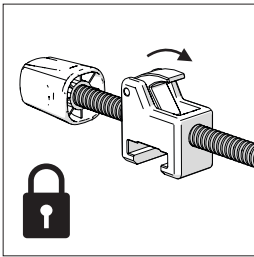

Fig. 16

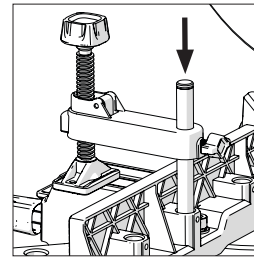

Fig. 17

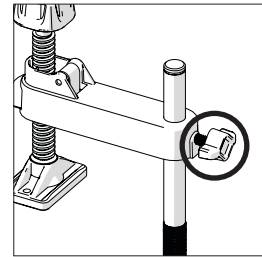

Fig. 18

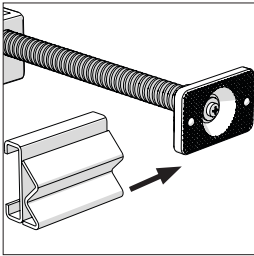

Fig. 19

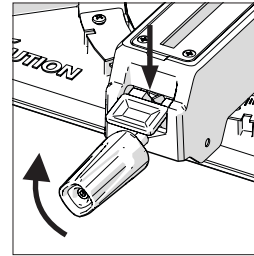

Fig. 20

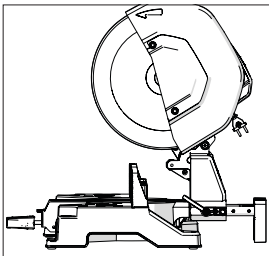

Fig. 21a

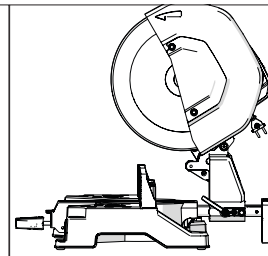

Fig. 21b

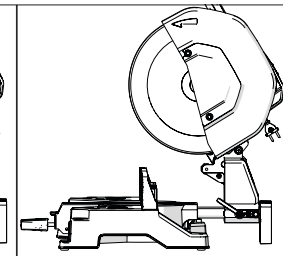
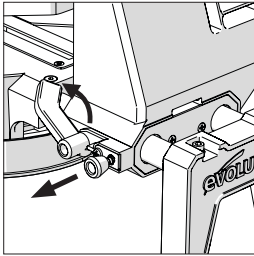
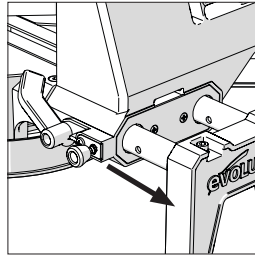

Fig. 21c



**Fig. 22**



**Fig. 23**

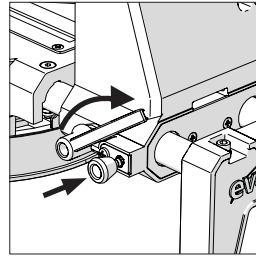

**Fig. 24**

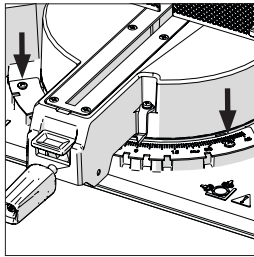

**Fig. 25**

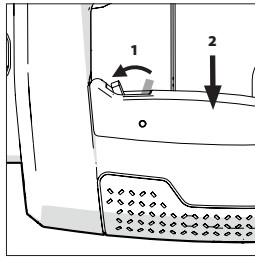

**Fig. 26**

SPECIFICATIONS	S355MCS		S355MCS-G2 S14MCS	
	UK/EU/AUS	USA	UK/EU/AUS	USA
<b>MACHINE</b>				
Product code (UK) 220V-240V ~ 50Hz	102-0001	-	102-0001A	-
Product code (UK) 110V ~ 50Hz	102-0002	-	102-0002A	-
Product code (EU) 220V-240V ~ 50Hz	102-0003	-	102-0003A	-
Product code (USA) 120V ~ 60Hz	-	102-0004	-	102-0004A
Product code (AUS) 240V ~ 50Hz	102-0005	-	102-0005A	-
Motor (UK/EU) 220V-240V ~ 50Hz	2200W	-	2200W	-
Motor (UK) 110V ~ 50Hz	1600W	-	1600W	-
Motor (USA) 120V ~ 60Hz	-	15A	-	15A
Motor (AUS) 240V ~ 50Hz	2200 W	-	2200 W	-
Speed (No Load)	1550 min <sup>-1</sup>	1450 min <sup>-1</sup>	1100 min <sup>-1</sup>	1100 min <sup>-1</sup>
Weight (With Blade)	32 kg	70.5 lb	32.9 kg	72.5 lb
Power Cord	3 m	10 ft	3 m	10 ft
<b>CUTTING CAPACITY</b>				
Mild Steel Plate (Max. Thickness)	12 mm	1/2"	12 mm	1/2"
Stainless Steel Plate (Max. Thickness)	5 mm $\diamond$	13/64" $\diamond$	5 mm $\diamond$	13/64" $\diamond$
Square Tube at 90°	120 x 120mm	4-3/4" x 4-3/4"	120 x 120mm	4-3/4" x 4-3/4"
Square Tube at 45°	100 x 100mm	3-29/32" x 3-29/32"	100 x 100mm	3-29/32" x 3-29/32"
Rectangle Tube at 90°	100 x 165mm	3-29/32" x 6-7/16"	100 x 165mm	3-29/32" x 6-7/16"
Rectangle Tube at 45°	100 x 110mm	3-29/32" x 4-3/8"	43 x 115mm	1-11/16" x 4 1/2"
Round Tube at 90°	$\emptyset$ 120mm	$\emptyset$ 4-11/16"	$\emptyset$ 120mm	$\emptyset$ 4-11/16"
Round Tube at 45°	$\emptyset$ 110mm	$\emptyset$ 4-5/16"	$\emptyset$ 100mm	$\emptyset$ 3-15/16"
Minimum Cut Off Piece Length	8 mm	5/16"	8 mm	5/16"
<b>BLADE</b>				
Diameter	355mm	14"	355mm	14"
Bore	25.4mm	1"	25.4mm	1"
Kerf	2.4 mm	.094"	2.4 mm	.094"
Mild Steel Blade No. Teeth	66		80	
<b>NOISE EMISSION DATA*</b>				
Sound Pressure Level L <sub>PA</sub>	110V: 94,9 dB(A) / 220-240V: 94,8 dB(A)		110V: 94,4 dB(A) / 220-240V: 95,8 dB(A)	
Sound Power Level L <sub>WA</sub>	110V: 107,9 dB(A) / 220-240V: 107,8 dB(A)		110V: 107,4 dB(A) / 220-240V: 108,8 dB(A)	
Uncertainty, K <sub>PA</sub> & K <sub>WA</sub>	3dB(A)		3dB(A)	

$\diamond$  Stainless Steel blade must be fitted.

**WARNING:** Due to the power input of this product on start up, voltage drops may occur and this can influence other equipment (e.g. dimming lights). So for technical reasons we advise, if the mains-impedance is  $Z_{max} < 0.069\Omega$ , these disturbances are not expected. If you require further clarification, you may contact your local power supply authority.

**POLARIZED PLUG**

**WARNING (USA ONLY):** To reduce the risk of electric shock, this equipment has a polarized plug (one blade is wider than the other). This plug will fit in a polarized outlet only one way. If the plug does not fit fully in the outlet, reverse the plug. If it still does not fit, contact a qualified electrician to install the proper outlet. Do not change the plug in any way.





**WARNING:**

- that the vibration emissions during actual use of the power tool can differ from the declared values depending on the ways in which the tool is used especially what kind of workpiece is processed; and
- of the need to identify safety measures to protect the operator that are based on an estimation of exposure in the actual conditions of use (taking account of all parts of the operating cycle such as the times when the tool is switched off and when it is running idle in addition to the trigger time).

**LABELS & SYMBOLS**

**WARNING:** Do not operate this machine if warning and/or instruction labels are missing or damaged. Contact Evolution Power Tools for replacement labels.

**Note:** All or some of the following symbols may appear in the manual or on the product.

Symbol	Description
V	Volts
A	Amperes
Hz	Hertz
min <sup>-1</sup>	Speed
~	Alternating Current
n <sub>0</sub>	No Load Speed
	Wear Safety Goggles
	Wear Ear Protection
	Wear Dust Protection
	Read Instructions
	Double Insulation Protection

	CE Certification
	TUV SUD Certification
	Waste electrical and electronic equipment
	Warning
	Do not touch - keep hands away
	(RCM) Regulatory Compliance Mark for electrical and electronic equipment. Australian/New Zealand Standard

**INTENDED USE OF THIS POWER TOOL**

**WARNING:** This product has been designed to be used with special Evolution blades. Only use accessories designed for use in this machine and/or those recommended specifically by Evolution Power Tools Ltd. When fitted with an appropriate blade this machine can be used to cut:

- Mild Steel**
- Thin Steel**
- Stainless Steel**
- Aluminium**
- Wood**
- Masonry**

**Note:** Cutting galvanised steel may reduce blade life.

**PROHIBITED USE OF THIS POWER TOOL**

**WARNING:** This product is a hand operated mitreing chop saw and must only be used as such. It must not be modified in any way, or used to power any other equipment or drive any other accessories other than those mentioned in this Instruction manual.

**WARNING:** This machine is not intended for use by persons (including children) with reduced physical, sensory or mental capabilities, or lack of experience and knowledge, unless they have been given supervision or instruction concerning the safe use of the machine by a person responsible for their safety and who is competent in its safe use. Children should be supervised to ensure that they do not have access to, and are not allowed to play with, this machine.

### ELECTRICAL SAFETY

This machine is fitted with the correct moulded plug and mains lead for the designated market. If the supply cord of this power tool is damaged, it must be replaced by a specially prepared supply cord available through the service organization

### OUTDOOR USE

**WARNING:** For your protection if this tool is to be used outdoors it should not be exposed to rain, or used in damp locations. Do not place the tool on damp surfaces. Use a clean, dry workbench if available. For added protection use a residual current device (R.C.D.) that will interrupt the supply if the leakage current to earth exceeds 30mA for 30ms. Always check the operation of the residual current device (R.C.D.) before using the machine.

If an extension cable is required it must be a suitable type for use outdoors and so labelled. The manufacturer's instructions should be followed when using an extension cable.

### GENERAL POWER TOOL SAFETY WARNINGS

These General Power Tool Safety Instructions are as specified in EN 62841-1: 2015 & EN IEC 62841-3-9:2020/A11:2020

**⚠ WARNING:** Read all safety warnings, instructions, illustrations and specifications provided with this power tool. Failure to follow all instructions listed below may result in electric shock, fire and/or serious injury.

Save all warnings and instructions for future reference. The term "power tool" in the warnings refers to your mains-operated (corded) power tool or battery-operated (cordless) power tool.

#### 1) General Power Tool Safety Warnings [Work area safety]

- a) **Keep work area clean and well lit.** Cluttered or dark areas invite accidents.
- b) **Do not operate power tools in explosive atmospheres, such as in the presence of flammable liquids, gasses or dust.** Power tools create sparks which may ignite the dust or fumes.
- c) **Keep children and bystanders away while operating power tool.** Distractions can cause you to lose control.

#### 2) General Power Tool Safety Warnings [Electrical Safety]

- a) **Power tool plugs must match the outlet.** Never modify the plug in any way. Do not use any adapter plugs with earthed (grounded) power tools. Unmodified plugs and matching outlets will reduce the risk of electric shock.
- b) **Avoid body contact with earthed or grounded surfaces, such as pipes, radiators, ranges and refrigerators.** There is an increased risk of electric shock if your body is earthed or grounded.
- c) **Do not expose power tools to rain or wet**

**conditions.** Water entering a power tool will increase the risk of electric shock.

**d) Do not abuse the cord. Never use the cord for carrying, pulling or unplugging the power tool.** Keep cord away from heat, oil, sharp edges or moving parts. Damaged or entangled cords increase the risk of electric shock.

**e) When operating a power tool outdoors, use an extension cord suitable for outdoor use.** Use of a cord suitable for outdoor use reduces the risk of electric shock.

**f) If operating a power tool in a damp location is unavoidable, use a residual current device (RCD) protected supply.**

Use of an RCD reduces the risk of electric shock.

#### 3) General Power Tool Safety Warnings [Personal Safety].

**a) Stay alert, watch what you are doing and use common sense when operating a power tool.** Do not use a power tool while you are tired or under the influence of drugs, alcohol or medication. A moment of inattention while operating power tools may result in serious personal injury.

**b) Use personal protective equipment.** Always wear eye protection. Protective equipment such as dust masks, non-skid safety shoes, hard hat or hearing protection used for appropriate conditions will reduce personal injuries.

**c) Prevent unintentional starting.** Ensure the switch is in the off-position before connecting to power source and or battery pack, picking up or carrying the tool. Carrying power tools with your finger on the switch or energising the power tools that have the switch on invites accidents.

**d) Remove any adjusting key or wrench before turning the power tool on.** A wrench or key left attached to a rotating part of a power tool may result in personal injury.

**e) Do not overreach. Keep proper footing and balance at all times.** This enables better control of the power tool in unexpected situations.

**f) Dress properly.** Do not wear loose clothing or jewellery. Keep your hair, clothing and gloves away from moving parts. Loose clothes, jewellery or long hair can be caught in moving parts.

**g) If devices are provided for the connection of dust extraction and collection facilities, ensure that these are connected and properly used.** Use of dust collection can reduce dust-related hazards.

**h) Do not let familiarity gained from frequent use of tools allow you to become complacent and ignore tool safety principles.** A careless action can cause severe injury within a fraction of a second.

#### 4) General Power Tool Safety Warnings [Power tool use and care].

**a) Do not force the power tool.** Use the correct power tool for your application. The correct power tool will do the job better and safer at a rate for

which it was designed.

**b) Do not use the power tool if the switch does not turn it on or off.** Any power tool that cannot be controlled with the switch is dangerous and must be repaired.

**c) Disconnect the plug from the power source and/or remove the battery pack, if detachable, from the power tool before making any adjustments, changing accessories, or storing power tools.** Such

preventive safety measures reduce the risk of starting the power tool accidentally.

**d) Store idle power tools out of the reach of children and do not allow persons unfamiliar with the power tool or these instructions to operate the power tool.** Power tools are dangerous in the hands of untrained users.

**e) Maintain power tools and accessories. Check for misalignment or binding of moving parts, breakage of parts and any other condition that may affect the power tool's operation.** If damaged, have the power tool repaired before use. Many accidents are caused by poorly maintained power tools.

**f) Keep cutting tools sharp and clean.**

Properly maintained cutting tools with sharp cutting edges are less likely to bind and are easier to control.

**g) Use the power tool, accessories and tool bits etc. in accordance with these instructions, taking into account the working conditions and the work to be performed.** Use of the power tool for operations different from those intended could result in a hazardous situation.

**h) Keep handles and grasping surfaces dry, clean and free from oil and grease.** Slippery handles and grasping surfaces do not allow for safe handling and control of the tool in unexpected situations.

### 5) General Power Tool Safety Warnings [Service]

**a) Have your power tool serviced by a qualified repair person using only identical replacement parts.** This will ensure that the safety of the power tool is maintained.

### HEALTH ADVICE

**WARNING:** When using this machine, dust particles may be produced. In some instances, depending on the materials you are working with, this dust can be particularly harmful. If you suspect that paint on the surface of material you wish to cut contains lead, seek professional advice. Lead based paints should only be removed by a professional and you should not attempt to remove it yourself.

Once the dust has been deposited on surfaces, hand to mouth contact can result in the ingestion of lead. Exposure to even low levels of lead can cause irreversible brain and nervous system damage. The young and unborn children are particularly vulnerable.

You are advised to consider the risks associated with the materials you are working with and to

reduce the risk of exposure.

As some materials can produce dust that may be hazardous to your health, we recommend the use of an approved face mask with replaceable filters when using this machine.

**You should always:**

- Work in a well-ventilated area.
- Work with approved safety equipment, such as dust masks that are specially designed to filter microscopic particles.

**WARNING:** The operation of any power tool can result in foreign objects being thrown towards your eyes, which could result in severe eye damage. Before beginning power tool operation, always wear safety goggles or safety glasses with side shield or a full face shield where necessary.

### Safety instructions for mitre saws

**a) Mitre saws are intended to cut wood or wood-like products, they cannot be used with abrasive cut-off wheels for cutting ferrous material such as bars, rods, studs, etc.** Abrasive dust causes moving parts such as the lower guard to jam. Sparks from abrasive cutting will burn the lower guard, the kerf insert and other plastic parts.

**b) Use clamps to support the workpiece whenever possible. If supporting the workpiece by hand, you must always keep your hand at least 100 mm from either side of the saw blade. Do not use this saw to cut pieces that are too small to be securely clamped or held by hand.** If your hand is placed too close to the saw blade, there is an increased risk of injury from blade contact. **c) The workpiece must be stationary and clamped or held against both the fence and the table. Do not feed the workpiece into the blade or cut "freehand" in any way.** Unrestrained or moving workpieces could be thrown at high speeds, causing injury.

**d) Push the saw through the workpiece. Do not pull the saw through the workpiece. To make a cut, raise the saw head and pull it out over the workpiece without cutting, start the motor, press the saw head down and push the saw through the workpiece.** Cutting on the pull stroke is likely to cause the saw blade to climb on top of the workpiece and violently throw the blade assembly towards the operator.

**e) Never cross your hand over the intended line of cutting either in front or behind the saw blade.** Supporting the workpiece "cross handed" i.e. holding the workpiece to the right of the saw blade with your left hand or vice versa is very dangerous.

**f) Do not reach behind the fence with either hand closer than 100 mm from either side of the saw blade, to remove wood scraps, or for any other reason while the blade is spinning.**

The proximity of the spinning saw blade to your hand may not be obvious and you may be seriously injured.

**g) Inspect your workpiece before cutting. If the workpiece is bowed or warped, clamp it with the outside bowed face toward the fence.**

**Always make certain that there is no gap between the workpiece, fence and table along the line of the cut.** Bent or warped workpieces can twist or shift and may cause binding on the spinning saw blade while cutting. There should be no nails or foreign objects in the workpiece.

**h) Do not use the saw until the table is clear of all tools, wood scraps, etc., except for the workpiece.** Small debris or loose pieces of wood or other objects that contact the revolving blade can be thrown with high speed.

**i) Cut only one workpiece at a time.** Stacked multiple workpieces cannot be adequately clamped or braced and may bind on the blade or shift during cutting.

**j) Ensure the mitre saw is mounted or placed on a level, firm work surface before use.** A level and firm work surface reduces the risk of the mitre saw becoming unstable.

**k) Plan your work. Every time you change the bevel or mitre angle setting, make sure the adjustable fence is set correctly to support the workpiece and will not interfere with the blade or the guarding system.** Without turning the tool "ON" and with no workpiece on the table, move the saw blade through a complete simulated cut to assure there will be no interference or danger of cutting the fence.

**l) Provide adequate support such as table extensions, saw horses, etc. for a workpiece that is wider or longer than the table top. Workpieces longer or wider than the mitre saw table can tip if not securely supported.** If the cut-off piece or workpiece tips, it can lift the lower guard or be thrown by the spinning blade.

**m) Do not use another person as a substitute for a table extension or as additional support.** Unstable support for the workpiece can cause the blade to bind or the workpiece to shift during the cutting operation pulling you and the helper into the spinning blade.

**n) The cut-off piece must not be jammed or pressed by any means against the spinning saw blade.** If confined, i.e. using length stops, the cut-off piece could get wedged against the blade and thrown violently.

**o) Always use a clamp or a fixture designed to properly support round material such as rods or tubing.** Rods have a tendency to roll while being cut, causing the blade to "bite" and pull the work with your hand into the blade.

**p) Let the blade reach full speed before contacting the workpiece.** This will reduce the risk of the workpiece being thrown.

**q) If the workpiece or blade becomes jammed, turn the mitre saw off. Wait for all moving parts to stop and disconnect the plug from the power source and/or remove the battery pack. Then work to free the jammed material.** Continued sawing with a jammed workpiece could cause loss of control or damage to the mitre saw.

**r) After finishing the cut, release the switch, hold the saw head down and wait for the**

**blade to stop before removing the cut-off piece.** Reaching with your hand near the coasting blade is dangerous.

**s) Hold the handle firmly when making an incomplete cut or when releasing the switch before the saw head is completely in the down position.** The braking action of the saw may cause the saw head to be suddenly pulled downward, causing a risk of injury.

**WARNING:** If any parts are missing, do not operate your machine until the missing parts are replaced. Failure to follow this rule could result in serious personal injury.

#### ADDITIONAL WARNINGS

**1. Keep guards in place** and in working order.

**2. Remove adjusting keys and wrenches.** Form habit of checking to see that keys and adjusting wrenches are removed from tool before turning it on.

**3. Keep work area clean.** Cluttered areas and benches invite accidents.

**4. Don't use in dangerous environment.** Don't use power tools in damp or wet locations, or expose them to rain. Keep work area well lit.

**5. Keep children away.** All visitors should be kept safe distance from work area.

**6. Make workshop child proof** with padlocks, master switches, or by removing starter keys.

**7. Don't force the tool.** It will do the job better and safer at the rate for which it was designed.

**8. Use the right tool.** Don't force the tool or attachment to do a job for which it was not designed.

**9. Use proper extension cord.** Make sure your extension cord is in good condition. When using an extension cord, be sure to use one heavy enough to carry the current your product will draw. An undersized cord will cause a drop in line voltage resulting in loss of power and overheating. The table on the next page shows the correct size to use depending on cord length and nameplate ampere rating. If in doubt, use the next heavier gauge. The smaller the gauge number, the heavier the cord.

**10. Wear proper apparel** do not wear loose clothing, gloves, neckties, rings, bracelets, or other jewellery which may get caught in moving parts. Nonslip footwear is recommended. Wear protective hair covering to contain long hair.

**11. Always use safety glasses.** Also use face or dust mask if cutting operation is dusty. Everyday eyeglasses only have impact resistant lenses, they are not safety glasses.

**12. Secure work.** Use clamps or a vise to hold work when practical. It's safer than using your hand and it frees both hands to operate tool.

**13. Don't overreach.** Keep proper footing and balance at all times.

**14. Maintain tools with care.** Keep tools sharp and clean for best and safest performance. Follow instructions for lubricating and changing accessories.

**15. Disconnect tools** before servicing; when changing accessories, such as blades, bits, cutters, and the like.

**16. Reduce the risk of unintentional stating.** Make sure switch is in off position before plugging in.

**17. Use recommended accessories.** Consult the owner's manual for recommended accessories. The use of improper accessories may cause risk of injury to persons.

**18. Never stand on the tool** serious injury could occur if the tool is tipped or if the cutting tool is unintentionally contacted.

**19. Check damaged parts.** Before further use of the tool, a guard or other part that is damaged should be carefully checked to determine that it will operate properly and perform its intended function - check for alignment of moving parts, binding of moving parts, breakage of parts, mounting, and any other conditions that may affect its operation. A guard or other part that is damaged should be properly repaired or replaced.

**20. Direction of feed.** Feed work into a blade or cutter against the direction of rotation of the blade or cutter only.

**21. Never leave tool running unattended.** Turn power off. Don't leave the tool until it comes to a complete stop.

#### GETTING STARTED UNPACKING

**Caution:** This packaging contains sharp objects. Take care when unpacking. Remove the machine, together with the accessories supplied from the packaging. Check carefully to ensure that the machine is in good condition and account for all the accessories listed in this manual. Also make sure that all the accessories are complete. If any parts are found to be missing, the machine and its accessories should be returned together in their original packaging to the retailer.

Do not throw the packaging away; keep it safe throughout the guarantee period. Dispose of the packaging in an environmentally responsible manner. Recycle if possible. Do not let children play with empty plastic bags due to the risk of suffocation.

#### SERIAL NO. / BATCH CODE

The serial number can be found on the motor housing of the machine. For instructions on how to identify the batch code, please contact the Evolution Power Tools helpline or go to: [www.evolutionpowertools.com](http://www.evolutionpowertools.com)

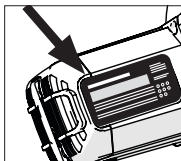

#### ITEMS SUPPLIED

Description	Quantity
Instruction Manual	1
14" (355mm) Mild Steel TCT Blade	1
Double ended hex key 5mm/8mm (Blade Change)	1
V-Block	3
Cutting head assembly	1
Base/table assembly	1
Rail bracket and fixings	1
Thumb screws	3
Top clamp	1
Clamp cross bar	1
Front clamp	2

#### REPLACEMENT BLADES

TCT Blades	Part No
14" (355mm) Multi-Material Cutting TCT Blade	(UK/EU) RAGEBLADE- 355MULTI (USA) RAGE355BLADE
14" (355mm) Diamond Blade	(UK/EU) RAGEBLADE- 355DIAMOND (USA) 14BLADEDM
14" (355mm) Mild Steel Cutting Blade	(UK/EU) M355TCT-66CS (USA) 14BLADEST
14" (355mm) Stainless Steel Cutting Blade	(UK/EU) S366TCT-90CS (USA) 14BLADESS
14" (355mm) Thin Steel Cutting Blade	(UK/EU) T355TCT-90CS (USA) 14BLADETS
14" (355mm) Aluminium Cutting Blade	(UK/EU) A355TCT-80CS (USA) 14BLADEAL
14" (355mm) Wood Cutting Blade*	(USA) GW355TCT-60
EVOMAX Blades	Part No
14" (355mm) Mild Steel Cutting Blade	(UK/EU) M355CMT- 80CSMAX (USA) EVOMAX14ST
14" (355mm) Aluminium Steel Cutting Blade	(UK/EU) S355TCT- 90CSMAX (USA) EVOMAX14AL

\*Complies with EN 847-1

**MACHINE OVERVIEW**

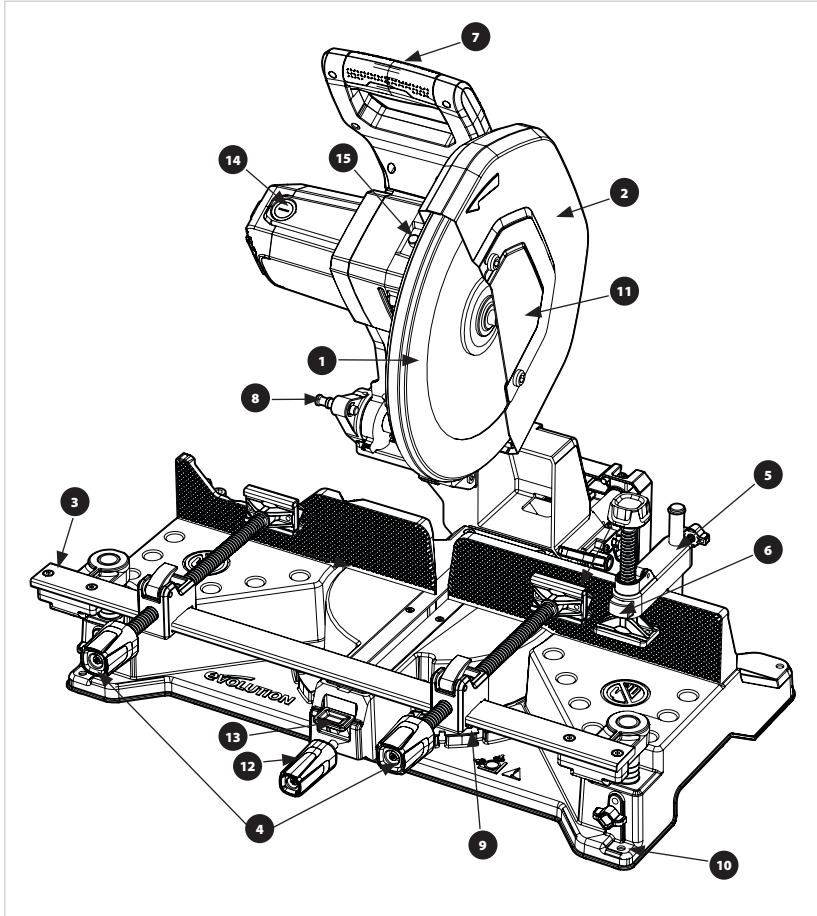

- |                                   |                                  |
|-----------------------------------|----------------------------------|
| 1. LOWER BLADE GUARD              | 9. MITRE ANGLE SCALE             |
| 2. UPPER BLADE GUARD              | 10. WORK BENCH MOUNTING HOLES X4 |
| 3. CLAMP CROSS BAR                | 11. BLADE ARBOR GUARD            |
| 4. FRONT CLAMP X2                 | 12. MITRE LOCKING KNOB           |
| 5. TOP CLAMP                      | 13. MITRE INDEX PUSH BUTTON      |
| 6. TOP CLAMP QUICK RELEASE BUTTON | 14. CARBON BRUSHES ACCESS CAP    |
| 7. CUTTING HANDLE                 | 15. ARBOR LOCK BUTTON            |
| 8. CUTTING HEAD HOLD DOWN PIN     |                                  |

## MACHINE OVERVIEW

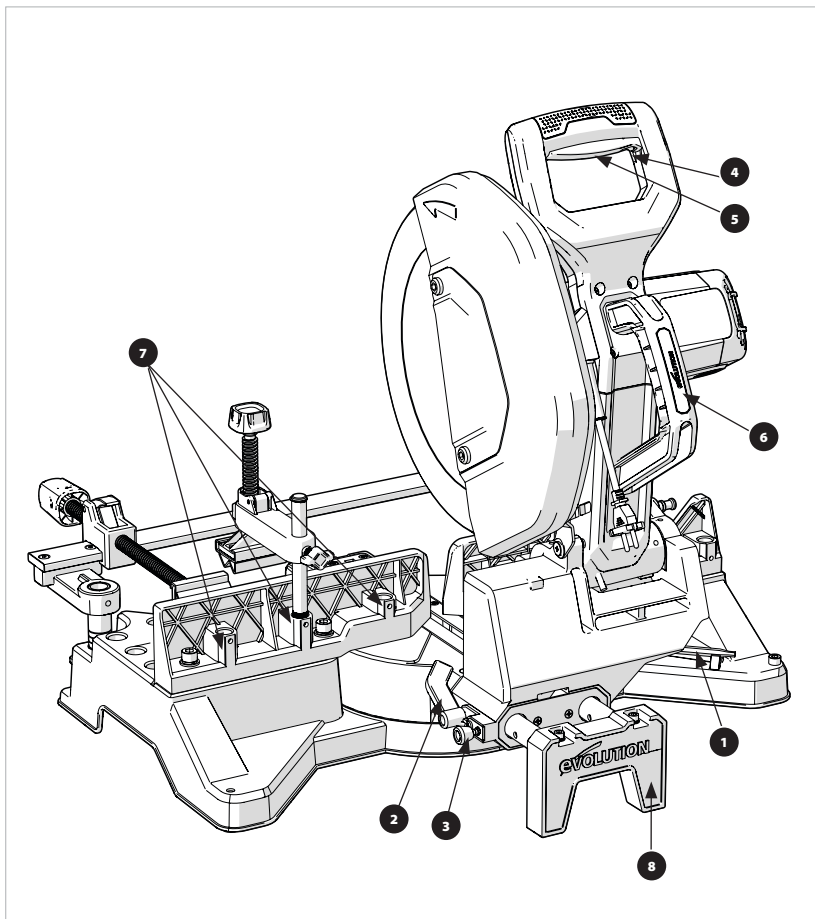

1. DOUBLE ENDED HEX KEY
2. SLIDE LOCKING LEVER
3. SPRING LOADED SLIDE LOCK PIN
4. TRIGGER LOCK OFF
5. ON/OFF TRIGGER SWITCH
6. CARRY HANDLE
7. TOP CLAMP SOCKETS
8. REAR RAIL SUPPORT
9. LED HOUSING (S355MCS-G2 AND S14MCS MODELS ONLY)

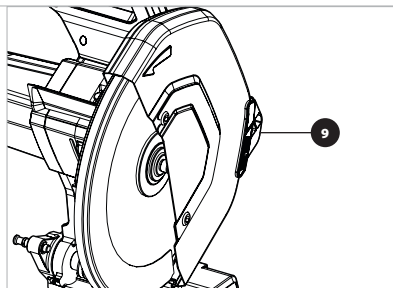

EN

## ASSEMBLY & PREPARATION

There are 6 main parts to be assembled:

- **Rotary base and table assembly**
- **Cutting head in the up position**
- **Clamp cross bar assembly**
- **Front clamps**
- **Top Clamp**
- **Blade**

Remove top foam insert, housing all clamping and ancillary parts from the main carton.

Remove second foam insert housing the cutting head assembly. Remove cutting head assembly from the foam and set aside.

Remove base/table assembly from carton and place on stable surface.

Rotate table to 0 degree mitre angle by loosening locking knob, depressing index override button and retightening locking knob (**Fig.1**)

Ensure the rear of the machine is facing towards you, giving access to the rails (**Fig.2**)

**NOTE:** In this position the left hand rail includes through holes which engage with the slide controls on the cutting head.

Carefully fit the cutting head assembly onto the rails with the motor oriented to the right. Slide cutting head assembly fully on to the rails. (**Fig.3**)

Remove and discard slide locking pin override spacer (**Fig.4**)

Ensure spring loaded pin engages with the hole closest to the rotating table for stability during assembly.

Fit rear rail support on to the rails so the mounting holes are visible facing up. Fasten the rail support with 2x cap screws and washers supplied with the on board hex key (**Fig.5**)

Rotate the machine around so the front of the machine is facing you. Fit clamp cross bar by sliding vertical posts into the sockets on the base, ensuring the cross bar remains level (**Fig.6**) Fit thumb screws in base. (**Fig.7**)

Whilst holding the blade guard, cut and remove the plastic zip tie and carefully allow the blade guard to move to its safe operating closed position.

Ensure locking pin (**Fig.8**) is retracted before moving the cutting head into the down position.

### PERMANENTLY MOUNTING THE SAW

**WARNING:** Only attempt the following procedures with the machine disconnected from the mains power supply.

There are four mounted holes on the base through which suitable bolts (not supplied) can be placed to secure the machine.

Site the machine giving consideration to the following guidelines:

- To avoid injury from flying debris, position the saw so that other people or bystanders cannot stand too close (or behind) it.
- Locate the saw on a firm, level surface where there is plenty of room for handling and properly supporting the workpiece.
- Ensure that the workbench or other supporting structure is firm and stable and does not 'rock'.
- Ensure that the power cord cannot become entangled with any part of the machine during cutting operations.
- Ensure that the power cord is routed in such a way that it does not pose a trip (or any other type) of hazard to the operator or any bystanders.

### TRANSPORTING THE SAW

Only transport this machine with the Cutting Head in the locked down position (**Fig. 8 & 9**) and the Locking Pin fully engaged in its socket.

**Caution!** This saw weighs 35kg and requires two person lift. Use the carry handles moulded into the machine base (See machine overview).

### REMOVING OR INSTALLING A BLADE

**WARNING:** Only use genuine Evolution blades designed for this machine see 'replacement blades'. It is recommended that the operator considers wearing protective gloves when handling the blade during installation or when changing the machine's blade.

**Note:** Only use saw blades that are marked with a speed equal or higher than the speed marked on the tool.

### REMOVING A BLADE:

- Ensure that the Cutting Head is in its upper position.
- Using the hex key supplied, loosen the front arbor cover bolt and rotate the arbor cover out of the way. (**Fig. 10**).
- Press the arbor lock button (**Fig. 11**) and use the supplied hex key to remove the blade bolt. The blade may rotate slightly until the arbor lock engages.
- Remove the arbor bolt, washer and outer blade flange. (**Fig. 12**).
- Open the blade guard and carefully remove the old blade. Leave the inner blade flange in place

### INSTALLING A BLADE:

- Install the new blade, ensuring the directional arrow on the blade matches the direction of the arrow on the upper blade guard (**Fig. 13**).

- Allow the blade guard to close and refit the outer blade flange and washer.
- Partially refit the arbor bolt, press the arbor lock button and fully tighten with the supplied hex key.
- Return arbor cover to closed position and retighten arbor cover bolt.

After replacing a blade, always run the machine, without load to ensure the blade is seated correctly.

### CROSS BAR & FRONT CLAMPS, FITMENT AND OPERATION

The cross bar is the mount for the front clamp assemblies.

2 front clamps are supplied to allow a wide range of safe clamping options.

When installed, the cross bar has a range of vertical movement so that the front clamps can be aligned in the optimum position for different workpieces.

The vertical posts feature 6 small, and 1 large grooves which, when installed, make audible clicks as the bar height is adjusted throughout the range of vertical movement.

This aids the user in ensuring the clamp bar is kept level.

At maximum safe operating height, a final larger groove indicates end of travel.

Thumb screws are used to secure the cross bar at the selected height.

Fit front clamp assemblies by sliding on to the cross bar, (Fig.14) this can be done from either the left or the right side.

Front clamps are equipped with a long lead/acme screws and quick release levers to aid in rapid setting and releasing of workpieces.

(Fig.15 & 16)

#### OPERATE THE QUICK RELEASE MECHANISM:

- Lift and rotate quick release lever (Fig. 15) rearwards. Slide the front jaw to the required position.
- Return the lever to its normal service position to tighten the clamp (Fig. 16).
- Check the security of the workpiece before attempting to make a cut.

#### TOP CLAMP, FITMENT AND OPERATION

Fit the remaining T bolt to the top clamp arm. Top clamp can be fitted at one of 5 different positions in the rear fence depending upon the cut.

To fit the top clamp slide the vertical post into the chosen socket in the rear fence. (Fig.17)

The bottom section of the vertical post is knurled,

to engage in the sockets in the fence to secure the clamp when in use.

There are 2 methods to adjust the height of the top clamp.

1. The Acme/Lead screw has a quick release button to allow free movement.
2. The clamp arm can be moved along the vertical post and secured using the thumb screw. (Fig.18)

**NOTE:** Additional M6 tapped holes are available on each fence socket which can be used with older Evolution mitre saw top clamps which do not have knurling.

#### V BLOCKS

V blocks are supplied with this product and should be used where necessary on both top and front clamps for safe cutting.

V blocks should particularly be used for safe cutting on workpieces that are round or have corners.

For safe and easy retention of V blocks, the clamp feet feature spring loaded ball catches.

V blocks are fitted by sliding on to clamp feet (Fig.19)

#### MITRE CUT ADJUSTMENT

The saw will allow mitre cuts to be made at any angle between 0 and 46 degrees left and right, there are also detents at popular angles to help locate these including 0, 15, 22.5, 30 and 45. To adjust the mitre angle, first turn the mitre locking knob to loosen and depress index override button (Fig.20) rotate the table to the required angle, release index override button and securely tighten the mitre locking knob for safe cutting.

**NOTE:** When selecting a mitre angle, prior to cutting, ensure all clamps are fully clear of the blade path and cutting head through its full rotation.



#### WARNING:

Always use both front and top clamps when making any cut.

Prior to making any cut, ensure all clamps are fully clear of the blade path and cutting head through its full rotation. Always perform a test rotation of the cutting head without the blade spinning.

## ADJUSTING CUT HEAD POSITION

The rail adjustment function on this product is to allow the user to move the blade to the optimum position to cut several popular sizes and profiles of metal. (Fig.27)

There are 3 indexed positions available, Front, Centre and Rear. See (Fig.21 a,b,c)

To adjust the position of the cutting head, rotate the locking lever (Fig.22) Retract the spring loaded locking pin, move the cutting head on the rails to the required position (Fig.23) Ensure locking pin fully engages into the relevant rail hole, tighten locking lever. (Fig.24)

**WARNING:** This machine is not to be used for sliding cuts, The cutting head **MUST** be locked into one of the 3 index positions during all cutting.

This product is preset and calibrated in the factory so the blade is at 90-degrees to the rear fences. If a user wants to calibrate their machine after transportation / assembly > dis-assembly the following method can be employed.

Firstly loosen the screws securing the mitre angle plate (Fig.25) with the cutting head in the locked down position. Check, using an engineers square if the blade is at right angles to the fence – if not adjust to the square position; and retighten the screws.

After this, check the pointer is aligned with the zero graduation mark – if not loosen its retaining screw, reposition as necessary and retighten this.

**WARNING:** Only clear chippings from the machine with the machine disconnected from the mains power supply.

Some of the chippings may be sharp, or in other ways pose a hazard to the operator. It may be necessary for the operator to wear suitable PPE. Dispose of the chippings in an environmentally responsible way.

## OPERATING ADVICE (PRE OPERATION CHECKS)

**Note:** As all operating environments are unique and diverse, Evolution Power Tools offers the following general advice on safe operational procedures and practices for consideration by the operator.

This advice cannot be exhaustive as Evolution has no influence on the type of workshops or working environments in which this machine may be used. We recommend that the operator seeks advice from a competent authority or the workshop supervisor if they are at unsure about any aspect

of using these machines.

It is important that routine safety checks are carried out (at each time of usage) before the operator uses the machine.

**WARNING:** These pre-use safety checks should be carried out with the machine disconnected from the mains power supply.

- Check that all safety guards are operating correctly, and that all adjustment handles/screws are securely tightened.
- Check that the blade is secure and installed correctly. Also check that it is the correct blade for the material being cut.
- Check the security of the workpiece in the machine.
- Check the integrity of the power cord and its position and routing.

## PPE

The operator should wear all relevant PPE (**Personal Protection Equipment**) necessary for the task ahead. This could include safety glasses, dust masks, safety shoes etc.

## PREPARING TO MAKE A CUT

**WARNING:** Do not overreach. Keep good footing and balance. Stand to one side so that your face and body are out of line of a possible kickback.

**WARNING:** Freehand cutting is a major cause of accidents and **should not be attempted.**

- The machines base should be clean and free from any 'swarf' or sawdust etc. before the workpiece is clamped into position.
- Ensure that the workpiece is firmly secured in the vice.
- Ensure that the 'cut-off' material is free to move sideways away from the blade when the cut is completed.
- Ensure that the 'cut-off' piece cannot become 'jammed' in any other part of the machine.

If the workpiece being cut could cause your hand or fingers to come within 150mm of the saw blade, the workpiece is too small.

## THE ON/OFF TRIGGER SWITCH

These models are equipped with a none latching safety start trigger switch.

## TO START THE MOTOR:

- Slide the safety lock on the left side of the trigger switch to the left (Fig. 26).
- Depress the main trigger switch.

**WARNING:** Never start the saw with the cutting edge of the saw blade in contact with the workpiece surface.

### MAKING A CUT

- With the Cutting Head in the upper position, switch on the motor and allow it to reach full operational speed.
- Gently lower the Cutting Head to the material and use light pressure at first to prevent the blade from grabbing. Do not 'force' the machine. Let the saw blade do the work.
- Cutting performance will not improve by applying undue pressure on the machine, and doing so may cause blade and motor life to be reduced.
- Reduce the pressure as the blade begins to exit the material.

On completion of a cut release the ON/OFF trigger switch to turn off the motor.

- Allow the Cutting Head to return to its upper position.
- Only remove your hands, or the workpiece from the machine, after the motor has completely stopped and the stationary blade is covered by the lower blade guard.

**WARNING:** These machines must never be used to cut Asbestos or any material that contains, or is suspected to contain, Asbestos. Consult/inform the relevant authorities, and seek additional guidance if Asbestos contamination is suspected.

### MAINTENANCE & ADJUSTMENTS

**NOTE:** Any maintenance must be carried out with the machine switched off and disconnected from the mains power supply.

- Check on a regular basis that all safety features and guards etc are operating correctly.
- All motor bearings in this machine are lubricated for life. No further lubrication is required.
- Use a clean, slightly damp cloth to clean the plastic parts of the machine. Do not use solvents or similar products which could damage the plastic parts.
- The machines air vents should be cleaned using compressed dry air only.

### CHECKING/REPLACING THE CARBON BRUSHES

Excessive sparking may indicate the presence of dirt in the motor or worn out carbon brushes. Disconnect the machine from the power supply before attempting to check or replace the Carbon Brushes.

Replace both carbon brushes if either has less than 6mm length of carbon remaining, or if the spring or wire is damaged or burned.

### TO REMOVE THE BRUSHES:

- Unscrew the plastic caps found at the back of the motor. Be careful as the caps are spring-loaded.
- Withdraw the brushes with their springs.
- If replacement is necessary renew the brushes and replace the caps.

Used but serviceable brushes can be replaced, but only as long as they are returned to the same position, and inserted the same way round, as they were removed from the machine.

- Run new brushes without load for approximately 5 minutes. This will help the bedding-in process.

### ENVIRONMENTAL PROTECTION

Waste electrical products should not be disposed of with household waste. Please recycle where facilities exist. Check with your Local Authority or retailer for recycling advice.



**EC DECLARATION OF CONFORMITY****The manufacturer of the product covered by this Declaration is:****UK:** Evolution Power Tools Ltd. Venture One, Longacre Close, Holbrook Industrial Estate, Sheffield, S20 3FR.**FR:** Evolution Power Tools SAS. 61 Avenue Lafontaine, 33560, Carbon-Blanc, Bordeaux, France.

The manufacturer hereby declares that the machine as detailed in this declaration fulfils all the relevant provisions of the Machinery Directive and other appropriate directives as detailed below. The manufacture further declares that the machine as detailed in this declaration, where applicable, fulfils the relevant provisions of the Essential Health and Safety requirements.

**The Directives covered by this Declaration are as detailed below:**

<b>2006/42/EC.</b>	Machinery Directive.
<b>2014/30/EU.</b>	Electromagnetic Compatibility Directive.
<b>2011/65/EU &amp; (EU)/2015/863</b>	The Restriction of the Use of certain Hazardous Substances in Electrical Equipment (RoHS) Directive.
<b>2012/19/EU</b>	The Waste Electrical and Electronic Equipment (WEEE) Directive.

**And is in conformity with the applicable requirements of the following documents:**

<b>EN 62841-1:2015 • EN 62841-1:2015/A11:2022 • EN IEC 62841-3-9:2020/A11:2020 • EN ISO 12100:2010 • EN IEC 55014-1:2021 • EN IEC 55014-2:2021 • EN IEC 61000-3-2:2019/A1:2021 • EN 61000-3-3:2013 /A2:2021</b>
---

**Product Details**

Description: S355MCS 355mm Metal cutting mitering chop saw  
S355MCS-G2 355mm Metal cutting mitering chop saw

Evolution Model No: 102-0001, 102-0003, 102-0001A, 102-0003A

Brand Name: EVOLUTION

Voltage: 220 - 240 V ~ 50 Hz

Input: 2200W

The technical documentation required to demonstrate that the product meets the requirements of directive has been compiled and is available for inspection by the relevant enforcement authorities, and verifies that our technical file contains the documents listed above and that they are the correct standards for the product as detailed above.

**Name and address of technical documentation holder.**

Signed:

Print: Barry Bloomer - CEO

Date: 10/12/2024

**UK:** Evolution Power Tools Ltd. Venture One, Longacre Close, Holbrook Industrial Estate, Sheffield, S20 3FR.**FR:** Evolution Power Tools SAS. 61 Avenue Lafontaine, 33560, Carbon-Blanc, Bordeaux, France.



**WICHTIG**

Lesen Sie diese Betriebs- und Sicherheitsanweisungen bitte sorgfältig und vollständig durch.

Sollten Sie sich hinsichtlich der Anwendung des Elektrowerkzeugs unsicher fühlen, kontaktieren Sie zu Ihrer eigenen Sicherheit unsere technische Helpline, deren Nummer auf der Website von Evolution Power Tools zu finden ist.

Wir bieten weltweit eine Vielzahl von Helplines an. Technische Hilfe ist jedoch auch über Ihren Einzelhändler verfügbar.

**INTERNET**

www.evolutionpowertools.com

**E-MAIL**

**UK:** customer.services@evolutionpowertools.com

**USA:** evolutioninfo@evolutionpowertools.com

**GARANTIE**

Wir gratulieren Ihnen zum Kauf einer Maschine von Evolution Power Tools. Folgen Sie den Anweisungen des beliegenden Merkblattes und registrieren Sie Ihr Produkt „online“. Hierdurch aktivieren Sie die Garantiefrist Ihrer Maschine über die Evolution-Website. Geben Sie zu diesem Zweck einfach Ihre Kontaktdaten ein und sichern Sie sich einen schnellen Kundenservice, wann immer Sie ihn brauchen.

Wir danken Ihnen, dass Sie sich für ein Produkt von Evolution Power Tools entschieden haben.

Evolution Power Tools behält sich das Recht vor, ohne vorherige Mitteilung konstruktive Verbesserungen und Änderungen am Produkt vorzunehmen.

Die Garantiebedingungen finden Sie auf dem Merkblatt zur Garantiregistrierung und/oder der Verpackung.



Abb. 1



Abb. 2

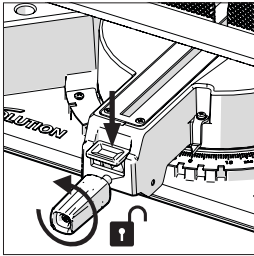

Abb. 3

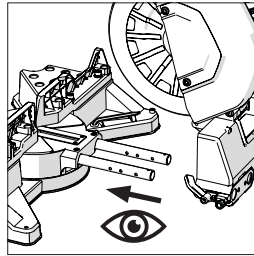

Abb. 4

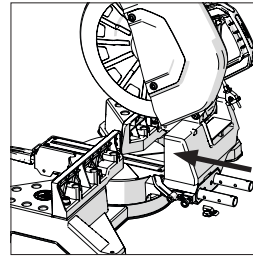

Abb. 5

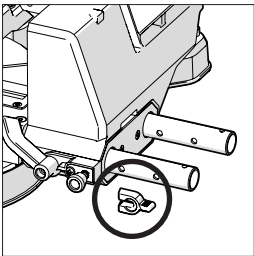

Abb. 6

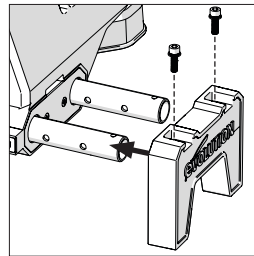

Abb. 7

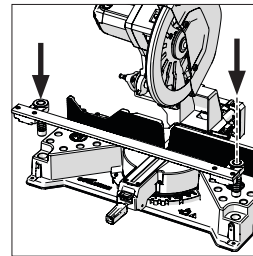

Abb. 8

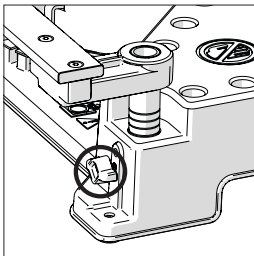

Abb. 9

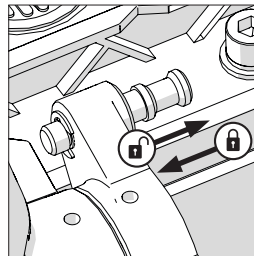

Abb. 10

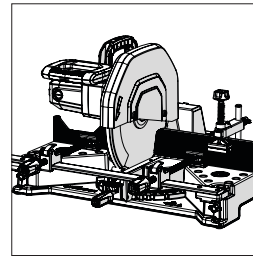

Abb. 11

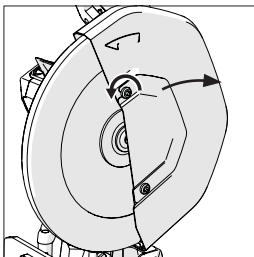

Abb. 12

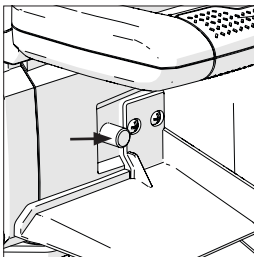

Abb. 13

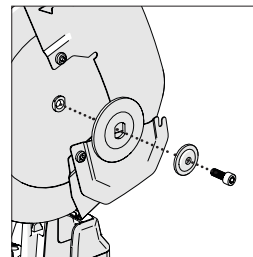

Abb. 14

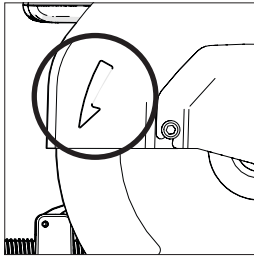

Abb. 15

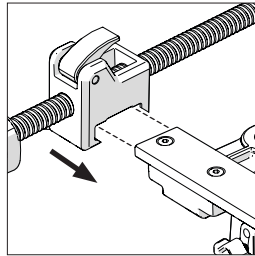

Abb. 16

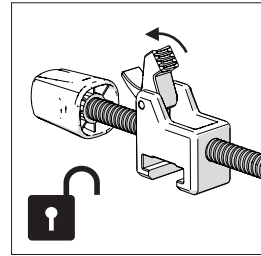

Abb. 17

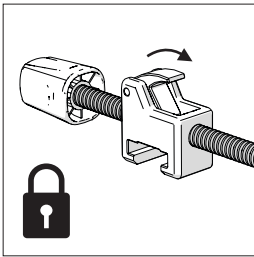

Abb. 18

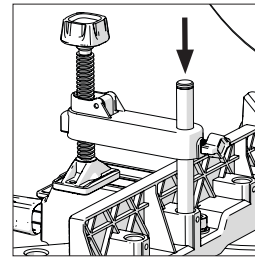

Abb. 19

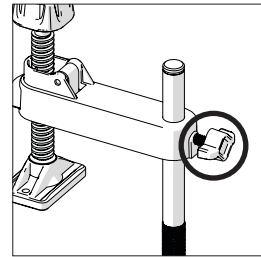

Abb. 20

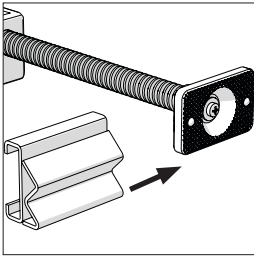

Abb. 21a

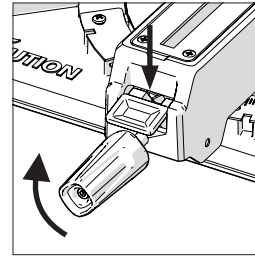

Abb. 21b

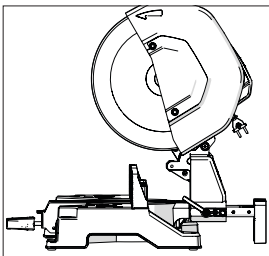

Abb. 21c

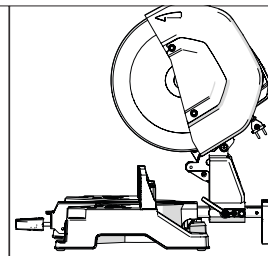

**Abb. 22**

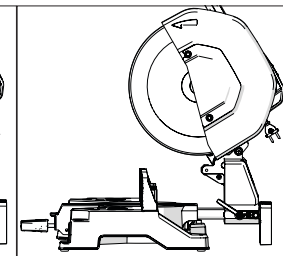
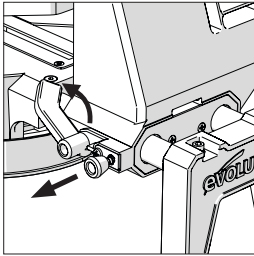
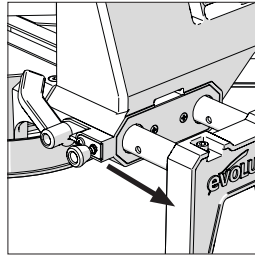

**Abb. 23**

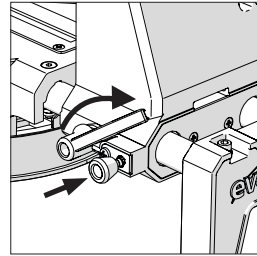

**Abb. 24**

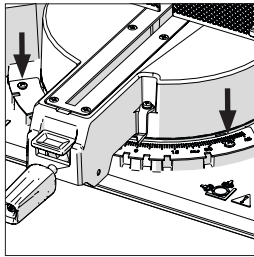

**Abb. 25**

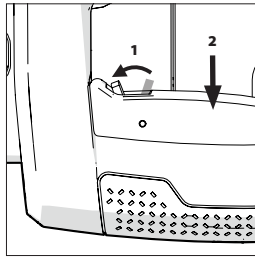

**Abb. 26**

TECHNISCHE DATEN	S355MCS		S355MCS-G2		
	MASCHINE	GB/EU	USA	GB/EU	USA
Artikelnummer	UK 220-240 V:102-0001, UK 110 V:102-0002, EU 220-240 V:102-0003		USA 120 V: 102-0004	UK 220-240 V:102-0001A, UK 110 V:102-0002A, EU 220-240 V:102-0003A	USA 120 V: 102-0004A
Elektromotor (GB/EU) 220 V–240 V, ~ 50 Hz	2200 W	-		2200 W	-
Elektromotor (GB), 110 V, ~ 50 Hz	1600 W	-		1600 W	-
Elektromotor (USA), 120 V, ~ 60 Hz	-	15 A		-	15 A
Drehzahl (Leerlauf)	1550 min <sup>-1</sup>	1450 min <sup>-1</sup>		1100 min <sup>-1</sup>	1100 min <sup>-1</sup>
Gewicht (mit Sägeblatt)	32 kg			32.9 kg	
Stromkabel	3 m	10 ft		3 m	10 ft
<b>SCHNITTELEISTUNGEN</b>					
Baustahlplatte (max. Stärke)	12 mm	1/2 Zoll		12 mm	1/2 Zoll
Edelstahlplatte (max. Stärke)	5 mm $\diamond$	13/64 Zoll $\diamond$		5 mm $\diamond$	13/64 Zoll $\diamond$
Vierkantrohr, 90°	120 x 120 mm	4-3/4 Zoll x 4-3/4 Zoll		120 x 120 mm	4-3/4 Zoll x 4-3/4 Zoll
Vierkantrohr, 45°	100 x 100 mm	3 29/32 Zoll x 3 29/32 Zoll		100 x 100 mm	3 29/32 Zoll x 3 29/32 Zoll
Rechteckiges Rohr 90°	100 x 165 mm	3 29/32 Zoll x 6 7/16 Zoll		100 x 165 mm	3 29/32 Zoll x 6 7/16 Zoll
Rechteckiges Rohr 45°	100 x 110 mm	3 29/32 Zoll x 4 3/8 Zoll		100 x 110 mm	3 29/32 Zoll x 4 3/8 Zoll
Rundes Rohr 90°	$\varnothing$ 120 mm	$\varnothing$ 4-11/16 Zoll		$\varnothing$ 120 mm	$\varnothing$ 4-11/16 Zoll
Rundes Rohr 45°	$\varnothing$ 110 mm	$\varnothing$ 4-5/16 Zoll		$\varnothing$ 110 mm	$\varnothing$ 4-5/16 Zoll
Mindestlänge des abgeschnittenen Stücks	8 mm	5/16 Zoll		8 mm	5/16 Zoll
<b>BLATT</b>					
Durchmesser	355 mm	14 Zoll		355mm	14"
Bohrung	25,4 mm	1 Zoll		25.4mm	1"
Schnittfuge	2,4 mm	0,094 Zoll		2,4 mm	,094"
Baustahl-Sägeblatt Anzahl der Zähne	66			80	
<b>LÄRMBEZOGENE DATEN*</b>					
Schalldruckpegel $L_{pa}$	110V: 94,9 dB(A) / 220-240V: 94,8 dB(A)			110V: 94,4 dB(A) / 220-240V: 95,8 dB(A)	
Schalleistungspegel $L_{wa}$	110V: 107,9 dB(A) / 220-240V: 107,8 dB(A)			110V: 107,4 dB(A) / 220-240V: 108,8 dB(A)	
Unsicherheit, $K_{pa}$ & $K_{wa}$	3dB(A)			3dB(A)	

$\diamond$  Es muss ein Edelstahlsägeblatt verwendet werden.

**WARNUNG:** Aufgrund der Stromaufnahme dieses Produkts beim Start können Spannungsabfälle auftreten, die sich auf andere Geräte (z. B. Dimmen von Licht) auswirken können. Aus technischen Gründen sind diese Störungen bei einer Netzimpedanz von  $Z_{max} < 0,069$  Ohm nicht zu erwarten. Für weitere Informationen kontaktieren Sie bitte Ihren Stromversorger.

**POLARISIERTER STECKER**

**WARNUNG (NUR USA):** Um das Risiko eines elektrischen Schlags zu reduzieren, verfügt diese Ausstattung über einen polarisierten Stecker (ein Kontakt ist breiter als der andere). Dieser Stecker passt nur in einer Richtung in eine polarisierte Steckdose. Wenn der Stecker nicht vollständig in die Steckdose passt, drehen Sie den Stecker herum. Wenn er immer noch nicht hineinpasst, holen Sie einen qualifizierten Elektriker, sodass dieser die richtige Steckdose installiert. Am Stecker dürfen keinerlei Änderungen vorgenommen werden.



**WARNUNG:**

Die angegebenen Geräuschemissionswerte sind nach einem genormten Prüfverfahren gemessen worden und können zum Vergleich eines Elektrowerkzeugs mit einem anderen verwendet werden. Die angegebenen Geräuschemissionswerte können auch zu einer vorläufigen Einschätzung der Belastung verwendet werden. Die Geräuschemissionen können während der tatsächlichen Benutzung des Elektrowerkzeugs von den Angabewerten abweichen, abhängig von der Art und Weise, in der das Elektrowerkzeug verwendet wird, insbesondere, welche Art von Werkstück bearbeitet wird. Es ist notwendig, Sicherheitsmaßnahmen zum Schutz des Bedieners festzulegen, die auf einer Abschätzung der Belastung während der tatsächlichen Benutzungsbedingungen beruhen (hierbei sind alle Anteile des Betriebszyklus zu berücksichtigen, beispielsweise Zeiten, in denen das Elektrowerkzeug abgeschaltet ist, und solche, in denen es zwar eingeschaltet ist, aber ohne Belastung läuft).

**KENNZEICHNUNGEN UND SYMBOLE**

**WARNUNG:** Verwenden Sie die Maschine nicht, wenn Warnhinweise und/oder Hinweisschilder fehlen oder beschädigt sind. Für Ersatz wenden Sie sich an Evolution Power Tools.

**Hinweis:** Manche oder alle der folgenden Symbole können in der Originalbetriebsanleitung oder auf dem Produkt abgebildet sein.

Symbol	Beschreibung
V	Volt
A	Ampere
Hz	Hertz
min <sup>-1</sup>	Drehzahl
~	Wechselstrom
n <sub>0</sub>	Leerlaufdrehzahl
	Schutzbrille tragen
	Gehörschutz tragen
	Staubschutz tragen

	Anleitung lesen
	Doppelter Isolationsschutz
	CE-Zertifizierung
	UKCA-Zertifizierung
	TÜV-SÜD-Zertifizierung
	Entsorgung als Elektro- und Elektronikschrott
	Warnung
	Nicht berühren - Hände fernhalten

**BESTIMMUNGSGEMÄSSER GEBRAUCH DES ELEKTROWERKZEUGS**

**WARNUNG:** Dieses Produkt wurde für den Einsatz mit speziellen Evolution-Sägeblättern entwickelt. Verwenden Sie nur ausschließlich für den Gebrauch mit dieser Maschine entwickeltes und/oder ausdrücklich von Evolution Power Tools Ltd empfohlenes Zubehör. Wenn diese Maschine mit dem entsprechendem Sägeblatt ausgestattet ist, kann sie zum Schneiden folgender Materialien verwendet werden:

- Baustahl**
- Dünnstahl**
- Edelstahl**
- Aluminium**
- Holz**
- Mauerwerk**

**Hinweis:** Das Schneiden von galvanisiertem Stahl kann die Lebensdauer des Sägeblatts verkürzen.

**UNZULÄSSIGER GEBRAUCH DIESES ELEKTROWERKZEUGS**

**WARNUNG:** Dieses Produkt ist eine von Hand betriebene Gehrungs-Kappsäge und ist nicht anderweitig zu verwenden. Es dürfen keinerlei Modifikationen vorgenommen werden. Weiterhin darf die Maschine nicht mit anderer Ausrüstung oder anderem Zubehör als dem in dieser Betriebsanleitung erwähntem in Betrieb genommen werden.

**WARNUNG:** Diese Maschine ist nicht bestimmt zur Nutzung von Personen (einschließlich Kindern) mit eingeschränkten körperlichen, sensorischen bzw. geistigen Fähigkeiten, mangelnder Erfahrung bzw. fehlendem Wissen, sofern diese nicht durch eine für ihre Sicherheit verantwortliche Person beaufsichtigt werden bzw. Anweisungen für die sichere Nutzung der Maschine erhalten haben. Kinder müssen beaufsichtigt werden, um sicherzustellen, dass sie keinen Zugang zu der Maschine haben und nicht mit ihr spielen.

#### ELEKTRISCHE SICHERHEIT

Diese Maschine ist ausgestattet mit dem auf dem Zielmarkt jeweils verwendeten Stecker und Anschlusskabel. Wenn das Netzkabel dieses Elektrowerkzeugs beschädigt ist, muss es durch ein speziell vorbereitetes Netzkabel ersetzt werden, das vom Kundendienst erhältlich

#### VERWENDUNG IM FREIEN

**WARNUNG:** Zu Ihrer eigenen Sicherheit sollte diese Maschine bei der Verwendung im Freien nicht Regen ausgesetzt werden und nicht in einer feuchten Umgebung betrieben werden. Stellen Sie das Werkzeug nicht auf feuchte Oberflächen. Verwenden Sie eine saubere, trockene Werkbank, falls verfügbar. Verwenden Sie für zusätzlichen Schutz eine Fehlerstrom-Schutzeinrichtung (R.C.D.), die bei Leckstrom von über 30 mA über einen Zeitraum von 30 ms die Stromzufuhr unterbricht. Überprüfen Sie immer die Funktion der Fehlerstrom-Schutzeinrichtung, bevor Sie die Maschine verwenden.

Wenn ein Verlängerungskabel erforderlich ist, muss es für die Verwendung im Freien geeignet und entsprechend gekennzeichnet sein.

Bei Verwendung eines Verlängerungskabels sind die Anweisungen des Herstellers zu beachten.

#### ELEKTROWERKZEUG SICHERHEITSWARNUNGEN

Diese allgemeinen Sicherheitsanweisungen für Elektrowerkzeuge entsprechen EN 62841-1: 2015 & EN IEC 62841-3-9:2020/A11:2020

#### Allgemeine Sicherheitshinweise für Elektrowerkzeuge

**⚠️ WARNUNG:** Lesen Sie alle Sicherheitshinweise, Anweisungen, Bebilderungen und technischen Daten, mit denen dieses Elektrowerkzeug versehen ist. Versäumnisse bei der Einhaltung der nachfolgenden Anweisungen können elektrischen Schlag, Brand und/oder schwere Verletzungen verursachen. Bewahren Sie alle Sicherheitshinweise und Anweisungen für die Zukunft auf.

Der in den Sicherheitshinweisen verwendete Begriff „Elektrowerkzeug“ bezieht sich auf netzbetriebene Elektrowerkzeuge (mit Netzleitung) oder auf akkubetriebene Elektrowerkzeuge (ohne Netzleitung).

##### 1) Arbeitsplatzsicherheit

**a) Halten Sie Ihren Arbeitsbereich sauber und gut beleuchtet.** Unordnung oder unbeleuchtete

Arbeitsbereiche können zu Unfällen führen.

**b) Arbeiten Sie mit dem Elektrowerkzeug nicht in explosionsgefährdeter Umgebung, in der sich brennbare Flüssigkeiten, Gase oder Stäube befinden.** Elektrowerkzeuge erzeugen Funken, die den Staub oder die Dämpfe entzünden können.

**c) Halten Sie Kinder und andere Personen während der Benutzung des Elektrowerkzeugs fern.**

Bei Ablenkung können Sie die Kontrolle über das Elektrowerkzeug verlieren.

##### 2) Elektrische Sicherheit

**a) Der Anschlussstecker des Elektrowerkzeugs muss in die Steckdose passen. Der Stecker darf in keiner Weise verändert werden. Verwenden Sie keine Adapterstecker gemeinsam mit schutzgeerdeten Elektrowerkzeugen.** Unveränderte Stecker und passende Steckdosen verringern das Risiko eines elektrischen Schlages.

**b) Vermeiden Sie Körperkontakt mit geerdeten Oberflächen wie von Rohren, Heizungen, Herden und Kühlschränken.** Es besteht ein erhöhtes Risiko durch elektrischen Schlag, wenn Ihr Körper geerdet ist.

**c) Halten Sie Elektrowerkzeuge von Regen oder Nässe fern.** Das Eindringen von Wasser in ein Elektrowerkzeug erhöht das Risiko eines elektrischen Schlages.

**d) Zweckfremden Sie die Anschlussleitung nicht, um das Elektrowerkzeug zu tragen, aufzuhängen oder um den Stecker aus der Steckdose zu ziehen. Halten Sie die Anschlussleitung fern von Hitze, Öl, scharfen Kanten oder sich bewegenden Teilen.** Beschädigte oder verwickelte Anschlussleitungen erhöhen das Risiko eines elektrischen Schlages.

**e) Wenn Sie mit einem Elektrowerkzeug im Freien arbeiten, verwenden Sie nur Verlängerungsleitungen, die auch für den Außenbereich geeignet sind.** Die Anwendung einer für den Außenbereich geeigneten Verlängerungsleitung verringert das Risiko eines elektrischen Schlages.

**f) Wenn der Betrieb des Elektrowerkzeugs in feuchter Umgebung nicht vermeidbar ist, verwenden Sie einen Fehlerstromschutzschalter.** Der Einsatz eines Fehlerstromschutzschalters vermindert das Risiko eines elektrischen Schlages.

##### 3) Sicherheit von Personen

**a) Seien Sie aufmerksam, achten Sie darauf, was Sie tun, und gehen Sie mit Vernunft an die Arbeit mit einem Elektrowerkzeug. Benutzen Sie kein Elektrowerkzeug, wenn Sie müde sind oder unter dem Einfluss von Drogen, Alkohol oder Medikamenten stehen.** Ein Moment der Unachtsamkeit beim Gebrauch des Elektrowerkzeugs kann zu ernsthaften Verletzungen führen.

**b) Tragen Sie persönliche Schutzausrüstung und immer eine Schutzbrille.** Das Tragen persönlicher Schutzausrüstung, wie Staubmaske, rutschfeste Sicherheitsschuhe, Schutzhelm oder Gehörschutz, je nach Art und Einsatz des Elektrowerkzeugs, verringert das Risiko von Verletzungen.

**c) Vermeiden Sie eine unbeabsichtigte**

**Inbetriebnahme. Vergewissern Sie sich, dass das Elektrowerkzeug ausgeschaltet ist, bevor Sie es an die Stromversorgung und/oder den Akku anschließen, es aufnehmen oder tragen.**

Wenn Sie beim Tragen des Elektrowerkzeugs den Finger am Schalter haben oder das Elektrowerkzeug eingeschaltet an die Stromversorgung anschließen, kann dies zu Unfällen führen.

**d) Entfernen Sie Einstellwerkzeuge oder Schraubenschlüssel, bevor Sie das Elektrowerkzeug einschalten.** Ein Werkzeug oder Schlüssel, der sich in einem drehenden Teil des Elektrowerkzeugs befindet, kann zu Verletzungen führen.

**e) Vermeiden Sie eine abnormale Körperhaltung. Sorgen Sie für einen sicheren Stand und halten Sie jederzeit das Gleichgewicht.** Dadurch können Sie das Elektrowerkzeug in unerwarteten Situationen besser kontrollieren.

**f) Tragen Sie geeignete Kleidung. Tragen Sie keine weite Kleidung oder Schmuck. Halten Sie Haare und Kleidung fern von sich bewegenden Teilen.** Lockere Kleidung, Schmuck oder lange Haare können von sich bewegenden Teilen erfasst werden.

**g) Wenn Staubabsaug- und -auffangeinrichtungen montiert werden können, sind diese anzuschließen und richtig zu verwenden.** Verwendung einer Staubabsaugung kann Gefährdungen durch Staub verringern.

**h) Wiegen Sie sich nicht in falscher Sicherheit und setzen Sie sich nicht über die Sicherheitsregeln für Elektrowerkzeuge hinweg, auch wenn Sie nach vielfachem Gebrauch mit dem Elektrowerkzeug vertraut sind.** Achtloses Handeln kann binnen Sekundenbruchteilen zu schweren Verletzungen führen.

**4) Verwendung und Behandlung des Elektrowerkzeugs**

**a) Überlasten Sie das Elektrowerkzeug nicht. Verwenden Sie für Ihre Arbeit das dafür bestimmte Elektrowerkzeug.** Mit dem passenden Elektrowerkzeug arbeiten Sie besser und sicherer im angegebenen Leistungsbereich.

**b) Benutzen Sie kein Elektrowerkzeug, dessen Schalter defekt ist.** Ein Elektrowerkzeug, das sich nicht mehr ein- oder ausschalten lässt, ist gefährlich und muss repariert werden.

**c) Ziehen Sie den Stecker aus der Steckdose und/oder entfernen Sie einen abnehmbaren Akku, bevor Sie Geräteeinstellungen vornehmen, Einsatzwerkzeugteile wechseln oder das Elektrowerkzeug weglegen.** Diese Vorsichtsmaßnahme verhindert den unbeabsichtigten Start des Elektrowerkzeugs.

**d) Bewahren Sie unbenutzte Elektrowerkzeuge außerhalb der Reichweite von Kindern auf. Lassen Sie keine Personen das Elektrowerkzeug benutzen, die mit diesem nicht vertraut sind oder diese Anweisungen nicht gelesen haben.** Elektrowerkzeuge sind gefährlich, wenn Sie von unerfahrenen Personen benutzt werden.

**e) Pflegen Sie Elektrowerkzeuge und Einsatzwerkzeug mit Sorgfalt. Kontrollieren Sie,**

**ob bewegliche Teile einwandfrei funktionieren und nicht klemmen, ob Teile gebrochen oder so beschädigt sind, dass die Funktion des Elektrowerkzeugs beeinträchtigt ist. Lassen Sie beschädigte Teile vor dem Einsatz des Elektrowerkzeuges reparieren.** Viele Unfälle haben ihre Ursache in schlecht gewarteten Elektrowerkzeugen.

**f) Halten Sie Schneidwerkzeuge scharf und sauber.** Sorgfältig gepflegte Schneidwerkzeuge mit scharfen Schneidkanten verklemmen sich weniger und sind leichter zu führen.

**g) Verwenden Sie Elektrowerkzeug, Einsatzwerkzeug, Einsatzwerkzeuge usw. entsprechend diesen Anweisungen. Berücksichtigen Sie dabei die Arbeitsbedingungen und die ausführende Tätigkeit.** Der Gebrauch von Elektrowerkzeugen für andere als die vorgesehenen Anwendungen kann zu gefährlichen Situationen führen.

**h) Halten Sie Griffe und Griffflächen trocken, sauber und frei von Öl und Fett.** Rutschige Griffe und Griffflächen erlauben keine sichere Bedienung und Kontrolle des Elektrowerkzeugs in unvorhergesehenen Situationen.

**5) Service**

**a) Lassen Sie Ihr Elektrowerkzeug nur von qualifiziertem Fachpersonal und nur mit Original-Ersatzteilen reparieren.** Damit wird sichergestellt, dass die Sicherheit des Elektrowerkzeugs erhalten bleibt.

#### **GESUNDHEITSHINWEISE**

**WARNUNG:** Während der Verwendung dieser Maschine können Staubpartikel entstehen. Abhängig von den Materialien, mit denen Sie arbeiten, kann dieser Staub in einigen Fällen besonders schädlich sein. Wenn Sie den Verdacht haben, dass die Farbe auf der Oberfläche des zu schneidenden Materials Blei enthält, wenden Sie sich an einen Fachmann. Auf Blei basierte Farben sind von professionellen Fachkräften zu entfernen. Von Selbstversuchen ist abzuraten.

Hat sich der Staub auf Oberflächen abgesetzt, kann Hand-Mund-Kontakt zur Aufnahme von Blei führen. Schon geringe Mengen an Blei können unwiderrufliche Schäden an Hirn und Nervensystem verursachen. Kinder und Jugendliche sowie ungeborene Kinder sind besonders gefährdet. Es wird empfohlen, die mit den Materialien, mit denen Sie arbeiten, verbundenen Risiken zu berücksichtigen und das Expositionsrisiko zu verringern. Da einige Materialien gesundheitsschädlichen Staub erzeugen können, empfehlen wir die Verwendung einer zugelassenen Gesichtsmaske mit austauschbaren Filtern, wenn Sie dieses Gerät verwenden.

#### **Sie sollten stets:**

- in gut belüfteten Bereichen arbeiten
- geprüfte Schutzausrüstung tragen, z. B. Staubmasken für die Filterung mikroskopisch kleiner Partikel.

**WARNUNG:** Bei der Arbeit mit Elektrowerkzeugen können Objekte in Richtung Ihrer Augen geschleudert werden. Dies kann zu schweren Verletzungen der Augen führen. Tragen Sie vor Inbetriebnahme des Elektrowerkzeugs immer eine Sicherheitsbrille oder eine Schutzbrille mit seitlichem Schutz oder wenn notwendig einen Gesichtsschutz.

**Sicherheitshinweise für Gehrungskappsägen**  
**a) Gehrungskappsägen sind zum Schneiden von Holz oder holzartigen Produkten vorgesehen, sie können nicht zum Schneiden von Eisenwerkstoffen wie Stäben, Stangen, Schrauben usw. verwendet werden. Abrasiver Staub führt zum Blockieren von beweglichen Teilen wie der unteren Schutzhaube.**

Schneidfunken verbrennen die untere Schutzhaube, die Einlegeplatte und andere Kunststoffteile.  
**b) Fixieren Sie das Werkstück nach Möglichkeit mit Zwingen. Wenn Sie das Werkstück mit der Hand festhalten, müssen Sie Ihre Hand immer mindestens 100 mm von jeder Seite des Sägeblatts entfernt halten. Verwenden Sie diese Säge nicht zum Schneiden von Stücken, die zu klein sind, um sie einzuspannen oder mit der Hand zu halten.** Wenn Ihre Hand zu nahe am Sägeblatt ist, besteht ein erhöhtes Verletzungsrisiko durch Kontakt mit dem Sägeblatt.

**c) Das Werkstück muss unbeweglich sein und entweder festgespannt oder gegen den Anschlag und den Tisch gedrückt werden. Schieben Sie das Werkstück nicht in das Sägeblatt, und schneiden Sie nie „freihändig“.** Lose oder sich bewegende Werkstücke könnten mit hoher Geschwindigkeit herausgeschleudert werden und zu Verletzungen führen.

**d) Schieben Sie die Säge durch das Werkstück. Vermeiden Sie es, die Säge durch das Werkstück zu ziehen. Für einen Schnitt heben Sie den Sägekopf und ziehen ihn über das Werkstück, ohne zu schneiden. Dann schalten Sie den Motor ein, schwenken den Sägekopf nach unten und drücken die Säge durch das Werkstück.** Bei ziehendem Schnitt besteht die Gefahr, dass das Sägeblatt am Werkstück aufsteigt und die Sägeblatteinheit dem Benutzer gewaltsam entgegen geschleudert wird.

**e) Kreuzen Sie nie die Hand über die vorgesehene Schnittlinie, weder vor noch hinter dem Sägeblatt. Abstützen des Werkstücks „mit gekreuzten Händen“, d.h. Halten des Werkstücks rechts neben dem Sägeblatt mit der linken Hand oder umgekehrt, ist sehr gefährlich.**

**f) Greifen Sie bei rotierendem Sägeblatt nicht hinter den Anschlag. Unterschreiten Sie nie einen Sicherheitsabstand von 100 mm zwischen Hand und rotierendem Sägeblatt (gilt auf beiden Seiten des Sägeblatts, z. B. beim Entfernen von Holzabfällen).** Die Nähe des rotierenden Sägeblatts zu Ihrer Hand ist möglicherweise nicht erkennbar, und Sie können schwer verletzt werden.

**g) Prüfen Sie das Werkstück vor dem Schneiden. Wenn das Werkstück gebogen oder verzogen**

**ist, spannen Sie es mit der nach außen gekrümmten Seite zum Anschlag. Stellen Sie immer sicher, dass entlang der Schnittlinie kein Spalt zwischen Werkstück, Anschlag und Tisch ist. Gebogene oder verzogene Werkstücke können sich verdrehen oder verlagern und ein Klemmen des rotierenden Sägeblatts beim Schneiden verursachen.** Es dürfen keine Nägel oder Fremdkörper im Werkstück sein.

**h) Verwenden Sie die Säge erst, wenn der Tisch frei von Werkzeugen, Holzabfällen usw. ist; nur das Werkstück darf sich auf dem Tisch befinden.** Kleine Abfälle, lose Holzstücke oder andere Gegenstände, die mit dem rotierenden Blatt in Berührung kommen, können mit hoher Geschwindigkeit weggeschleudert werden.

**i) Schneiden Sie jeweils nur ein Werkstück.** Mehrfach gestapelte Werkstücke lassen sich nicht angemessen spannen oder festhalten und können beim Sägen ein Klemmen des Blatts verursachen oder verrutschen.

**j) Sorgen Sie dafür, dass die Gehrungskappsäge vor Gebrauch auf einer ebenen, festen Arbeitsfläche steht.** Eine ebene und feste Arbeitsfläche verringert die Gefahr, dass die Gehrungskappsäge instabil wird.

**k) Planen Sie Ihre Arbeit. Achten Sie bei jedem Verstellen der Sägeblattneigung oder des Gehrungswinkels darauf, dass der verstellbare Anschlag richtig justiert ist und das Werkstück abstützt, ohne mit dem Blatt oder der Schutzhaube in Berührung zu kommen.** Ohne die Maschine einzuschalten und ohne Werkstück auf dem Tisch ist eine vollständige Schnittbewegung des Sägeblatts zu simulieren, um sicherzustellen, dass es nicht zu Behinderungen oder der Gefahr des Schneidens in den Anschlag kommt.

**l) Sorgen Sie bei Werkstücken, die breiter oder länger als die Tischoberseite sind, für eine angemessene Abstützung, z. B. durch Tischverlängerungen oder Sägeböcke. Werkstücke, die länger oder breiter als der Tisch der Gehrungskappsäge sind, können kippen, wenn sie nicht fest abgestützt sind.** Wenn ein abgeschnittenes Stück Holz oder das Werkstück kippt, kann es die untere Schutzhaube anheben oder unkontrolliert vom rotierenden Blatt weggeschleudert werden.

**m) Ziehen Sie keine anderen Personen als Ersatz für eine Tischverlängerung oder zur zusätzlichen Abstützung heran. Eine instabile Abstützung des Werkstücks kann zum Klemmen des Blatts führen.** Auch kann sich das Werkstück während des Schnitts verschieben und Sie und den Helfer in das rotierende Blatt ziehen.

**n) Das abgeschnittene Stück darf nicht gegen das rotierende Sägeblatt gedrückt werden.** Wenn wenig Platz ist, z. B. bei Verwendung von Längsanschlägen, kann sich das abgeschnittene Stück mit dem Blatt verkeilen und gewaltsam weggeschleudert werden.

**o) Verwenden Sie immer eine Zwinde oder eine geeignete Vorrichtung, um Rundmaterial**

**wie Stangen oder Rohre ordnungsgemäß abstützen.** Stangen neigen beim Schneiden zum Wegrollen, wodurch sich das Blatt „festbeißen“ und das Werkstück mit Ihrer Hand in das Blatt gezogen werden kann.

**p) Lassen Sie das Blatt die volle Drehzahl erreichen, bevor Sie in das Werkstück schneiden.** Dies verringert das Risiko, dass das Werkstück fortgeschleudert wird.

**q) Wenn das Werkstück eingeklemmt wird oder das Blatt blockiert, schalten Sie die Gehrungskappsäge aus. Warten Sie, bis alle beweglichen Teile zum Stillstand gekommen sind, ziehen Sie den Netzstecker und/oder nehmen Sie den Akku heraus. Entfernen Sie anschließend das eingeklemmte Material.** Wenn Sie bei einer solchen Blockierung weitersägen, kann es zum Verlust der Kontrolle oder zu Beschädigungen der Gehrungskappsäge kommen.

**r) Lassen Sie nach beendetem Schnitt den Schalter los, halten Sie den Sägekopf unten und warten Sie den Stillstand des Blatts ab, bevor Sie das abgeschnittene Stück entfernen.** Es ist sehr gefährlich, mit der Hand in die Nähe des auslaufenden Blatts zu reichen.

**s) Halten Sie den Handgriff gut fest, wenn Sie einen unvollständigen Sägeschnitt ausführen oder wenn Sie den Schalter loslassen, bevor der Sägekopf seine untere Lage erreicht hat.** Durch die Bremswirkung der Säge kann der Sägekopf ruckartig nach unten gezogen werden und dadurch zu einem Verletzungsrisiko führen.

**WARNUNG:** Sollten Teile fehlen, verwenden Sie die Maschine nicht, bis die fehlenden Teile ersetzt wurden. Die Nichtbeachtung dieser Regel kann zu schweren Verletzungen führen.

#### ZUSÄTZLICHE WARNHINWEISE

**1. Halten Sie die Schutzvorrichtungen an Ort und Stelle** und in funktionsfähigem Zustand.

**2. Entfernen Sie Einstell- und Schraubenschlüssel.** Überprüfen Sie stets, ob die Einstell- und Schraubenschlüssel vom Werkzeug entfernt wurden, bevor Sie es einschalten.

**3. Halten Sie den Arbeitsbereich sauber.** Überfüllte Bereiche und Arbeitstische können zu Unfällen führen.

**4. Nicht in gefährlicher Umgebung verwenden.**

Verwenden Sie Elektrowerkzeuge nicht in feuchten oder nassen Umgebungen und schützen Sie sie vor Regen. Sorgen Sie an Ihrem Arbeitsplatz für gute Beleuchtung.

**5. Von Kindern fernhalten.** Besucher sollten sich in sicherer Entfernung vom Arbeitsbereich befinden.

**6. Machen Sie die Werkstatt mit Vorhängeschlossern, Sicherheitsschaltern oder durch das Entfernen von Zündschlüsseln kindersicher.**

**7. Wenden Sie keinen übermäßigen Druck auf das Werkzeug an.** Es verrichtet die Arbeit besser und sicherer mit der Geschwindigkeit, für die es konzipiert wurde.

**8. Verwenden Sie das korrekte Werkzeug.** Verwenden Sie das Werkzeug oder Zubehör nicht für

Aufgaben, für die es nicht konzipiert wurden.

**9. Verwenden Sie ein geeignetes**

**Verlängerungskabel.** Vergewissern Sie sich, dass Ihr Verlängerungskabel in gutem Zustand ist. Wenn Sie ein Verlängerungskabel verwenden, achten Sie darauf, dass es robust genug ist, um den Strom zu transportieren, den Ihr Produkt benötigt. Ein zu kleines Kabel führt zu einem Abfall der Netzspannung, was zu Leistungsverlust und Überhitzung führt. Die Tabelle auf der nächsten Seite zeigt die richtige Größe in Abhängigkeit von der Kabellänge und der Amperebelastung auf dem Typenschild. Verwenden Sie im Zweifelsfall die nächsthöhere Größe. Je geringer die Größe, desto schwerer ist das Kabel.

**10. Tragen Sie dem Zweck entsprechende Kleidung** Tragen Sie keine lose Kleidung, Handschuhe, Krawatten, Ringe, Armbänder oder anderen Schmuck, der sich in beweglichen Teilen verfangen kann. Rutschfestes Schuhwerk wird empfohlen. Tragen Sie einen Haarschutz, um langes Haar darin zu platzieren.

**11. Verwenden Sie stets eine Schutzbrille.** Verwenden Sie außerdem eine Gesicht- oder Staubmaske, wenn der Schneidevorgang Staub erzeugt. Alltagsbrillen haben nur schlagfeste Gläser, sie sind jedoch keine Schutzbrillen.

**12. Sichern Sie das Werkstück.** Verwenden Sie Klemmen oder einen Schraubstock, um das Werkstück zu halten, wenn dies praktisch möglich ist. Es ist sicherer als das Halten mit der Hand und gibt beiden Händen die Möglichkeit, das Werkzeug zu bedienen.

**13. Nicht übergreifen.** Achten Sie stets auf guten Stand bzw. gute Balance.

**14. Warten Sie Werkzeuge sorgfältig.** Die Werkzeuge erzielen eine optimale Leistung, wenn sie stets geschärft und sauber sind. Beachten Sie die Hinweise zum Schmieren und Wechseln des Zubehörs.

**15. Trennen Sie die Werkzeuge vom Netzstrom,** bevor Sie Wartungsarbeiten vornehmen oder Zubehör (wie Sägebblätter, Einsätze, Schneider usw.) austauschen.

**16. Reduzieren Sie das Risiko unbeabsichtigter statischer Aufladungen.** Vergewissern Sie sich, dass sich der Schalter in der Aus-Stellung befindet, bevor Sie ihn einstecken.

**17. Verwenden Sie empfohlenes Zubehör.** Empfohlenes Zubehör finden Sie in der Bedienungsanleitung. Die Verwendung von unsachgemäßem Zubehör kann zu Verletzungen von Personen führen.

**18. Stellen Sie sich niemals auf das Werkzeug,** da sonst schwere Verletzungen auftreten können, wenn das Werkzeug kippt oder wenn das Schneidwerkzeug unbeabsichtigt kontaktiert wird.

**19. Überprüfen Sie beschädigte Teile.** Vor Verwendung des Werkzeugs sollten beschädigte Schutzvorrichtungen und andere Bauteile geprüft werden, um sicherzugehen, dass sie ordnungsgemäß funktionieren und ihren vorgesehenen Zweck weiterhin erfüllen. Prüfen Sie die Ausrichtung beweglicher Bauteile, ob diese sich verklemt haben, ob Teile beschädigt sind, ob sämtliche

Teile ordnungsgemäß montiert sind und sonstige Umstände, die sich auf die Funktionsweise des Geräts auswirken könnten. Eine Schutzeinrichtung oder ein anderes beschädigtes Teil sollte ordnungsgemäß repariert oder ersetzt werden.

**20. Richtung der Zufuhr.** Führen Sie Werkstücke in ein Sägeblatt oder Schneidwerkzeug nur gegen die Drehrichtung des Sägeblatts oder Schneidwerkzeugs ein.

**21. Lassen Sie das Werkzeug niemals unbeaufsichtigt laufen.** Schalten Sie das Werkzeug aus. Lassen Sie das Werkzeug nicht unbeaufsichtigt, bis es zum Stillstand kommt.

**22.** Verwenden Sie das richtige Sägeblatt für das zu bearbeitende Material.

**23.** Verwenden Sie nur ein Sägeblatt mit einem Durchmesser entsprechend den Angaben auf der Säge.

**24.** Die Verlängerungen der Werkstückauflage müssen während der Arbeit immer befestigt und verwendet werden.

**25.** Verwenden Sie zusätzliche Werkstück-Auflagen, wenn dies für die Stabilität des Werkstücks notwendig ist.

**26.** Verwenden Sie nur vom Hersteller empfohlene Sägeblätter, die, falls sie zum Schneiden von Holz oder ähnlichen Werkstoffen vorgesehen sind, EN 847-1 entsprechen.

#### ERSTE SCHRITTE AUSPACKEN

**Vorsicht:** Diese Verpackung enthält scharfe Gegenstände. Lassen Sie beim Auspacken Vorsicht walten. Entnehmen Sie die Maschine sowie das im Lieferumfang enthaltene Zubehör der Verpackung. Überprüfen Sie sorgfältig, ob die Maschine in gutem Zustand ist, und berücksichtigen Sie dabei das gesamte in dieser Anleitung aufgeführte Zubehör. Stellen Sie ebenfalls sicher, dass alle Zubehörteile vollständig sind. Fehlen Teile, geben Sie die Maschine zusammen mit dem Zubehör in Originalverpackung beim Einzelhändler ab.

Werfen Sie die Verpackung nicht weg; bewahren Sie sie während der Garantiezeit sicher auf. Entsorgen Sie die Verpackung umweltfreundlich. Recyceln Sie sie nach Möglichkeit. Lassen Sie niemals Kinder mit leeren Plastiktüten spielen, es besteht Erstickungsgefahr.

#### SERIEN-NR. / CHARGENCODE

Die Seriennummer befindet sich am Motorgehäuse des Geräts. Anweisungen zur Identifizierung des Chargencodes erhalten Sie von der Evolution-Power-Tools-Helpline oder unter:  
www.evolutionpowertools.com

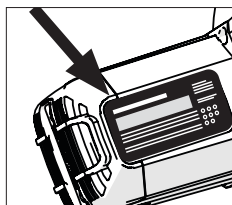

#### IM LIEFERUMFANG ENTHALTENE TEILE

Beschreibung	Menge
Betriebsanleitung	1
14 Zoll (355 mm) Baustahl- TCT-Sägeblatt	1
Doppelter Sechskantschlüssel 5 mm/8 mm (Klingenwechsel)	1
V-Block	3
Schneidkopfeinheit	1
Basis/Tischeinheit	1
Schienenhalter und Befestigungen	1
Rändelschrauben	3
Obere Klemme	1
Klemmtraverse	1
Vorderseitige Klemme	2

#### ERSATZSÄGEBLÄTTER

Beschreibung	Teile-Nr.
14 Zoll (355 mm) Mehrzweck-Sägeblatt TCT	(GB/EU) RAGEBLADE- 355MULTI (USA) RAGE355BLADE
14 Zoll (355 mm) Diamantsägeblatt	(GB/EU) RAGEBLADE- 355DIAMOND (USA) 14BLADEDM
14 Zoll (355 mm) Baustahl-Sägeblatt	(UK/EU) M355T- CT-66CS (USA) 14BLADEST
14 Zoll (355 mm) Edelstahl-Sägeblatt	(UK/EU) S366TCT-90CS (USA) 14BLADESS
14 Zoll (355 mm) Sägeblatt für Dünnstahl	(UK/EU) T355TCT-90CS (USA) 14BLADETS
14 Zoll (355 mm) Aluminium/ Aluminium-Sägeblatt	(UK/EU) A355TCT-80CS (USA) 14BLADEAL
14 Zoll (355 mm) Holz Trennscheibe*	(USA) GW355TCT-60

\*Erfüllt die Norm EN 847-1

**MASCHINENÜBERSICHT**

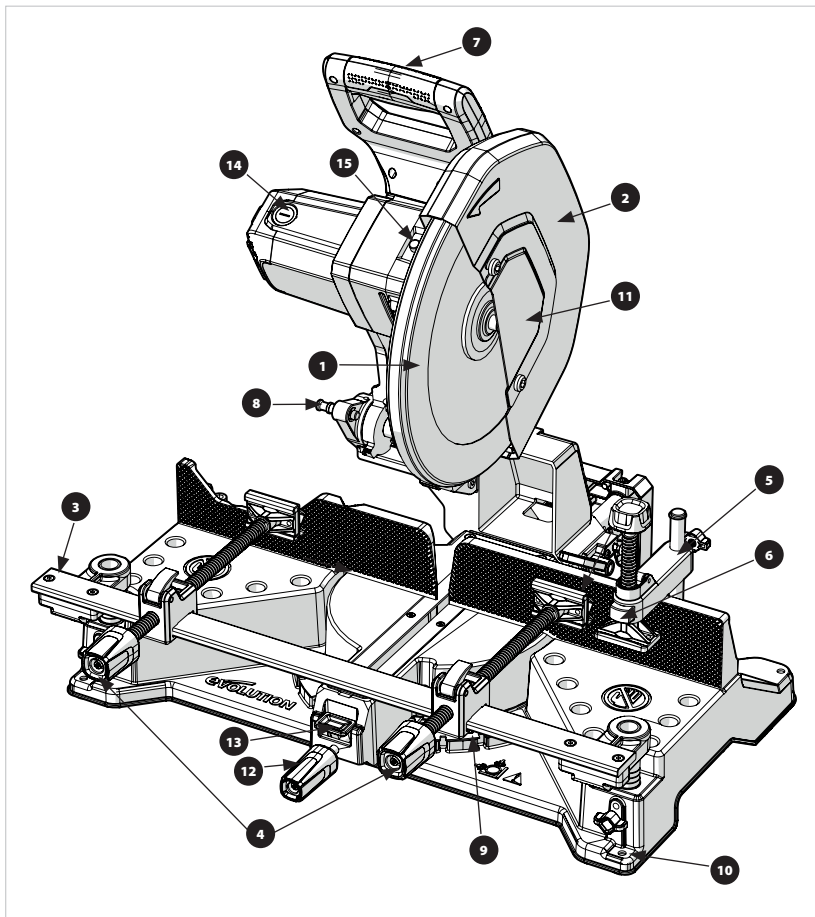

- |  |  |
|--|--|
| 1. UNTERER SÄGEBLATTSCHEUTZ                  | 9. GEHRUNGSWINKELSKALA                   |
| 2. OBERER SÄGEBLATTSCHEUTZ                   | 10. 4 WERKBANKMONTAGEBOHRUNGEN           |
| 3. KLEMMTRAVVERSE                            | 11. SCHUTZVORRICHTUNG DES SÄGEBLATTDORNS |
| 4. VORDERSEITIGE KLEMMME X2                  | 12. GEHRUNGSFESTSTELLKNOPF               |
| 5. KLEMMME OBEN                              | 13. DRUCKKNOPF GEHRUNGSINDEX             |
| 6. SCHNELLVERSCHLUSSKNOPF DER OBEREN KLEMMME | 14. KOHLEBÜRSTEN ZUGANGSDECKEL           |
| 7. SCHNEIDGRIF                               | 15. DORNVERRIEGELUNGSKNOPF               |
| 8. NIEDERHALTER FÜR SCHNEIDKOPF              |  |

**MASCHINENÜBERSICHT**

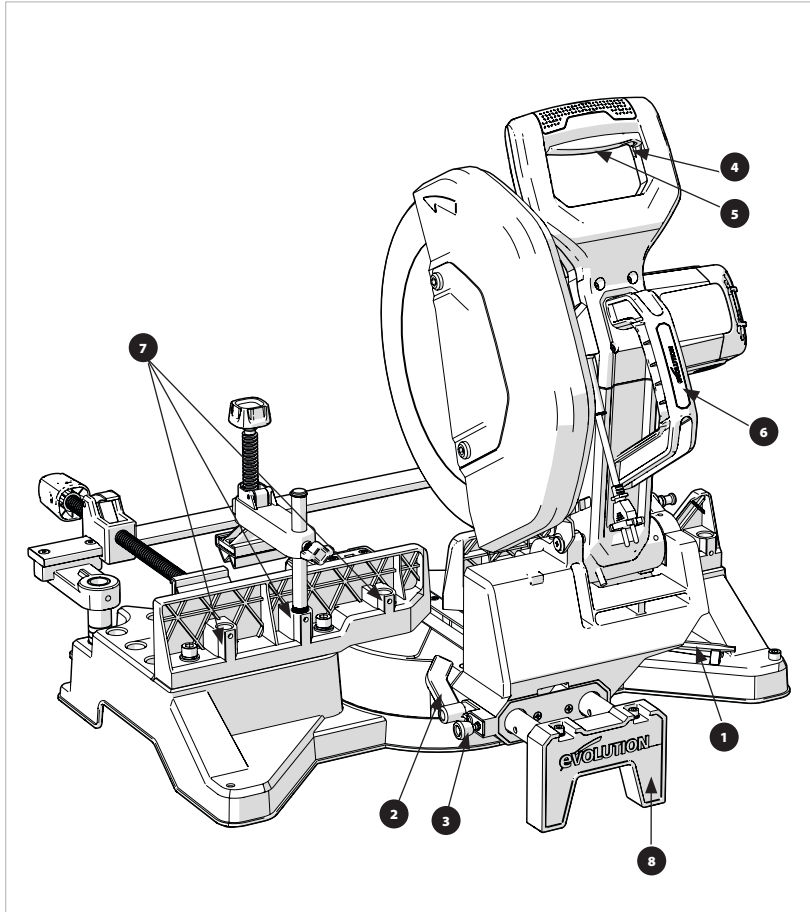

1. DOPPELTER SECHSKANTSCHLÜSSEL
2. VERRIEGELUNGSHEBEL
3. FEDERBELASTETER VERRIEGELUNGSSCHIEBER
4. VERRIEGELUNGSTASTE
5. AN-/AUS-AUSLÖSESCHALTER
6. TRAGEGRIFF
7. FRONTKLEMMENBUCHSE
8. HINTERE SCHIENENSTÜTZE
9. BOÏTIER LED (S355MCS-G2 UNIQUEMENT)

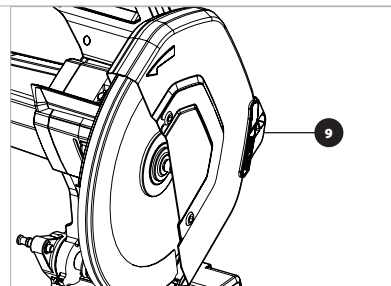

## MONTAGE & VORBEREITUNG

Es gibt 6 Hauptteile, die zusammengebaut werden müssen:

- **Drehbare Basis und Tischeinheit**
- **Schneidkopf in oberer Position**
- **Montagesatz der Klemmtraverse**
- **Vorderseitige Klemmen**
- **Obere Klemme**
- **Sägeblatt**

Nehmen Sie die obere Schaumstoffeinlage, in der sich alle Klemm- und Zubehörteile befinden, aus dem Hauptkarton.

Entfernen Sie die zweite Schaumstoffeinlage, in der sich die Schneidkopfeinheit befindet. Nehmen Sie die Schneidkopfeinheit aus dem Schaumstoff und legen Sie sie beiseite.

Nehmen Sie die Basis/Tischeinheit aus dem Karton und stellen Sie sie auf eine stabile Oberfläche. Drehen Sie den Tisch in einen Gehrungswinkel von 0 Grad, indem Sie den Feststellknopf lösen, die Indexüberbrückungstaste drücken und den Feststellknopf wieder anziehen (**Abb. 1**)  
Vergewissern Sie sich, dass die Rückseite der Maschine zu Ihnen zeigt, damit Sie Zugang zu den Schienen haben (**Abb. 2**)

**HINWEIS:** In dieser Position weist die linke Schiene Durchgangslöcher auf, die in die Schieberegler am Schneidkopf eingreifen.

Setzen Sie die Schneidkopfeinheit vorsichtig auf die Schienen, wobei der Motor nach rechts zeigt. Schieben Sie die Schneidkopfeinheit vollständig auf die Schienen. (**Abb. 3**)

Entfernen Sie den Abstandshalter für die Stiftsicherung und entsorgen Sie ihn (**Abb. 4**)  
Vergewissern Sie sich, dass der federbelastete Stift im Loch einrastet, das dem Drehtisch am nächsten liegt, um die Stabilität während der Montage zu gewährleisten.

Setzen Sie die hintere Schienenstütze so auf die Schienen, dass die Befestigungslöcher nach oben zeigen. Befestigen Sie die Schienenhalterung mit 2 Zylinderschrauben und Unterlegscheiben, die mit dem mitgelieferten Inbusschlüssel geliefert werden (**Abb. 5**).

Drehen Sie die Maschine um, so dass die Vorderseite der Maschine Ihnen zugewandt ist. Bringen Sie die Klemmtraverse an, indem Sie die vertikalen Pfosten in die Buchsen am Sockel schieben und darauf achten, dass die Traverse eben bleibt (**Abb. 6**)  
Bringen Sie die Rändelschrauben im Sockel an. (**Abb. 7**)

Schneiden Sie den Kunststoff-Kabelbinder durch. Halten Sie dabei den Sägeblattschutz fest. Entfernen Sie den Kabelbinder. Lassen Sie den Sägeblattschutz vorsichtig in seine sichere, geschlossene Position gleiten.  
Vergewissern Sie sich, dass der Sicherungsstift (**Abb. 8**) eingezogen ist, bevor Sie den Sägekopf in die untere Position bringen.

## DAUERHAFTHE MONTAGE DER KAPPSÄGE

**WARNUNG:** Diese Arbeiten dürfen lediglich bei getrennter Hauptstromversorgung durchgeführt werden.

Am Sockel befinden sich vier Befestigungslöcher, durch die geeignete Schrauben (nicht im Lieferumfang enthalten) gesteckt werden können, um die Maschine zu sichern.

Bestimmen Sie unter Berücksichtigung der folgenden Punkte den Standort der Maschine:

- Die Säge zur Vermeidung von Verletzungen durch umherfliegende Teile so positionieren, dass Umstehende nicht zu nahe an (oder hinter) der Säge stehen können.
- Platzieren Sie die Säge auf einer festen, ebenen Fläche, auf der ausreichend Platz für Handhabung und Abstützung des Werkstücks vorhanden ist.
- Stellen Sie sicher, dass Werkbank oder andere Stützvorrichtungen fest und stabil sind und nicht wackeln.
- Stellen Sie sicher, dass das Netzkabel sich während des Schneidvorgangs nicht in Maschinenbauteilen verheddern kann.
- Stellen Sie sicher, dass das Netzkabel so verlegt ist, dass es den Verwender oder Umstehende nicht zum Stolpern bringen oder anderweitig gefährden kann.

## TRANSPORT DER SÄGE

Transportieren Sie diese Maschine nur mit in unterer Position gesperrtem Schneidkopf (**Abb. 8 & 9**) und voll eingerasteten Sicherungsstift.

**Vorsicht!** Diese Säge wiegt 35 kg und es bedarf zweier Personen, um sie anzuheben. Benutzen Sie die in den Maschinensockel eingearbeiteten Tragegriffe (siehe Maschinenübersicht).

## ENTFERNEN ODER EINBAUEN VON SÄGEBLÄTTERN

**WARNUNG:** Verwenden Sie mit diesem Gerät nur originale Evolution-Sägeblätter - siehe „Ersatzsägeblätter“. Es wird empfohlen, dass der Bediener bei der Handhabung des Sägeblattes während der Montage oder beim Austausch des Sägeblattes Schutzhandschuhe trägt.

**Hinweis:** Verwenden Sie nur Sägeblätter, deren Drehzahl gleich oder höher als die auf dem Werkzeug angegebene Drehzahl ist.

### ENTFERNEN DES SÄGEBLATTS:

- Stellen Sie sicher, dass der Schneidkopf in aufrechter Position ist.
- Lösen Sie mit dem mitgelieferten Innensechskantschlüssel die vordere Dornabdeckungsschraube und drehen Sie die Dornabdeckung aus dem Weg. **(Abb. 10)**.
- Drücken Sie den Dornverriegelungsknopf **(Abb. 11)** und entfernen Sie die Sägeblattschraube mit dem mitgelieferten Innensechskantschlüssel. Das Sägeblatt kann sich leicht drehen, bis die Dornverriegelung einrastet.
- Entfernen Sie den Dornbolzen, die Unterlegscheibe und den äußeren Sägeblattflansch. **(Abb. 12)**.
- Öffnen Sie den Sägeblattschutz und entfernen Sie vorsichtig das alte Sägeblatt. Lassen Sie den inneren Sägeblattflansch in seiner Position

### MONTAGE DES SÄGEBLATTES:

- Montieren Sie das neue Sägeblatt und achten Sie darauf, dass der Richtungs Pfeil auf dem Sägeblatt mit der Pfeilrichtung auf dem oberen Sägeblattschutz übereinstimmt **(Abb. 13)**.
- Lassen Sie den Sägeblattschutz schließen und montieren Sie dann den äußeren Sägeblattflansch und die Unterlegscheibe.
- Setzen Sie den Dornbolzen teilweise wieder ein, drücken Sie den Dornverriegelungsknopf und ziehen Sie ihn mit dem mitgelieferten Innensechskantschlüssel fest.
- Bringen Sie die Dornabdeckung wieder in die geschlossene Position und ziehen Sie die Schraube der Dornabdeckung wieder fest.

Nach dem Austausch eines Sägeblattes sollte die Maschine immer ohne Belastung betrieben werden, um sicherzustellen, dass das Sägeblatt richtig sitzt.

### TRAVERSE & VORDERSEITIGE KLEMMEN, MONTAGE UND BETRIEB

Die Traverse funigert als Halterung für die vorderen Klemmböcke.

Es werden 2 vorderseitige Klemmen mitgeliefert, um eine breite Palette an sicheren Klemmoptionen zu ermöglichen.

Im eingebauten Zustand verfügt die Traverse über einen vertikalen Bewegungsbereich, so dass die vorderseitigen Klemmen in der optimalen Position für verschiedene Werkstücke ausgerichtet werden können.

Die vertikalen Pfosten sind mit 6 kleinen Nuten und einer großen Nut versehen, die bei der Montage ein hörbares Klicken von sich geben, wenn die Höhe der Stange über den gesamten Bereich der vertikalen Bewegung eingestellt wird. Auf diese Weise kann der Benutzer sicherstellen,

dass die Spannschiene waagrecht bleibt. Bei maximaler sicherer Arbeitshöhe zeigt eine letzte größere Nut die Endanschläge an. Die Traverse wird mit Rändelschrauben in der gewählten Höhe fixiert.

Montieren Sie die vorderseitigen Klemmen, indem Sie sie auf die Traverse schieben **(Abb.14)**. Dies kann sowohl von der linken als auch von der rechten Seite geschehen.

Die vorderseitigen Klemmen sind mit langen Gewindespindeln und Schnellspannhebeln ausgestattet, die ein schnelles Einsetzen und Lösen der Werkstücke ermöglichen. **(Abb. 15 & 16)**

### BENUTZUNG DES SCHNELLSPANNMECHANISMUS:

- Heben Sie den Schnellspannhebel **(Abb. 15)** an und drehen Sie ihn nach hinten, um die vordere Backe in die gewünschte Position zu schieben.
- Bringen Sie den Hebel in seine normale Betriebsposition zurück, um die Klemme zu spannen **(Abb. 16)**.
- Prüfen Sie vor dem nächsten Schnitt, ob das Werkstück fest sitzt.

### OBERE KLEMME, MONTAGE UND BEDIENUNG

Bringen Sie die verbleibende T-Schraube am oberen Klemmarm an.

Die obere Klemme kann je nach Schnitt an einer von 5 verschiedenen Positionen im hinteren Anschlag angebracht werden.

Um die obere Klemme zu montieren, schieben Sie den vertikalen Pfosten in die gewählte Aufnahme im hinteren Anschlag. **(Abb. 17)**

Der untere Teil des vertikalen Pfostens ist gerändelt und rastet in die Buchsen im Anschlag ein, um die Klemme bei der Verwendung zu sichern.

Es gibt 2 Wege, die Höhe der oberen Klemme einzustellen.

1. Die Acme/Lead-Schraube hat einen Schnellspannkopf, der sich frei bewegen lässt.
2. Der Klemmarm kann entlang des vertikalen Pfostens verschoben und mit der Rändelschraube gesichert werden. **(Abb. 18)**

**HINWEIS:** An jedem Anschlagsockel sind zusätzliche M6-Gewindebohrungen vorhanden, die mit älteren Evolution-Gehrungssägenklemmen verwendet werden können, die keine Rändelung haben.

### V-BLÖCKE

V-Blöcke werden mit diesem Produkt mitgeliefert und sollten bei Bedarf sowohl an der oberen als auch an der vorderseitigen Klemme verwendet werden, um sicher zu schneiden.

V-Blöcke sollten insbesondere zum sicheren Schneiden von runden oder eckigen Werkstücken verwendet werden.

Für einen sicheren und einfachen Halt der V-Blöcke sind die Klemmfüße mit federbelasteten Kugelschnappern ausgestattet.

Die V-Blöcke werden durch Aufschieben auf die Klemmfüße montiert (**Abb. 19**)

### GEHRUNGSSCHNITTELEISTUNG

Mit der Säge können Gehrungsschnitte in jedem Winkel zwischen 0 und 46 Grad links und rechts ausgeführt werden. Es gibt auch Arretierungen an gängigen Winkeln, um die Säge an diesen zu fixieren, insbesondere bei 0, 15, 22,5, 30 und 45 Grad.

Um den Gehrungswinkel einzustellen, drehen Sie zunächst den Gehrungsfeststellknopf, um ihn zu lösen, und dann die Indexüberbrückungstaste (**Abb. 20**). Drehen Sie den Tisch auf den gewünschten Winkel, lassen Sie die Indexüberbrückungstaste los und ziehen Sie den Gehrungsfeststellknopf fest an, um sicher zu schneiden.

**HINWEIS:** Wenn Sie einen Gehrungswinkel wählen, vergewissern Sie sich vor dem Schneiden, dass alle Klemmen vollständig von der Bahn des Sägeblatts und dem Schneidkopf entfernt sind, wenn dieser sich vollständig dreht.



### WARNUNG:

Verwenden Sie beim Schneiden immer sowohl die vorderseitigen als auch die oberen Klemmen. Vergewissern Sie sich vor jedem Schnitt, dass alle Klemmen vollständig von der Bahn des Sägeblatts und dem Schneidkopf entfernt sind, während dieser sich voller Drehung befindet. Führen Sie immer eine Probedrehung des Schneidkopfes durch, ohne dass sich das Sägeblatt dreht.

### EINSTELLEN DER POSITION DES SCHNEIDKOPFS

Die Schienenverstellfunktion dieses Produkts ermöglicht es dem Benutzer, das Sägeblatt in die optimale Position zu bringen, um verschiedene gängige Größen und Profile aus Metall zu schneiden. (**Abb. 27**)

Es sind 3 indexierte Positionen verfügbar: vorne, mitte und hinten. Siehe (**Abb. 21 a,b,c**)

Um die Position des Schneidkopfes einzustellen, drehen Sie den Verriegelungshebel (**Abb. 22**).

Ziehen Sie den federbelasteten Sicherungsstift zurück und verschieben Sie den Schneidkopf auf den Schienen in die gewünschte Position (**Abb.23**). Vergewissern Sie sich, dass der Sicherungsstift vollständig in das entsprechende Loch in der Schiene einrastet. (**Abb. 24**)

**WARNUNG:** Dieses Gerät darf nicht für Gleitschnitte verwendet werden. Der Schneidkopf **MUSS** während des gesamten Schneidens in einer der 3 Indexpositionen verriegelt sein. Dieses Produkt ist werkseitig so voreingestellt und kalibriert, dass das Sägeblatt im 90-Grad-Winkel zu den hinteren Anschlägen steht. Wenn ein Benutzer seine Maschine nach dem Transport / der Montage > Demontage kalibrieren möchte, kann er hierfür die folgenden Schritte befolgen.

Lösen Sie zunächst die Schrauben, mit denen die Gehrungswinkelplatte befestigt ist (**Abb. 25**), während sich der Schneidkopf in der verriegelten Position befindet. Prüfen Sie mit einem Winkelmesser, ob das Sägeblatt rechtwinklig zum Anschlag steht. Falls nicht, stellen Sie den Winkel ein und ziehen Sie die Schrauben wieder fest. Prüfen Sie anschließend, ob der Zeiger auf die Nullmarkierung ausgerichtet ist. Falls nicht, lösen Sie die Halteschraube, stellen Sie sie neu ein und ziehen Sie sie wieder fest.

**WARNUNG:** Entfernen Sie Späne nur bei getrennter Hauptstromversorgung. Einige Späne können scharf sein oder den Bediener auf andere Weise gefährden. Möglicherweise ist die Verwendung angemessener PSA erforderlich. Entsorgen Sie die Späne umweltverträglich.

### BEDIENUNGSHINWEISE (ÜBERPRÜFUNGEN VOR DEM BETRIEB)

**Hinweis:** Da alle Betriebsumgebungen einmalig und unterschiedlich sind, bietet Evolution Power Tools die folgende allgemeine Empfehlung für einen sicheren Betriebsablauf und sichere Betriebspraktiken zur Berücksichtigung durch den Betreiber.

Die Hinweise können jedoch unvollständig sein, da Evolution keinen Einfluss auf die Art der Werkstatt oder Arbeitsumgebung hat, in der die Maschine benutzt werden.

Wir empfehlen daher, dass der Betreiber an kompetenter Stelle oder beim Werkstattchef um Hilfe bittet, wenn er in Bezug auf irgendeinen Aspekt der Benutzung dieser Maschinen unsicher ist.

Es ist wichtig, dass routinemäßige Sicherheitsüberprüfungen (jedes Mal) durchgeführt werden, bevor der Betreiber die Maschine benutzt.

**WARNUNG:** Diese Sicherheitsüberprüfungen vor dem Gebrauch sollten durchgeführt werden, während die Maschine von der Hauptstromversorgung getrennt ist.

- Überprüfen Sie, ob alle Schutzeinrichtungen richtig funktionieren und ob alle Einstellungshebel und -schrauben sicher festgestellt beziehungsweise festgedreht sind.
- Überprüfen Sie, ob das Sägeblatt gesichert und korrekt montiert ist. Überprüfen Sie außerdem, ob es das richtige Sägeblatt für das zu schneidende Material ist.
- Prüfen Sie, dass das Werkstück fest in der Maschine sitzt.
- Überprüfen Sie die Integrität des Netzkabels sowie dessen Position und Verlegung.

#### PSA

Der Bediener sollte die relevante PSA (**persönliche Schutzausrüstung**) tragen, die für die anstehende Aufgabe notwendig ist. Dies schließt möglicherweise Schutzbrillen, Staubmasken, Sicherheitsschuhe, etc. mit ein.

#### SCHNITTVORBEREITUNG

**WARNUNG:** Nicht übergreifen. Sorgen Sie für einen festen Stand und eine gute Balance. Positionieren Sie sich so, dass Gesicht und Körper außer Reichweite eines möglichen Rückschlags liegen.

**WARNUNG: Freihandschneiden** ist eine der Hauptursachen für Unfälle **und sollte nicht durchgeführt werden**.

- Der Maschinensockel sollte sauber und frei von Spänen oder Sägespänen etc. sein, bevor das Werkstück in der gewünschten Position festgespannt wird.
- Achten Sie darauf, dass das Werkstück sicher im Schraubstock befestigt ist.
- Vergewissern Sie sich, dass das abgeschnittene Material seitlich vom Sägeblatt herabfallen kann, sobald der Schnitt vollständig abgeschlossen wurde.
- Stellen Sie sicher, dass sich das abgeschnittene Stück nicht in anderen Teilen der Maschine verklemmen kann.

Falls Ihre Finger oder Ihre Hand beim Sägen in einem Abstand von weniger als 150 mm zum Sägeblatt liegen, ist das Werkstück zu klein.

#### DER AN-/AUS-AUSLÖSESCHALTER

Diese Modelle sind mit einem nicht einrastenden Sicherheits-Startauslöser ausgestattet.

#### STARTEN DES MOTORS:

- Schieben Sie die Sicherheitsverriegelung auf der linken Seite des Auslöseschalters nach links (**Abb. 26**).

- Drücken Sie den Hauptauslöseschalter herunter.

**WARNUNG:** Starten Sie das Gerät nie, wenn die Schneidkante des Sägeblatts das zu bearbeitende Werkstück berührt.

#### AUSFÜHREN EINES SCHNITTS

- Starten Sie den Motor, während sich der Schneidkopf in aufrechter Position befindet, und warten Sie, bis die Arbeitsgeschwindigkeit erreicht ist.
- Senken Sie den Schneidkopf vorsichtig auf das Material ab und verwenden Sie zunächst leichten Druck, um ein Greifen des Sägeblattes zu verhindern. Üben Sie keine Kraft auf die Maschine aus. Lassen Sie das Sägeblatt die Arbeit verrichten.
- Unangemessen hoher Kraftaufwand auf die Maschine verbessert die Schneidleistung nicht. Die Lebensdauer von Sägeblatt und Motor kann dadurch verkürzt werden.
- Verringern Sie den Druck, sobald das Sägeblatt aus dem Material heraustritt.

Lassen Sie den AN-/AUS-Auslöseschalter nach Beendigung eines Schnitts los, um den Motor abzustellen.

- Lassen Sie den Schneidkopf in die aufrechte Position steigen.
- Entfernen Sie Ihre Hände oder das Werkstück erst von der Maschine, nachdem der Motor vollständig still steht und das stehende Sägeblatt vom unteren Sägeblattschutz bedeckt ist.

**WARNUNG:** Diese Maschinen dürfen niemals benutzt werden, um Asbest oder Materialien, die Asbest enthalten oder enthalten könnten, zu schneiden.

Informieren Sie die zuständigen Behörden und erfragen Sie weitere Handlungsanweisungen, wenn Sie eine Kontamination mit Asbest vermuten.

#### WARTUNG & ANPASSUNGEN

**HINWEIS:** Instandhaltungsarbeiten dürfen nur an ausgeschalteter und vom Stromnetz getrennter Maschine ausgeführt werden.

- Prüfen Sie regelmäßig sämtliche Sicherheits- und Schutzvorrichtungen auf ihre Funktionsfähigkeit.
- Alle Motorenlager dieser Maschine sind auf Lebensdauer geschmiert. Zusätzliches Schmiermittel ist nicht notwendig.
- Verwenden Sie ein sauberes, angefeuchtetes Tuch, um die Plastikteile der Maschine zu reinigen. Verwenden Sie keine Lösungsmittel o. ä., die die Plastikteile beschädigen könnten.

- Die Entlüftungsöffnungen der Maschine sollten nur mit trockener Druckluft gereinigt werden.

### ÜBERPRÜFEN/ERSETZEN DER KOHLEBÜRSTEN

Übermäßige Funkenbildung kann ein Hinweis auf Schmutz im Motor oder abgenutzte Kohlebürsten sein.

Trennen Sie die Maschine von der Stromquelle, bevor Sie die Kohlebürsten überprüfen oder ersetzen.

Ersetzen Sie beide Kohlebürsten, wenn eine von beiden weniger als 6 mm Länge an vorhandener Kohle aufweist, oder wenn Feder oder Verkabelung beschädigt oder verbrannt sind.

### ENTFERNEN DER BÜRSTEN:

- Entfernen Sie die Plastikkappen an der Rückseite des Motors. Gehen Sie vorsichtig vor; die Kappen sind federbelastet.
- Entnehmen Sie die Bürsten samt der Federn.
- Müssen die Bürsten ausgewechselt werden, ersetzen Sie die Bürsten und bringen Sie die Kappen wieder an.

Gebrauchte, jedoch noch brauchbare Bürsten können wieder eingesetzt werden, solange sie wieder in derselben Position und Ausrichtung angebracht werden, in der sie entnommen wurden.

- Lassen Sie neue Bürsten ca. 5 Minuten ohne Belastung laufen. Dies unterstützt den Einlaufprozess.

### UMWELTSCHUTZ

Elektroschrott nicht mit dem Haushaltsmüll entsorgen. Nach Möglichkeit recyceln. Für Informationen hinsichtlich Recycling wenden Sie sich bitte an Ihre Behörde vor Ort oder Ihren Händler.

Das nebenstehende Symbol einer durchgestrichenen Mülltonne auf Rädern zeigt an, dass dieses Gerät der Richtlinie 2012/19/EU unterliegt. Diese Richtlinie besagt, dass Sie dieses Gerät am Ende seiner Nutzungszeit nicht mit dem normalen Haushaltsmüll entsorgen dürfen, sondern in speziell eingerichteten Sammelstellen, Wertstoffhöfen oder Entsorgungsbetrieben abgeben müssen. Diese Entsorgung ist für Sie kostenfrei. Schonen Sie die Umwelt und entsorgen Sie fachgerecht. Für den deutschen Markt gilt: Beim Kauf eines Neugerätes haben Sie das Recht, das entsprechende Altgerät an Ihren Händler zurückzugeben. Händler von Elektro- und Elektronikgeräten mit einer Verkaufsfläche von mindestens 400 qm sowie Lebensmittelhändler mit einer Verkaufsfläche von mindestens 800 qm, die regelmäßig Elektro- und Elektronikgeräte verkaufen, sind außerdem verpflichtet, Altgeräte

unentgeltlich zurückzunehmen, auch ohne dass ein Neugerät gekauft wird, wenn die Altgeräte in keiner Abmessung größer sind als 25 cm. Der Importeur bietet Ihnen Rücknahmemöglichkeiten direkt in den Geschäften und Märkten an. Informieren Sie sich auch bei Ihrem Händler über die Rücknahmemöglichkeiten vor Ort. Sofern Ihr Altgerät personenbezogene Daten enthält, sind Sie selbst für deren Löschung verantwortlich, bevor Sie es zurückgeben. Sofern dies ohne Zerstörung des Altgerätes möglich ist, entnehmen Sie die alten Batterien oder Akkus sowie Lampen bevor Sie das Altgerät zur Entsorgung zurückgeben und führen Sie sie einer separaten Sammlung zu. Bei fest eingebauten Akkus ist bei der Entsorgung darauf hinzuweisen, dass das Gerät einen Akku enthält. Weitere Möglichkeiten zur Entsorgung des ausgedienten Produkts erfahren Sie bei Ihrer Gemeinde- oder Stadtverwaltung.



## EG-KONFORMITÄTSERKLÄRUNG



### Der Hersteller des von dieser Konformitätserklärung gedeckten Produktes ist:

**UK:** Evolution Power Tools, Venture One, Longacre Close, Holbrook Industrial Estate, Sheffield, S20 3FR.

**FR:** Evolution Power Tools SAS. 61 Avenue Lafontaine, 33560, Carbon-Blanc, Bordeaux, Frankreich.

Hiermit erklärt der Hersteller, dass die Maschine wie in dieser Erklärung dargestellt allen relevanten Auflagen der Maschinenrichtlinie und anderer betreffender weiter unten ausgeführten Richtlinien entspricht.

Hiermit erklärt der Hersteller ferner, dass die in dieser Erklärung angegebene Maschine, wo zutreffend, die relevanten Bestimmungen des grundlegenden Arbeitsschutzes erfüllt.

### Die in dieser Erklärung berücksichtigten Richtlinien lauten wie folgt:

<b>2006/42/EC.</b>	Maschinenrichtlinie.
<b>2014/30/EU.</b>	Richtlinie zur elektromagnetischen Verträglichkeit.
<b>2011/65/EU &amp; (EU)/2015/863</b>	Verordnung zur Beschränkung der Verwendung bestimmter gefährlicher Stoffe in Elektrogeräten (RoHS).
<b>2012/19/EU</b>	Richtlinie über Elektro- und Elektronik-Altgeräte (so genannte WEEE-Richtlinie).

### Und erfüllt die zutreffenden Vorgaben der folgenden Dokumente:

**EN 62841-1:2015 • EN 62841-1:2015/A11:2022 • EN IEC 62841-3-9:2020/A11:2020 • EN ISO 12100:2010 • EN IEC 55014-1:2021 • EN IEC 55014-2:2021 • EN IEC 61000-3-2:2019/A1:2021 • EN 61000-3-3:2013 /A2:2021**

### Produktdetails

Beschreibung:	S355MCS 355 mm Gehrungs-Kappsäge für die Metallbearbeitung S355MCS-G2 355 mm Gehrungs-Kappsäge für die Metallbearbeitung
Evolution Modellnummer:	102-0001, 102-0003, 102-0001A, 102-0003A
Markenname:	EVOLUTION
Spannung:	220 - 240 V ~ 50 Hz
Energiezufuhr:	2200W

Die notwendigen technischen Unterlagen, um zu belegen, dass dieses Produkt den Anforderungen der Richtlinie entspricht, wurden von der zuständigen Vollzugsbehörde eingefordert und können dort zur Inspektion eingesehen werden. Diese Unterlagen belegen, dass unser technisches Verzeichnis die oben aufgeführten Dokumente enthält und dass diese den korrekten Normen für dieses Produkt, wie oben aufgeführt, entsprechen.

### Name und Adresse der für das technische Verzeichnis verantwortlichen Person.

Unterscriben:



Gedruckt: Barry Bloomer - CEO

Datum: 12.05.22

**UK:** Evolution Power Tools, Venture One, Longacre Close, Holbrook Industrial Estate, Sheffield, S20 3FR.

**FR:** Evolution Power Tools SAS. 61 Avenue Lafontaine, 33560, Carbon-Blanc, Bordeaux, Frankreich.



### **IMPORTANTE**

Lea estas instrucciones de manejo y seguridad detenidamente y en su totalidad.

Por su propia seguridad, si no está seguro de algún aspecto relacionado con el uso de este equipo, póngase en contacto con el servicio de asistencia técnica pertinente. Encontrará el número de teléfono en la página web de Evolution Power Tools.

Nuestra organización dispone de varios teléfonos de soporte en todo el mundo, aunque su proveedor también puede ofrecerle asistencia técnica.

### **WEB**

[www.evolutionpowertools.com](http://www.evolutionpowertools.com)

### **CORREO ELECTRÓNICO**

#### **REINO UNIDO:**

[customer.services@evolutionpowertools.com](mailto:customer.services@evolutionpowertools.com)

#### **EE. UU.:**

[evolutioninfo@evolutionpowertools.com](mailto:evolutioninfo@evolutionpowertools.com)

### **GARANTÍA**

Enhorabuena por adquirir una máquina de Evolution Power Tools. Por favor, complete el registro de su producto en línea tal y como se indica en el folleto adjunto a esta máquina. De esta manera, validará el periodo de garantía de su máquina a través de la página web de Evolution al introducir sus datos y, así, dispondrá de un servicio rápido si fuera necesario.

Le agradecemos sinceramente que haya escogido un producto de Evolution Power Tools.

Evolution Power Tools se reserva el derecho a hacer mejoras y modificaciones en el diseño del producto sin previo aviso.

Por favor, consulte el folleto de registro de garantía o el embalaje para obtener más detalles acerca de los términos y condiciones de la garantía.

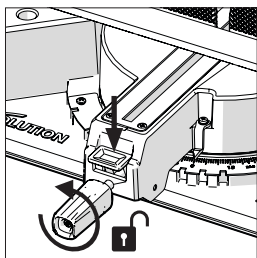

Fig. 1

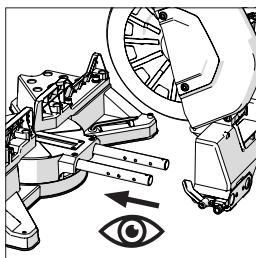

Fig. 2

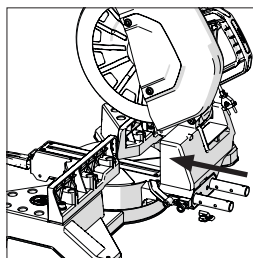

Fig. 3

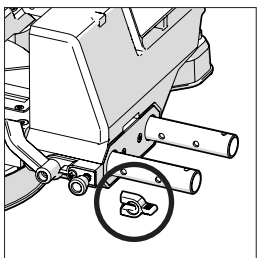

Fig. 4

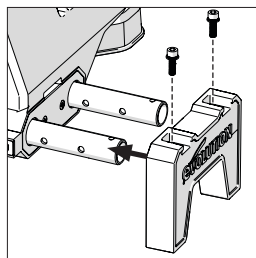

Fig. 5

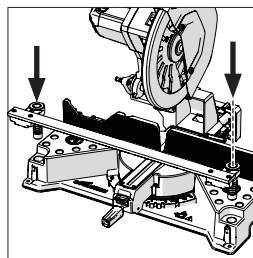

Fig. 6

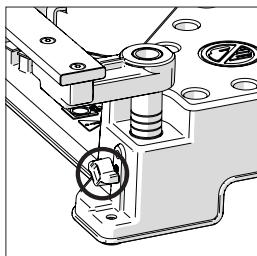

Fig. 7

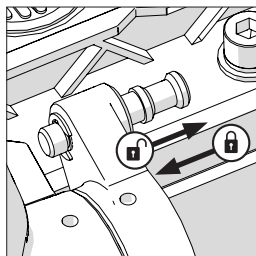

Fig. 8

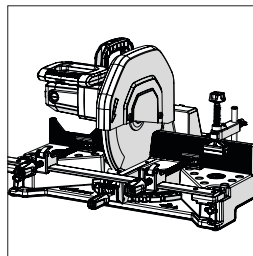

Fig. 9

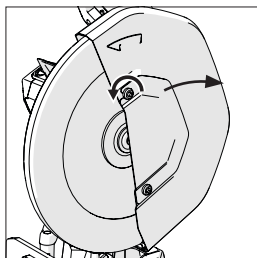

Fig. 10

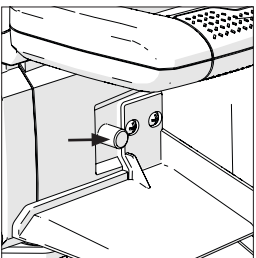

Fig. 11

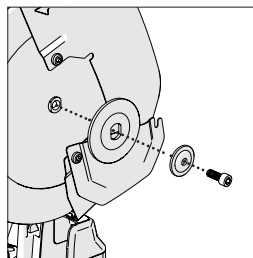

Fig. 12

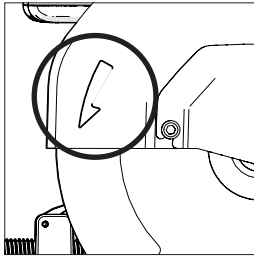

Fig. 13

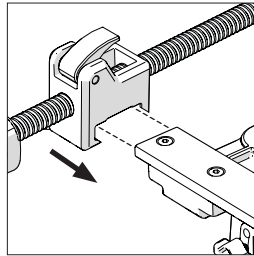

Fig. 14

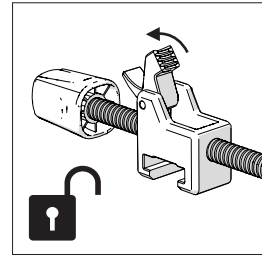

Fig. 15

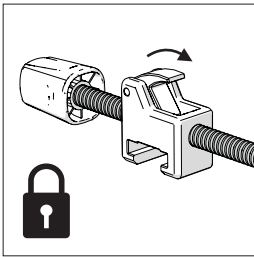

Fig. 16

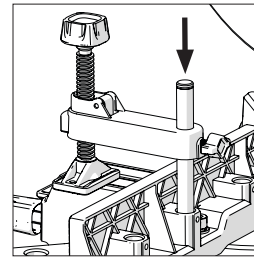

Fig. 17

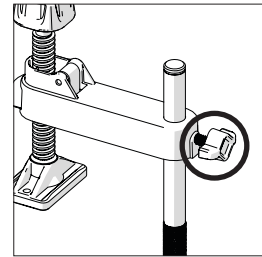

Fig. 18

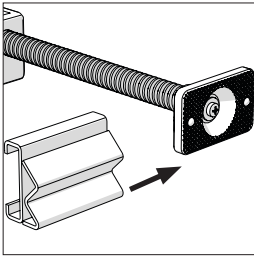

Fig. 19

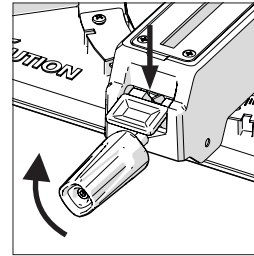

Fig. 20

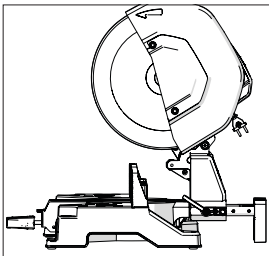

Fig. 21a

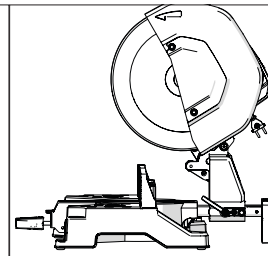

Fig. 21b

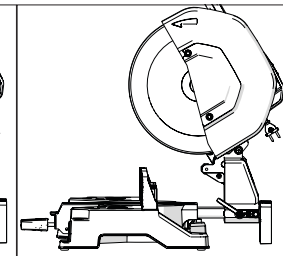
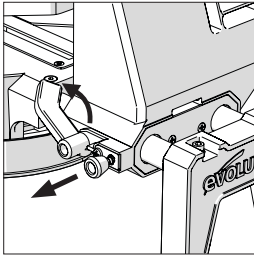
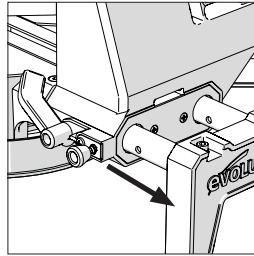

Fig. 21c



**Fig. 22**



**Fig. 23**

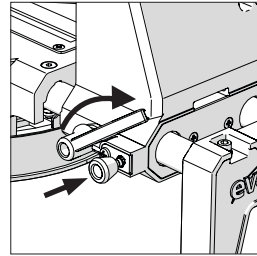

**Fig. 24**

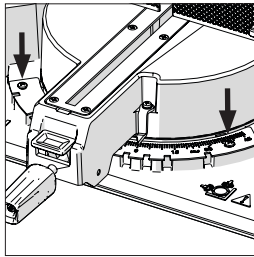

**Fig. 25**

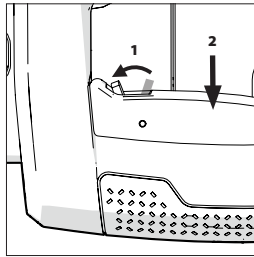

**Fig. 26**

ESPECIFICACIONES	S355MCS		S355MCS-G2 S14MCS	
	MÁQUINA	REINO UNIDO/UE	EE. UU.	REINO UNIDO/UE
Código de producto	UK 220-240V:102-0001, UK 110V:102-0002, EU 220-240V:102-0003	US 120V:102-0004	UK 220-240V:102-0001A, UK 110V:102-0002A, EU 220-240V:102-0003A	US 120V: 102-0004A
Motor (Reino Unido/UE) 220 V-240 V ~ 50 Hz	2200 W	-	2200 W	-
Motor (Reino Unido) 110 V ~ 50 Hz	1600 W	-	1600 W	-
Motor (EE. UU.) 120 V ~ 60 Hz	-	15 A	-	15 A
Velocidad (sin carga)	1550 min <sup>-1</sup>	1450 min <sup>-1</sup>	1100 min <sup>-1</sup>	1100 min <sup>-1</sup>
Peso (con hoja)	32 kg	70.5 lb	32.9 kg	72.5 lb
Cable de alimentación	3 m	10 pies	3 m	10 pies
<b>CAPACIDAD DE CORTE</b>				
Placa de acero suave (grosor máximo)	12 mm	1/2"	12 mm	1/2"
Placa de acero inoxidable (grosor máximo)	5 mm $\emptyset$	13/64" $\emptyset$	5 mm $\emptyset$	13/64" $\emptyset$
Tubo cuadrado a 90°	120 x 120 mm	4-3/4" x 4-3/4"	120 x 120 mm	4-3/4" x 4-3/4"
Tubo cuadrado a 45°	100 x 100 mm	3-29/32" x 3-29/32"	100 x 100 mm	3-29/32" x 3-29/32"
Tubo rectangular a 90°	100 x 165 mm	3-29/32" x 6-7/16"	100 x 165 mm	3-29/32" x 6-7/16"
Tubo rectangular a 45°	100 x 110 mm	3-29/32" x 4-3/8"	100 x 110 mm	3-29/32" x 4-3/8"
Tubo redondo a 90°	$\emptyset$ 120 mm	$\emptyset$ 4-11/16"	$\emptyset$ 120 mm	$\emptyset$ 4-11/16"
Tubo redondo a 45°	$\emptyset$ 110 mm	$\emptyset$ 4-5/16"	$\emptyset$ 110 mm	$\emptyset$ 4-5/16"
Longitud mínima de la pieza de corte	8 mm	5/16"	8 mm	5/16"
<b>HOJA</b>				
Diámetro	355 mm	14"	355 mm	14"
Orificio	25,4 mm	1"	25,4 mm	1"
Corte de sierra	2,4 mm	0,094"	2,4 mm	0,094"
N.º de dientes de la hoja de acero dulce	66		80	
<b>DATOS DE EMISIÓN DE RUIDO*</b>				
Nivel de presión acústica L <sub>PA</sub>	110V: 94,9 dB(A) / 220-240V: 94,8 dB(A)		110V: 94,4 dB(A) / 220-240V: 95,8 dB(A)	
Nivel de potencia acústica L <sub>WA</sub>	110V: 107,9 dB(A) / 220-240V: 107,8 dB(A)		110V: 107,4 dB(A) / 220-240V: 108,8 dB(A)	
Incertidumbre, K <sub>PA</sub> y K <sub>WA</sub>	3dB(A)		3dB(A)	

◊ Se debe equipar la hoja de acero inoxidable.

**ADVERTENCIA:** Debido a la entrada de potencia de este producto al arrancar, pueden darse caídas de tensión y esto puede influir en otros equipos (p. ej., luces atenuadas). Por razones técnicas, aconsejamos que, si la impedancia de la red eléctrica es  $Z_{max} < 0,069 \Omega$ , no se deberían experimentar estas perturbaciones. Si precisa alguna aclaración adicional, puede ponerse en contacto con la autoridad local de suministro de la corriente eléctrica.

### ENCHUFE POLARIZADO

**ADVERTENCIA (SOLO EE. UU.):** Para reducir el riesgo de descarga eléctrica, este equipo cuenta con un enchufe polarizado (una patilla es más ancha que la otra). Este enchufe encajará en una toma de corriente polarizada de una sola manera. Si el enchufe no encaja perfectamente en la toma de corriente, cámbielo de posición. Si sigue sin encajar, póngase en contacto con un electricista cualificado para instalar la toma de corriente apropiada. No altere el enchufe de ningún modo.





### ADVERTENCIA:

- Las emisiones de vibración al usar la herramienta eléctrica pueden diferir de los valores citados dependiendo de la manera en la que se use la herramienta y, sobre todo, del tipo de pieza de trabajo que se procese, y
- la necesidad de identificar medidas de seguridad para proteger al operador se basa en una estimación de las condiciones reales de uso (teniendo en cuenta todas las partes del ciclo operativo, como las veces que se desconecta la máquina y cuando está en reposo, además del tiempo que está funcionando de forma seguida).

### ETIQUETAS Y SÍMBOLOS

**ADVERTENCIA:** No utilice la máquina si faltan etiquetas de instrucciones o advertencia, o si están dañadas. Póngase en contacto con Evolution Power Tools para sustituir las etiquetas.

**Nota:** Todos o algunos de los siguientes símbolos pueden aparecer en el manual o en el producto.

Símbolo	Descripción
V	Voltios
A	Amperios
Hz	Hercios
min <sup>-1</sup>	Velocidad
~	Corriente alterna
n <sub>0</sub>	Velocidad sin carga
	Utilice gafas protectoras
	Utilice protección auditiva
	Utilice protección contra el polvo
	Lea las instrucciones
	Protección con doble aislamiento

	Certificado CE
	Certificado UKCA
	Certificado TUV SUD
	Residuos de aparatos eléctricos y electrónicos
	Advertencia
	No tocar, mantenga las manos alejadas

### USO PREVISTO DE ESTA HERRAMIENTA ELÉCTRICA

**ADVERTENCIA:** Este producto ha sido diseñado para usarse con hojas especiales de Evolution. Utilice solamente accesorios diseñados para el uso de esta máquina, o aquellos recomendados específicamente por Evolution Power Tools Ltd. Equipada con una hoja adecuada, esta máquina puede utilizarse para cortar:

**Acero dulce**

**Acero fino**

**Acero inoxidable**

**Aluminio**

**Madera**

**Material de mampostería**

**Nota:** El corte de acero galvanizado puede reducir la vida útil de la hoja.

### USO PROHIBIDO DE ESTA HERRAMIENTA ELÉCTRICA

**ADVERTENCIA:** Este producto es una sierra tronzadora ingletadora de uso manual y debe usarse solo como tal. No debe modificarse de ninguna manera, ni usarse para alimentar ningún otro equipo, ni accionar accesorios no especificados en este manual de instrucciones.

**ADVERTENCIA:** Esta máquina no está diseñada para que la utilicen personas (niños incluidos) con capacidades psíquicas, sensoriales o mentales reducidas, o con falta de experiencia y conocimiento, a no ser que las haya supervisado o instruido en el uso seguro del producto una persona responsable de su seguridad y competente en el uso seguro de esta. Debe supervisarse a los niños para asegurarse de que no tienen acceso a la máquina ni pueden jugar con ella.

## SEGURIDAD ELÉCTRICA

Esta máquina está equipada con el enchufe moldeado y cable de alimentación correctos para el mercado designado. Si el cable de suministro de esta herramienta se daña, debe reemplazarse por un cable de suministro preparado especialmente por la empresa de mantenimiento

## USO EN EXTERIORES

**ADVERTENCIA:** Para su protección, si va a usar esta herramienta en exteriores, no debe exponerla a la lluvia o utilizarla en lugares húmedos. No coloque la herramienta sobre superficies húmedas. Si es posible, utilice un banco de trabajo limpio y seco. Para garantizar una mayor protección, utilice un dispositivo de corriente residual (RCD) que interrumpa el suministro si la corriente de fuga a tierra es superior a 30 mA durante 30 ms. Compruebe siempre el funcionamiento del dispositivo de corriente residual (RCD) antes de utilizar la máquina.

Si se necesita un alargador, debe ser de un tipo adecuado para uso en exteriores y estar etiquetado para tal fin.

Se deben seguir las instrucciones de los fabricantes al utilizar un alargador.

## ADVERTENCIAS GENERALES DE SEGURIDAD DE LA HERRAMIENTA ELÉCTRICA

Estas instrucciones generales de seguridad para herramientas eléctricas se especifican en las normas EN 62841-1: 2015 y EN IEC 62841-3-9:2020/A11:2020

**⚠ ADVERTENCIA:** Lea todas las advertencias de seguridad, instrucciones, ilustraciones y especificaciones proporcionadas con esta herramienta eléctrica. En caso de no seguir todas las instrucciones indicadas a continuación, pueden producirse descargas eléctricas, incendios o lesiones graves.

Conserve todas las advertencias e instrucciones para poder consultarlas en el futuro. El término «herramienta eléctrica» de las advertencias se refiere a la herramienta alimentada por la red eléctrica (con cable) o con baterías (inalámbrica).

### 1) Advertencias generales de seguridad de la herramienta eléctrica

#### [Seguridad de la zona de trabajo]

**a) Mantenga la zona de trabajo limpia y bien iluminada.** Las zonas desordenadas u oscuras pueden provocar accidentes.

**b) No utilice las herramientas eléctricas en atmósferas explosivas como, por ejemplo, en presencia de líquidos inflamables, gases o polvo.** Las herramientas eléctricas producen chispas que pueden incendiar el polvo o los gases.

**c) Mantenga a los niños y a otras personas**

**alejados cuando utilice una herramienta eléctrica.** Las distracciones pueden hacerle perder el control.

### 2) Advertencias generales de seguridad de la herramienta eléctrica [Seguridad eléctrica]

**a) Los enchufes de la herramienta eléctrica deben adaptarse a las tomas de corriente.**

No modifique el enchufe de ningún modo. No utilice adaptadores de enchufe con herramientas eléctricas que tienen conexión a tierra. Si las tomas de corriente coinciden y los enchufes no se modifican, se reduce el riesgo de que se produzca una descarga eléctrica.

**b) Evite el contacto corporal con superficies conectadas a tierra tales como tuberías, radiadores, cocinas eléctricas y refrigeradores.** El riesgo de descarga eléctrica aumenta si su cuerpo está conectado a tierra.

**c) No exponga las herramientas eléctricas a la lluvia o a la humedad.** Si entra agua en una herramienta eléctrica, aumenta el riesgo de descarga eléctrica.

**d) No utilice el cable de forma incorrecta. Nunca utilice el cable para transportar, arrastrar o desenchar la herramienta eléctrica.** Mantenga el cable lejos del calor, del aceite, de esquinas cortantes o de piezas móviles. Los cables dañados o enredados aumentan el riesgo de descarga eléctrica.

**e) Cuando trabaje con una herramienta eléctrica en exteriores, utilice un alargador adecuado para uso en exteriores.** El uso de un cable adecuado para exteriores reduce el riesgo de que se produzca una descarga eléctrica.

**f) Si no puede evitar usar una herramienta eléctrica en un lugar húmedo, debe utilizar una toma de corriente protegida por un dispositivo de corriente residual (RCD).** El uso de un RCD reduce el riesgo de descarga eléctrica.

### 3) Advertencias generales de seguridad de la herramienta eléctrica [Seguridad personal].

**a) Manténgase alerta, tenga cuidado con lo que hace y aplique el sentido común al utilizar una herramienta eléctrica.** No utilice una herramienta eléctrica cuando esté cansado o se encuentre bajo la influencia de alguna droga, alcohol o medicación. Un momento de distracción mientras utiliza herramientas eléctricas puede ocasionar lesiones personales graves.

**b) Utilice equipo de protección individual.** Utilice siempre protección ocular. El uso del equipo de protección, como máscaras para el polvo, calzado antideslizante, casco o protección auditiva para condiciones adecuadas, reducirá las lesiones personales.

**c) Evite el encendido accidental.** Compruebe que el interruptor está en la posición OFF (apagado) antes de conectar la herramienta a la fuente de alimentación o a las baterías, o de coger o transportar la herramienta. Transportar

herramientas eléctricas con el dedo sobre el interruptor o enchufar herramientas eléctricas con el interruptor encendido puede propiciar accidentes.

**d) Retire cualquier llave de ajuste o inglesa antes de encender la herramienta eléctrica.**

Una llave, como la llave inglesa, colocada en una pieza giratoria de la herramienta eléctrica puede ocasionar lesiones personales.

**e) Manténgase siempre dentro de sus límites.**

**Mantenga una postura y equilibrio adecuados en todo momento.** Esto permitirá un mejor control de la herramienta eléctrica ante situaciones inesperadas.

**f) Vístase de forma adecuada.** No lleve ropa holgada ni joyas. Mantenga el pelo, la ropa y los guantes alejados de las piezas móviles. Las joyas, la ropa holgada y el cabello largo pueden quedar atrapados en las piezas móviles.

**g) Si se proporcionan dispositivos para la conexión de medios de extracción y recogida de polvo, asegúrese de que están conectados y de que se utilizan correctamente.** El uso de dispositivos de recolección de polvo puede reducir los riesgos derivados del polvo.

**h) El hecho de que esté familiarizado con las herramientas gracias al uso frecuente no puede hacer que se vuelva complaciente e ignore los principios de seguridad de la herramienta.** Una acción negligente puede provocar lesiones graves en una milésima de segundo.

**4) Advertencias generales de seguridad de la herramienta eléctrica [Uso y cuidado de la herramienta eléctrica].**

**a) No fuerce la herramienta eléctrica.** Utilice la herramienta eléctrica correcta para su aplicación. La herramienta correcta realizará el trabajo de una forma más precisa y segura al ritmo para el que ha sido diseñada.

**b) No utilice la herramienta eléctrica si el interruptor no la enciende ni la apaga.** Cualquier herramienta eléctrica que no se pueda controlar con el interruptor es peligrosa y se debe reparar.

**c) Desconecte el enchufe de la fuente de alimentación o el paquete de baterías, si se puede extraer, de la herramienta eléctrica antes de hacer cualquier ajuste, cambio de accesorios o de almacenar las herramientas eléctricas.** Este tipo de medidas de seguridad preventivas reducen el riesgo de que la herramienta eléctrica se encienda de forma accidental.

**d) Guarde las herramientas eléctricas fuera del alcance de los niños y no permita que personas que no estén familiarizadas con ellas o con estas instrucciones las usen.** Las herramientas eléctricas son peligrosas en manos de personas sin preparación.

**e) Lleve a cabo un mantenimiento regular de las herramientas eléctricas y los accesorios. Verifique la alineación y fijación de**

las piezas móviles, la posible rotura de las piezas y cualquier otra condición que pueda afectar al funcionamiento de la herramienta eléctrica. Si está dañada, repare la herramienta eléctrica antes de usarla. Muchos accidentes se producen debido a un mantenimiento deficiente de las herramientas eléctricas.

**f) Mantenga las herramientas de corte limpias y afiladas.** Las herramientas de corte con un buen mantenimiento y bordes de corte afilados son menos propensas a trabarse y son más fáciles de controlar.

**g) Utilice la herramienta eléctrica, accesorios y brocas, etc., de acuerdo con estas instrucciones y teniendo en cuenta las condiciones de funcionamiento y el trabajo que se va a realizar.**

El uso de la herramienta eléctrica para operaciones diferentes a las previstas podría provocar una situación peligrosa.

**h) Mantenga los mangos y las superficies de agarre secos, limpios y libres de aceite y grasa.** Los mangos y superficies de agarre resbaladizos no permiten un manejo y control seguros de la herramienta en situaciones inesperadas.

**5) Advertencias generales de seguridad de la herramienta eléctrica [Servicio].**

**a) Lleve la herramienta eléctrica a reparar a un experto cualificado que utilice solo piezas de repuesto idénticas.** Esto garantizará que la seguridad de la herramienta eléctrica se preserve.

**CONSEJOS PARA LA SALUD**

**ADVERTENCIA:** Al utilizar esta máquina se pueden producir partículas de polvo. A veces, según los materiales con los que trabaje, este polvo puede ser especialmente perjudicial. Si sospecha que la pintura de la superficie del material que desea cortar contiene plomo, consulte a un profesional. No intente retirar pintura que tenga base de plomo. Solo debe hacerlo un profesional. Una vez que el polvo se ha depositado en una superficie, el contacto de la mano con la boca puede llevar a la ingestión de plomo. Incluso la exposición a niveles bajos de plomo puede causar daños irreversibles en el cerebro y el sistema nervioso. Los niños pequeños y los neonatos son especialmente vulnerables.

Se recomienda que considere el riesgo asociado a los materiales con los que trabaja y que reduzca el riesgo de exposición.

Algunos materiales pueden producir polvo dañino para su salud. Recomendamos el uso de mascarillas con filtros reemplazables homologadas cuando utilice esta máquina.

**Siempre debe:**

- Trabajar en una zona bien ventilada.
- Trabajar con un equipo de seguridad aprobado, como mascarillas para el polvo que hayan sido diseñadas especialmente para filtrar partículas microscópicas.

**ADVERTENCIA:** El manejo de cualquier herramienta eléctrica puede provocar que se lancen cuerpos extraños hacia los ojos que podrían ocasionar daños graves en estos. Antes de empezar a utilizar una herramienta eléctrica, póngase siempre gafas de seguridad completas o con protección lateral, o una pantalla que cubra toda la cara cuando sea necesario.

#### Instrucciones de seguridad para sierras ingletadoras

**a) Las sierras ingletadoras están diseñadas para cortar madera o productos similares a la madera, no pueden usarse con discos de corte abrasivos para cortar materiales ferrosos como barras, varillas, pernos, etc.** El polvo abrasivo hace que las piezas móviles, como la protección inferior, se atasquen. Las chispas de cortes abrasivos quemarán la protección inferior, el inserto del corte de sierra y otras piezas de plástico.

**b) Use mordazas para sujetar la pieza de trabajo siempre que sea posible. Si sujeta la pieza de trabajo con la mano, siempre debe mantener la mano a por lo menos 100 mm de cualquiera de los lados de la hoja de la sierra. No use esta sierra para cortar piezas demasiado pequeñas como para fijarlas o sujetarlas con la mano de forma segura.** Si coloca la mano demasiado cerca de la hoja de la sierra, hay un mayor riesgo de lesiones por contacto con la hoja.

**c) La pieza de trabajo debe estar inmóvil y fijada o sujeta contra la guía y la mesa. Bajo ningún concepto deberá introducir la pieza de trabajo en la hoja ni cortar «a mano alzada» de ningún modo.** Las piezas de trabajo en movimiento o no fijadas correctamente pueden salir disparadas a altas velocidades y provocar lesiones.

**d) Empuje la sierra a través de la pieza de trabajo. No tire de la sierra a través de la pieza de trabajo. Para hacer un corte, suba la cabeza de corte y sáquela por encima de la pieza de trabajo sin cortar, arranque el motor, presione la cabeza de corte hacia abajo y empuje la sierra a través de la pieza de trabajo.** Es probable que, si corta tirando, provoque que la hoja de la sierra se suba a la pieza de trabajo y lance el conjunto hacia el operador de forma violenta.

**e) Nunca cruce la mano por la línea de corte prevista, ni delante ni detrás de la hoja de la sierra.** Es muy peligroso sujetar la pieza de trabajo «con las manos cruzadas»; es decir, sujetar la pieza de trabajo a la derecha de la hoja de la sierra con la mano izquierda o al revés.

**f) No acceda con ninguna mano por detrás de la guía a menos de 100 mm de cualquiera de los lados de la hoja de la sierra para retirar restos de madera ni por ninguna otra razón mientras la hoja está girando.** La proximidad de la hoja de

sierra giratoria a la mano puede no resultar obvia y puede lesionarse gravemente.

**g) Inspeccione la pieza de trabajo antes de cortar. Si la pieza de trabajo está arqueada o combada, fijela con la cara arqueada exterior hacia la guía. Asegúrese siempre de que no haya hueco entre la pieza de trabajo, la guía y la mesa a lo largo de la línea de corte.** Las piezas de trabajo combadas o dobladas pueden retorcerse o desplazarse y pueden trabarse en la hoja de la sierra giratoria al cortar. No debería haber clavos ni objetos extraños en la pieza de trabajo.

**h) No use la sierra hasta que la mesa esté despejada de todas las herramientas, restos de madera, etc., salvo la pieza de trabajo.** Los restos pequeños, trozos de madera sueltos u otros objetos que entren en contacto con la hoja que gira pueden salir disparados a alta velocidad.

**i) Corte solamente una pieza de trabajo a la vez.** Los aplamamientos de múltiples piezas de trabajo no se pueden fijar ni apuntalar de forma adecuada y se pueden trabar en la hoja o desplazarse durante el corte.

**j) Asegúrese de que la sierra ingletadora está montada o colocada sobre una superficie de trabajo firme y nivelada antes de usarla.** Una superficie de trabajo firme y nivelada reduce el riesgo de que la sierra ingletadora se desestabilice.

**k) Planifique su trabajo. Cada vez que cambie la configuración del ángulo de bisel o inglete, asegúrese de que la guía ajustable esté colocada correctamente para apoyar la pieza de trabajo y de que no interferirá con la hoja ni el sistema de protección.** Sin

encender la herramienta y sin pieza de trabajo en la mesa, mueva la hoja de la sierra trazando un corte simulado completo para asegurarse de que no habrá interferencia ni peligro de cortar la guía.

**l) Proporcione un soporte adecuado, como extensiones de mesa, caballetes de sierra, etc., cuando la pieza de trabajo es más ancha o más larga que la parte superior de la mesa. Las piezas de trabajo más largas o anchas que la mesa de la sierra ingletadora pueden volcar si no se apoyan de forma adecuada.** Si la pieza cortada o la pieza de trabajo vuelcan, pueden levantar la protección inferior o ser arrojadas por la hoja giratoria.

**m) No use a otra persona como sustituto de una extensión de mesa o soporte adicional.** El soporte inestable para la pieza de trabajo puede hacer que la hoja se trabe o que la pieza de trabajo se desplace durante la operación de corte y tire de usted y del ayudante hacia la hoja giratoria.

**n) No se debe permitir que la pieza cortada se atasque o quede presionada de ningún modo contra la hoja de la sierra giratoria.** Si está restringida, p. ej., usando topes de longitud, la pieza cortada podría hacer cuña contra la hoja y salir disparada violentamente.

- o) Utilice siempre una mordaza o dispositivo de fijación diseñado para sujetar de forma adecuada material redondo, como tubos o barras.** Las barras tienen tendencia a rodar mientras se cortan, haciendo que la hoja «muerda» y tire de la pieza de trabajo con su mano hacia ella.
- p) Deje que la hoja alcance velocidad completa antes de entrar en contacto con la pieza de trabajo.** Esto reducirá el riesgo de que la pieza de trabajo salga disparada.
- q) Si la pieza de trabajo o la hoja se atascan, apague la sierra ingletadora. Espere a que todas las piezas móviles se detengan y desconecte el enchufe de la fuente de alimentación o retire las baterías. Después proceda a liberar el material atascado.** Continuar serrando una pieza de trabajo atascada podría provocar la pérdida del control o daños en la sierra ingletadora.
- r) Después de terminar el corte, suelte el interruptor, mantenga abajo la cabeza de la sierra y espere a que la hoja se detenga antes de retirar la pieza cortada.** Es peligroso acercar la mano a la hoja cuando esta se mueve por inercia.
- s) Sujete el mango firmemente al hacer un corte incompleto o al soltar el interruptor antes de que la cabeza de la sierra esté completamente en la posición inferior.** La acción de frenado de la sierra puede hacer que se tire de la cabeza de esta hacia abajo repentinamente y provocar un riesgo de lesiones.

**ADVERTENCIA:** Si faltan piezas, no utilice la máquina hasta que estas se reemplacen. No seguir esta indicación puede causar graves lesiones personales.

#### ADVERTENCIAS ADICIONALES

- 1. Mantenga las protecciones en posición** y en buen estado de funcionamiento.
- 2. Retire las llaves de ajuste y las llaves inglesas.** Compruebe de forma habitual que se han retirado las llaves de ajuste y las llaves inglesas de la herramienta antes de encenderla.
- 3. Mantenga la zona de trabajo limpia.** Las zonas y bancos desordenados pueden provocar accidentes.
- 4. No use herramientas eléctricas en un entorno peligroso.** No las utilice en ubicaciones con humedad o mojadas, ni las exponga a la lluvia. Mantenga la zona de trabajo bien iluminada.
- 5. Mantenga a los niños alejados.** Todos los visitantes deben mantener una distancia de seguridad respecto a la zona de trabajo.
- 6. Proteja el taller** mediante un candado, un interruptor general o retirando las llaves de encendido para que no puedan hacerse daño los niños.
- 7. No fuerce la herramienta.** Trabajará mejor y de forma más segura si funciona al ritmo para el que

fue diseñada.

- 8. Use la herramienta correcta.** No fuerce la herramienta ni el accesorio para realizar un trabajo para el que no se han diseñado.
- 9. Use un alargador adecuado.** Asegúrese de que el alargador está en buenas condiciones. Cuando se usa un alargador, hay que asegurarse de que es lo suficientemente resistente como para llevar la corriente que su producto requiere. Un cable de un calibre demasiado pequeño provocará una caída en la tensión de la línea, lo que se traducirá en una pérdida de potencia y en sobrecalentamiento. La tabla de la página siguiente muestra el calibre correcto que se debe usar según la longitud del cable y el amperaje indicado en la placa. En caso de duda, use el siguiente calibre más grande. Cuanto más pequeño es el número del calibre, más resistente es el cable.
- 10. Lleve siempre el equipo adecuado,** no se ponga ropa holgada, guantes, corbatas, anillos, pulseras ni otras joyas que puedan quedar enganchadas en las piezas móviles. Se recomienda el calzado antideslizante. Cúbrase la cabeza con una protección para recoger el pelo largo.
- 11. Use siempre gafas de seguridad.** Lleve también una mascarilla antipolvo o facial si la operación de corte genera polvo. Las gafas normales solo tienen lentes resistentes a impactos, no son gafas de seguridad.
- 12. Sujete la pieza de trabajo.** Use mordazas o un tornillo de banco para sujetar la pieza de trabajo cuando resulte práctico. Es más seguro que usar la mano y libera ambas manos para manejar la herramienta.
- 13. Manténgase siempre dentro de sus límites.** Mantenga una postura y equilibrio adecuados en todo momento.
- 14. Realice el mantenimiento de las herramientas con atención.** Mantenga las herramientas afiladas y limpias para un rendimiento mejor y más seguro. Siga las instrucciones para cambiar y lubricar accesorios.
- 15. Desconecte las herramientas** antes de realizar tareas de mantenimiento y cuando cambie accesorios, como hojas, brocas, cortadores y similares.
- 16. Reduzca el riesgo de encendido no intencionado.** Asegúrese de que el interruptor está en la posición de apagado antes de enchufar la herramienta.
- 17. Use los accesorios recomendados.** Consulte el manual de instrucciones para conocer qué accesorios son los recomendados. El uso de accesorios inadecuados puede constituir un riesgo de lesiones personales.
- 18. No se suba nunca a la herramienta;** podrían provocarse lesiones graves si la herramienta se vuelca o si la herramienta de corte se enciende por accidente.
- 19. Compruebe las partes dañadas.** Antes de

seguir usando la herramienta, se debe comprobar minuciosamente una protección u otra pieza dañada para determinar si funcionará de forma óptima y si realizará la función prevista: compruebe el alineamiento de las piezas móviles, la unión de las piezas móviles, la rotura de las piezas, el montaje y cualquier otra circunstancia que pueda afectar a su funcionamiento. Una protección u otra pieza dañada se debe sustituir o reparar de forma adecuada.

**20. Sentido de avance.** Aproxime las piezas de trabajo a la hoja o el cortador solo en sentido contrario a la rotación de la hoja o el cortador.

**21. No deje nunca la herramienta funcionando sin supervisión.** Apague la corriente. No suelte la herramienta hasta que se detenga por completo.

### PRIMEROS PASOS

**Precaución:** Esta caja contiene objetos afilados. Ábrala con cuidado. Retire la máquina del embalaje junto con los accesorios incluidos. Compruebe que la máquina está en buenas condiciones y que se incluyen todos los accesorios especificados en este manual. Asegúrese también de que todos los accesorios están completos. Si falta alguna pieza, la máquina o accesorios, devuélvalo todo a su distribuidor en su embalaje original.

No tire el embalaje, guárdelo durante todo el período de garantía. Deseche el embalaje respetando la normativa de medioambiente. Si es posible, recíclalo. No deje que los niños jueguen con las bolsas de plástico vacías, ya que existe riesgo de asfixia.

### N.º DE SERIE / BATCH CODE

El número de serie se puede encontrar en la carcasa del motor de la máquina.

Para recibir instrucciones acerca de cómo identificar el código de lote, póngase en contacto con el teléfono de asistencia de Evolution Power Tools o visite: [www.evolutionpowertools.com](http://www.evolutionpowertools.com)

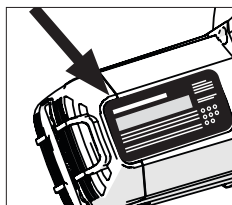

### ELEMENTOS SUMINISTRADOS

Descripción	Cantidad
Manual de instrucciones	1
Hoja TCT de acero suave de 14" (355 mm)	1
Llave hexagonal de doble extremo de 5 mm/8 mm (cambio de la hoja)	1
Bloque en V	3
Conjunto de la cabeza de corte	1
Unidad de bancada/base	1
Soporte de riel y fijaciones	1
Tornillos de mariposa	3
Mordaza superior	1
Barra transversal de mordaza	1
Mordaza delantera	2

### HOJAS DE REPUESTO

Descripción	N.º de pieza
14" (355 mm) Hoja TCT de corte multimaterial	(Reino Unido/UE) RAGE-BLADE355MULTI (EE. UU.) RAGE355BLADE
14" (355 mm) Hoja de diamante	(Reino Unido/UE) RAGE-BLADE355DIAMOND (EE. UU.) 14BLADEDMD
Hoja de corte de acero suave de 14" (355 mm)	(Reino Unido/UE) M355TCT-66CS (EE. UU.) 14BLADEST
Hoja de corte de acero inoxidable de 14" (355 mm)	(Reino Unido/UE) S366TCT-90CS (EE. UU.) 14BLADESS
Hoja de corte de acero fino de 14" (355 mm)	(Reino Unido/UE) T355TCT-90CS (EE. UU.) 14BLADETS
Hoja de corte de aluminio de 14" (355 mm)	(Reino Unido/UE) A355TCT-80CS (EE. UU.) 14BLADEAL
Hoja de corte de madera de 14" (355 mm)*	(EE. UU.) GW355TCT-60

\*Cumple EN 847-1

## DESCRIPCIÓN GENERAL DE LA MÁQUINA

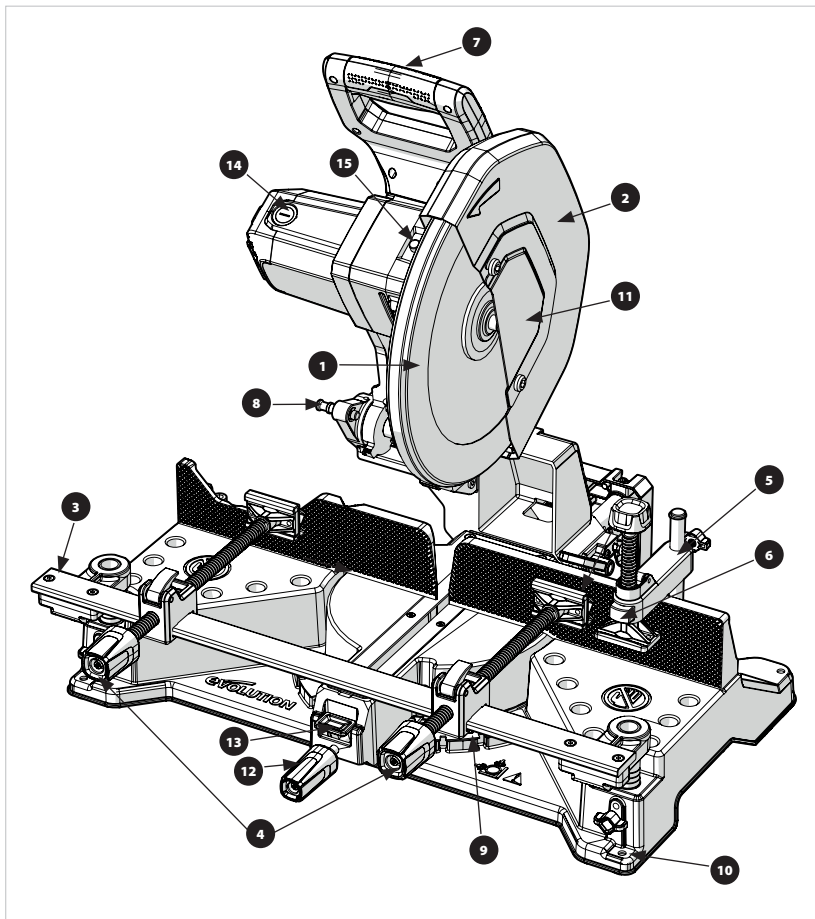

- |  |  |
|--|--|
| 1. PROTECCIÓN INFERIOR DE LA HOJA                    | 9. ESCALA DE ÁNGULOS DE INGLETE                  |
| 2. PROTECCIÓN SUPERIOR DE LA HOJA                    | 10. ORIFICIOS DE MONTAJE DEL BANCO DE TRABAJO X4 |
| 3. BARRA TRANSVERSAL DE MORDAZA                      | 11. PROTECCIÓN DEL EJE DE LA HOJA                |
| 4. MORDAZA DELANTERA X2                              | 12. PERILLA DE BLOQUEO DEL INGLETE               |
| 5. MORDAZA SUPERIOR                                  | 13. BOTÓN PULSADOR DEL ÍNDICE DE INGLETE         |
| 6. BOTÓN DE LIBERACIÓN RÁPIDA DE LA MORDAZA SUPERIOR | 14. TAPA DE ACCESO A LAS ESCOBILLAS DE CARBONO   |
| 7. MANGO DE CORTE                                    | 15. BOTÓN DEL SEGURO DEL EJE                     |
| 8. PASADOR DE SUJECCIÓN DE LA CABEZA DE CORTE        |  |

## DESCRIPCIÓN GENERAL DE LA MÁQUINA

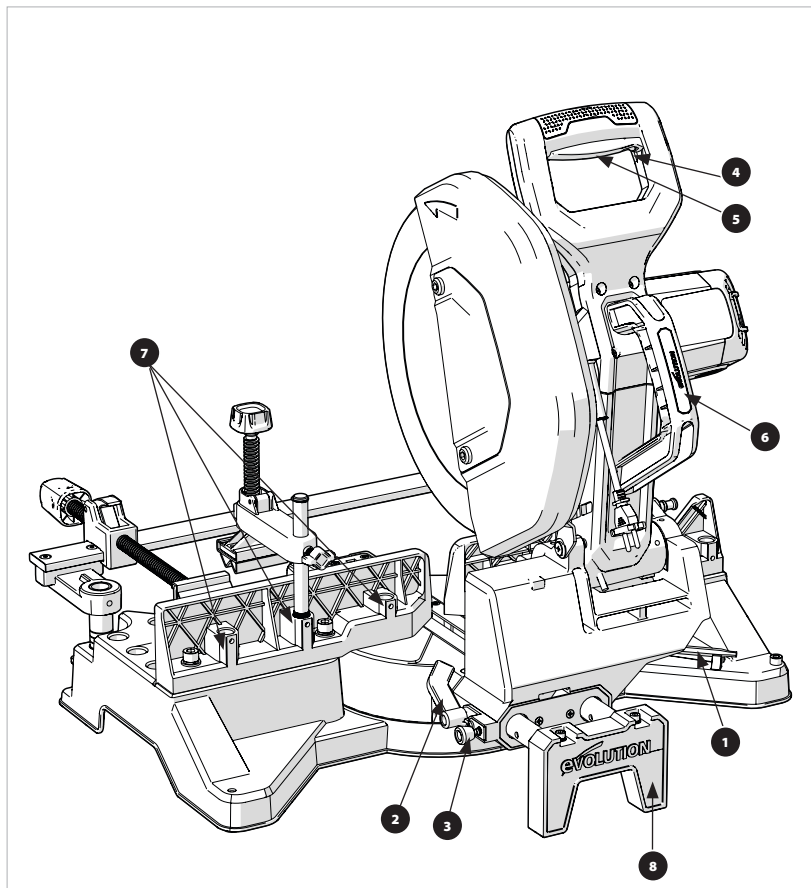

1. LLAVE HEXAGONAL DE DOBLE EXTREMO
2. PALANCA DE BLOQUEO DEL MECANISMO DE DESLIZAMIENTO
3. PASADOR DE BLOQUEO DEL MECANISMO DE DESLIZAMIENTO DE RESORTE
4. BLOQUEO DEL GATILLO
5. GATILLO INTERRUPTOR ON/OFF
6. ASA DE TRANSPORTE
7. CAVIDADES DE LA MORDAZA DELANTERA
8. SOPORTE DEL RIEL TRASERO
9. CARCASA LED (SOLO S35MCS-G2 & S14MCS)

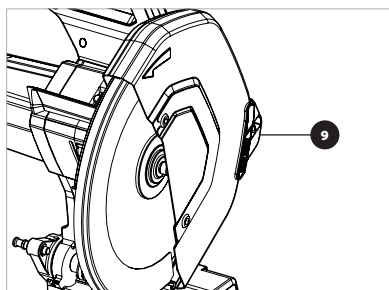

## ENSAMBLAJE Y PREPARACIÓN

Hay 6 piezas principales que ensamblar:

- Unidad de bancada y base giratoria
- Cabeza de corte en posición superior
- Conjunto de barra transversal de mordaza
- Mordazas delanteras
- Mordaza superior
- Hoja

Retire el inserto de espuma superior, que alberga todas las piezas de fijación y auxiliares, de la caja principal.

Retire el segundo inserto de espuma que alberga el conjunto de la cabeza de corte. Retire el conjunto de la cabeza de corte de la espuma y póngalo a un lado. Retire la unidad de bancada/base de la caja y colóquela sobre una superficie estable.

Gire la mesa hasta el ángulo de inglete de 0 grados aflojando la perilla de bloqueo, presionando el botón de anulación del índice y volviendo a apretar la perilla de bloqueo (Fig. 1)

Asegúrese de que la parte trasera de la máquina esté apuntando hacia usted y le dé acceso a los rieles (Fig. 2)

**NOTA:** En esta posición, el riel izquierdo contiene agujeros que encajan con los controles deslizantes de la cabeza de corte.

Encaje con cuidado el conjunto de la cabeza de corte sobre los rieles con el motor orientado hacia la derecha.

Deslice el conjunto de la cabeza de corte completamente sobre los rieles. (Fig. 3)

Retire y deseche el espaciador anulador del pasador de bloqueo del mecanismo de deslizamiento (Fig. 4) Asegúrese de que el pasador de resorte encaje con el orificio más cercano a la mesa giratoria para mayor estabilidad durante el ensamblaje.

Encaje el soporte del riel trasero sobre los rieles de modo que los orificios de montaje sean visibles y apunten hacia arriba. Apriete el soporte de riel con 2 tornillos de cabeza hueca y arandelas suministrados con la llave hexagonal incluida (Fig. 5)

Gire la máquina de modo que su parte frontal apunte hacia usted. Encaje la barra transversal de mordaza deslizando los postes verticales en las cavidades de la base y asegúrese de que la barra transversal permanece nivelada (Fig. 6) Instale los tornillos de mariposa en la base. (Fig. 7)

Mientras sostiene la protección de la hoja, corte y retire la abrazadera de plástico y permita que la protección de la hoja se mueva con cuidado hasta su posición operativa cerrada segura. Cerciórese de que el pasador de bloqueo (Fig. 8)

esté retraído antes de mover la cabeza de corte a la posición inferior.

### MONTAJE PERMANENTE DE LA SIERRA

**ADVERTENCIA:** Realice los siguientes procedimientos tan solo cuando la máquina esté desconectada de la alimentación eléctrica. Hay cuatro orificios de montaje en la base a través de los cuales se pueden colocar pernos adecuados (no suministrados) para asegurar la máquina.

Ubique la máquina teniendo en cuenta las siguientes directrices:

- Para evitar lesiones por los restos que salgan volando, coloque la sierra de modo que las demás personas presentes no estén demasiado cerca (ni detrás) de ella.
- Coloque la sierra sobre una superficie firme y nivelada en la que haya suficiente espacio para manejar y apoyar la pieza de trabajo de forma adecuada.
- Asegúrese de que el banco de trabajo u otra estructura de soporte esté firme y estable y de que no se «balancee».
- Asegúrese de que no se pueda enredar el cable de alimentación con ninguna parte de la máquina durante las operaciones de corte.
- Asegúrese de que el cable de alimentación está dispuesto de forma que no presente peligro de tropiezo (ni de otro tipo) al operador o a otras personas.

### TRANSPORTE DE LA SIERRA

Esta máquina solo se puede transportar con la cabeza de corte en la posición de bloqueo inferior (Fig. 8 y 9) y el pasador de bloqueo debe estar completamente encajado en su cavidad.

**¡Precaución!** Esta sierra pesa 35 kg y hacen falta dos personas para levantarla. Use las asas de transporte moldeadas en la base de la máquina (consulte la descripción general de la máquina).

### DESMTAJE O INSTALACIÓN DE UNA HOJA

**ADVERTENCIA:** Use únicamente hojas Evolution originales que hayan sido diseñadas para esta máquina, consulte «Hojas de repuesto». Se recomienda que el operador considere llevar guantes protectores cuando manipule la hoja durante la instalación o cuando cambie la hoja de la máquina.

**Nota:** Use únicamente hojas de sierra que estén marcadas con una velocidad igual o superior a la velocidad marcada en la herramienta.

### DESMTAJE DE UNA HOJA:

- Asegúrese de que la cabeza de corte está en posición superior.
- Mediante la llave hexagonal suministrada, afloje el perno de la cubierta del eje delantero y gire la cubierta del eje para apartarla. (Fig. 10)
- Presione el botón del seguro del eje (Fig. 11) y

use la llave hexagonal suministrada para retirar el perno de la hoja. La hoja puede girar ligeramente hasta que el bloqueo del eje se engrane.

- Retire el perno del eje, la arandela y el borde exterior de la hoja. (Fig. 12).
- Abra la protección de la hoja y retire con cuidado la hoja vieja. Deje el borde interior de la hoja en posición

#### **INSTALACIÓN DE UNA HOJA:**

- Instale la nueva hoja, asegurándose de que la flecha de dirección de la hoja coincide con la dirección de la flecha en la protección superior de la hoja (Fig. 13).
- Deje que se cierre la protección de la hoja y vuelva a instalar el borde exterior de la hoja y la arandela.
- Instale de nuevo parcialmente el perno del eje, presione el botón del seguro del eje y apriételo completamente con la llave hexagonal suministrada.
- Devuelva la cubierta del eje a la posición cerrada y vuelva a apretar el perno de la cubierta del eje.

Después de sustituir una hoja, haga funcionar siempre la máquina sin carga para asegurarse de que la hoja está fijada correctamente.

#### **BARRA TRANSVERSAL Y MORDAZAS DELANTERAS, INSTALACIÓN Y FUNCIONAMIENTO**

La barra transversal es el soporte para los conjuntos de mordazas delanteras.

Se suministran 2 mordazas delanteras para permitir una amplia gama de opciones de fijación seguras. Una vez instalada, la barra transversal cuenta con un rango de movimiento vertical para que las mordazas delanteras se puedan alinear en la posición óptima para diferentes piezas de trabajo.

Los postes verticales cuentan con 6 muescas pequeñas y 1 grande que, cuando están instalados, hacen clics audibles a medida que se ajusta la altura de la barra en el rango de movimiento vertical. Esto ayuda al usuario a garantizar que la barra de mordaza se mantiene nivelada.

A la máxima altura operativa segura hay una muesca final más grande que indica el final del recorrido. Los tornillos de mariposa se usan para asegurar la barra transversal a la altura seleccionada.

Encaje los conjuntos de mordazas delanteras deslizándolos sobre la barra transversal, (Fig. 14) esto se puede hacer desde el lado izquierdo o el derecho.

Las mordazas delanteras están equipadas con tornillos de rosca trapecial/husillos madre largos y palancas de liberación rápida para ayudar a configurar y liberar rápidamente las piezas de trabajo. (Fig. 15 y 16)

#### **FUNCIONAMIENTO DEL MECANISMO DE LIBERACIÓN RÁPIDA:**

- Levante y gire la palanca de liberación rápida (Fig. 15) hacia atrás. Deslice la mordaza delantera a la posición necesaria.
- Devuelva la palanca a su posición de servicio normal para apretar la mordaza (Fig. 16).
- Compruebe la seguridad de la pieza de trabajo antes de intentar realizar un corte.

#### **MORDAZA SUPERIOR, INSTALACIÓN Y FUNCIONAMIENTO**

Fije el perno en T restante al brazo de la mordaza superior.

La mordaza superior se puede equipar en una de 5 posiciones diferentes en la guía trasera, en función del corte.

Para instalar la mordaza superior, deslice el poste vertical en la cavidad elegida de la guía trasera. (Fig. 17)

La parte inferior del poste vertical está moleteada para que encaje en las cavidades de la guía y asegurar la mordaza cuando se esté usando. Hay 2 métodos para ajustar la altura de la mordaza superior.

1. El tornillo con rosca trapecial/husillo madre cuenta con un botón de liberación rápida para permitir el movimiento libre.
2. El brazo de la mordaza se puede mover a lo largo del poste vertical y asegurarse usando el tornillo de mariposa. (Fig. 18)

**NOTA:** Hay disponibles orificios roscados M6 adicionales en cada cavidad de la guía que se pueden usar con mordazas superiores de sierras ingletadoras de Evolution más antiguas que no tengan moleteado.

#### **BLOQUES EN V**

Con este producto se suministran bloques en V y se deberían usar cuando sea necesario sobre las mordazas superiores y delanteras para el corte seguro.

Los bloques en V se deberían usar especialmente para el corte seguro de piezas de trabajo redondas o con esquinas.

Para la retención fácil y segura de los bloques en V, las patas de fijación cuentan con cierres de bola de resorte.

Los bloques en V se instalan deslizándolos sobre las patas de fijación (Fig. 19)

#### **AJUSTE DEL CORTE DE INGLETE**

La sierra permitirá hacer cortes de inglete en cualquier ángulo entre 0 y 46 grados a izquierda y derecha; también hay topes en ángulos populares para ayudar a localizarlos, incluyendo a 0, 15, 22,5, 30 y 45 grados.

Para ajustar el ángulo de inglete, primero gire la perilla de bloqueo del inglete para aflojar y presionar el botón de anulación del índice (Fig. 20) Gire la mesa hasta el ángulo requerido, suelte el botón de

anulación del índice y apriete de forma segura la perilla de bloqueo del inglete para el corte seguro.

**NOTA:** Al seleccionar un ángulo de inglete, antes de hacer el corte, asegúrese de que todas las mordazas estén totalmente apartadas del recorrido de la hoja y la cabeza de corte en toda su rotación.



#### ADVERTENCIA:

Use siempre mordazas delanteras y superiores al hacer cualquier corte. Antes de hacer cualquier corte, asegúrese de que todas las mordazas estén totalmente apartadas del recorrido de la hoja y la cabeza de corte en toda su rotación. Haga siempre una rotación de prueba con la cabeza de corte sin que la hoja gire.

#### AJUSTE DE LA POSICIÓN DE LA CABEZA DE CORTE

La función de ajuste del riel de este producto permite al usuario mover la hoja a la posición óptima para cortar varios tamaños y perfiles de metal populares.

(Fig. 27)

Hay tres posiciones indexadas disponibles: delantera, central y trasera. Consulte la

(Fig. 21 a,b,c)

Para ajustar la posición de la cabeza de corte, gire la palanca de bloqueo (Fig. 22) Retraiga el pasador de bloqueo de resorte, mueva la cabeza de corte sobre los rieles a la posición requerida (Fig. 23) Asegúrese de que el pasador de bloqueo encaja completamente en el orificio relevante del riel y apriete la palanca de bloqueo. (Fig. 24)

**ADVERTENCIA:** Esta máquina no se debe usar para cortes deslizantes. La cabeza de corte **DEBE** estar bloqueada en una de las 3 posiciones del índice durante todo el corte.

Este producto está preconfigurado y calibrado de fábrica de modo que la hoja tenga un ángulo de 90 grados respecto a las guías traseras. Si un usuario quiere calibrar su máquina después del transporte/ensamblaje > desensamblaje, se puede emplear el siguiente método.

En primer lugar, afloje los tornillos que aseguran la placa del ángulo de inglete (Fig. 25) con la cabeza de corte en la posición inferior bloqueada. Mediante una escuadra de ingeniero, compruebe si la hoja está en el ángulo correcto respecto a la guía. De lo contrario, ajústela en la posición de ángulo recto y vuelva a apretar los tornillos.

Después de esto, compruebe que el puntero está alineado con la marca de graduación cero. De lo contrario, afloje su tornillo de retención, recolóquelo como sea necesario y vuelva a apretarlo.

**ADVERTENCIA:** Retire las virutas de la máquina tan solo cuando esté desconectada de la alimentación eléctrica.

Algunas virutas pueden ser afiladas o presentar un peligro de otro tipo para el operador. Puede ser necesario que el operador lleve EPI adecuado. Deseche las virutas de forma respetuosa con el medio ambiente.

#### CONSEJO DE USO (COMPROBACIONES ANTES DEL USO)

**Nota:** Como cada entorno de uso es único y diverso, Evolution Power Tools ofrece los siguientes consejos generales acerca de los procedimientos y prácticas seguros para su consideración por parte del operador.

Estos consejos no pueden ser exhaustivos, ya que Evolution no ejerce ninguna influencia sobre el tipo de talleres o entornos de trabajo en los que se puede utilizar esta máquina.

Recomendamos al operador que pida consejo a una autoridad competente o al supervisor del taller si no está seguro de algún aspecto del uso de estas máquinas.

Es importante que se lleven a cabo comprobaciones de seguridad rutinarias (con cada uso) antes de que el operador utilice la máquina.

**ADVERTENCIA:** Estas comprobaciones de seguridad previas al uso se deben realizar con la máquina desconectada de la alimentación eléctrica.

- Compruebe que todas las protecciones de seguridad funcionan correctamente y que todos los mangos de ajuste y tornillos están fijados de manera segura.
- Compruebe que la hoja está encajada e instalada correctamente. Compruebe también que se trata de la hoja apropiada para el material que va a cortar.
- Compruebe la seguridad de la pieza de trabajo en la máquina.
- Compruebe la integridad del cable de alimentación y su posición y tendido.

#### EPI

El operador debe llevar todo el EPI (**equipo de protección individual**) pertinente necesario para la tarea que vaya a desempeñar. Este puede incluir gafas de protección, mascarillas para el polvo, calzado de seguridad, etc.

#### PREPARACIÓN PARA REALIZAR UN CORTE

**ADVERTENCIA:** Manténgase siempre dentro de sus límites. Mantenga una posición firme y equilibrada. Sitúese en un lado de modo que la cara y el cuerpo queden fuera de la trayectoria de un posible contragolpe.

**ADVERTENCIA: Cortar a mano alzada** es una de las principales causas de accidentes y **no debe intentarlo**.

- La base de la máquina se debe limpiar de virutas, serrín, etc., antes de fijar la pieza de trabajo en posición.
- Asegúrese de que la pieza de trabajo está asegurada firmemente al tornillo de banco.
- Asegúrese de que el material que va a cortarse tiene espacio suficiente a los lados de la hoja para moverse una vez finalizado el corte.
- Asegúrese de que la pieza que va a cortar no pueda llegar a «trabarse» en ninguna otra parte de la máquina.

Si la pieza de trabajo que está cortando podría hacer que las manos o los dedos estén a 150 mm o menos de la hoja de la sierra, es demasiado pequeña.

#### EL GATILLO INTERRUPTOR ON/OFF

Estos modelos están equipados con un gatillo interruptor de seguridad sin cerrojo para el encendido.

#### PARA ENCENDER EL MOTOR:

- Deslice el bloqueo de seguridad en el lado izquierdo del gatillo interruptor hacia la izquierda (**Fig. 26**).
- Presione el gatillo interruptor principal.

**ADVERTENCIA:** Nunca encienda la sierra con el borde cortante de la hoja de la sierra en contacto con la superficie de la pieza de trabajo.

#### REALIZACIÓN DE UN CORTE

- Con la cabeza de corte en posición superior, encienda el motor y deje que llegue a la máxima velocidad.
- Baje suavemente la cabeza de corte hacia el material, aplicando una ligera presión al principio para evitar que la hoja se enganche. No fuerce la máquina. Deje a la hoja de la sierra hacer su trabajo.
- No mejorará la realización de un corte aplicando fuerza excesiva en la máquina. Al hacerlo, puede reducir el tiempo de vida del motor y la hoja.
- Reduzca la presión conforme la hoja comience a salir del material.

Al completar un corte, suelte el gatillo interruptor ON/OFF para apagar el motor.

- Permita que la cabeza de corte vuelva a su posición superior.
- Solamente retire las manos o la pieza de la máquina una vez que el motor haya parado por completo y la hoja parada haya quedado cubierta por la protección inferior de la hoja.

**ADVERTENCIA:** Estas máquinas nunca se deben utilizar para cortar amianto ni ningún material que lo contenga, o se sospeche que lo contenga. Consulte/informe a las autoridades pertinentes y

busque orientación adicional si se sospecha que hay contaminación de amianto.

#### MANTENIMIENTO Y AJUSTES

**NOTA:** Cualquier actividad de mantenimiento se debe llevar a cabo con la máquina apagada y desconectada de la red de suministro de energía eléctrica.

- Compruebe con regularidad que todas las características de seguridad y las protecciones están funcionando correctamente.
- Todos los cojinetes del motor de esta máquina están lubricados de por vida. No es necesario volver a lubricarlos.
- Utilice un paño limpio y ligeramente húmedo para limpiar las partes de plástico de la máquina. No utilice disolventes ni productos similares que podrían dañarlas.
- Los conductos de ventilación de la máquina se deben limpiar usando únicamente aire comprimido seco.

#### COMPROBACIÓN/RECAMBIO DE LAS ESCOBILLAS DE CARBÓN

El exceso de chispas puede indicar que el motor está sucio o que las escobillas de carbono están desgastadas.

Desconecte la máquina de la fuente de alimentación antes de comprobar o sustituir las escobillas de carbono.

Cambie ambas escobillas de carbón si alguna de ellas tiene menos de 6 mm de carbón restante, o si el muelle o cable está dañado o quemado.

#### PARA RETIRAR LAS ESCOBILLAS:

- Desenrosque los tapones de plástico situados en la parte trasera del motor. Tenga cuidado, ya que los tapones están colocados a presión.
- Retire las escobillas con sus muelles.
- Si es necesario cambiarlas, coloque escobillas nuevas y sustituya los tapones.

Las escobillas usadas que aún pueden utilizarse se pueden volver a colocar, pero solo si vuelven a colocarse en la misma posición y de la misma manera que cuando se retiraron de la máquina.

- Haga funcionar las nuevas escobillas sin carga durante aproximadamente 5 minutos. Esto ayudará al proceso de fijación.

#### PROTECCIÓN MEDIOAMBIENTAL

Los productos eléctricos no se deben tirar a la basura doméstica. Recicle en los puntos destinados a ello. Consulte a la autoridad local o el vendedor para obtener más información sobre el reciclaje.



## DECLARACIÓN DE CONFORMIDAD CE



### El fabricante del producto incluido en esta Declaración es el siguiente:

**Reino Unido:** Evolution Power Tools Ltd., Venture One, Longacre Close, Holbrook Industrial Estate, Sheffield, S20 3FR (Reino Unido).

**FR:** Evolution Power Tools SAS. 61 Avenue Lafontaine, 33560, Carbon-Blanc, Burdeos (Francia).

El fabricante declara que la máquina, tal y como se detalla en la presente declaración, cumple todas las disposiciones pertinentes de la Directiva relativa a las máquinas y otras directivas apropiadas, tal y como se especifica a continuación.

Asimismo, el fabricante declara que la máquina, tal y como se indica detalladamente en la presente declaración, en los casos en los que sea aplicable, cumple con las disposiciones pertinentes sobre los requisitos esenciales de seguridad y salud.

### Las Directivas incluidas en esta declaración se detallan a continuación:

<b>2006/42/CE.</b>	Directiva relativa a las máquinas.
<b>2014/30/UE.</b>	Directiva de compatibilidad electromagnética.
<b>2011/65/UE y (UE)/2015/863</b>	Directiva sobre restricciones a la utilización de determinadas sustancias peligrosas en aparatos eléctricos y electrónicos (RoHS).
<b>2012/19/EU</b>	Directiva sobre residuos de aparatos eléctricos y electrónicos (RAEE).

### Y está en conformidad con los requisitos aplicables de los siguientes documentos:

**EN 62841-1:2015 • EN 62841-1:2015/A11:2022 • EN IEC 62841-3-9:2020/A11:2020 • EN ISO 12100:2010 • EN IEC 55014-1:2021 • EN IEC 55014-2:2021 • EN IEC 61000-3-2:2019/A1:2021 • EN 61000-3-3:2013 /A2:2021**

### Detalles del producto

Descripción: Sierra tronzadora ingletadora de corte de metal de 355 mm S355MCS  
Sierra tronzadora ingletadora de corte de metal de 355 mm S355MCS-G2  
N.º de modelo Evolution: 102-0001, 102-0003, 102-0001A, 102-0003A  
Marca comercial: EVOLUTION  
Voltaje: 220 - 240 V ~ 50 Hz  
Entrada: 2200W

La documentación técnica necesaria para demostrar que el producto cumple con los requisitos de la directiva se ha elaborado y está disponible para su inspección por parte de las autoridades competentes pertinentes. Garantiza que nuestro archivo técnico contiene los documentos enumerados anteriormente y que estas son las normas correctas para el producto, tal y como se ha detallado antes.

### Nombre y dirección del titular de la documentación técnica.

Firmado:  Impresión: Barry Bloomer - CEO  
Fecha: 12/05/2022

**Reino Unido:** Evolution Power Tools Ltd., Venture One, Longacre Close, Holbrook Industrial Estate, Sheffield, S20 3FR (Reino Unido).

**FR:** Evolution Power Tools SAS. 61 Avenue Lafontaine, 33560, Carbon-Blanc, Burdeos (Francia).

**IMPORTANT**

Veuillez lire attentivement ces consignes d'utilisation et de sécurité dans leur intégralité.

Pour votre propre sécurité, si vous avez des doutes concernant un aspect de l'utilisation de cet appareil, veuillez contacter l'assistance technique appropriée dont le numéro se trouve sur le site Internet d'Evolution Power Tools. Nous assurons différentes lignes d'assistance téléphoniques au sein de notre société à l'échelle mondiale, mais une assistance technique est également disponible auprès de votre fournisseur.

**SITE INTERNET**

[www.evolutionpowertools.com](http://www.evolutionpowertools.com)

**E-MAIL****RU :**

[customer.services@evolutionpowertools.com](mailto:customer.services@evolutionpowertools.com)

**États-Unis :**

[evolutioninfo@evolutionpowertools.com](mailto:evolutioninfo@evolutionpowertools.com)

**GARANTIE**

Félicitations pour votre achat d'un appareil Evolution Power Tools. Veuillez enregistrer votre produit « en ligne » comme expliqué dans le dépliant fourni avec cet appareil. Cela vous permettra de valider la période de garantie de l'appareil via le site Internet d'Evolution en saisissant vos coordonnées, ce qui vous garantit un service rapide si nécessaire.

Nous vous remercions sincèrement d'avoir choisi un produit de la gamme Evolution Power Tools.

Evolution Power Tools se réserve le droit de modifier et d'améliorer le produit, sans avis préalable.

Veuillez vous reporter à la notice d'enregistrement de la garantie et/ou à l'emballage pour prendre connaissance des détails des modalités de la garantie.

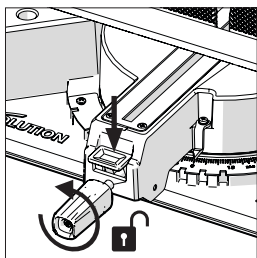

III. 1

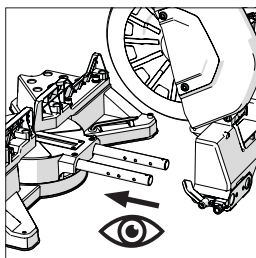

III. 2

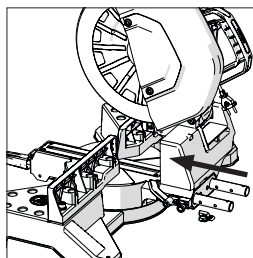

III. 3

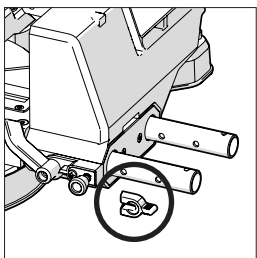

III. 4

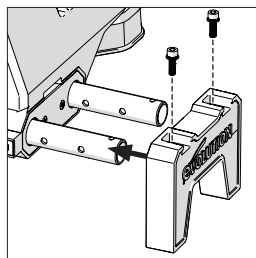

III. 5

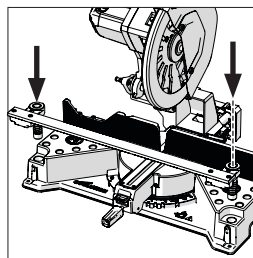

III. 6

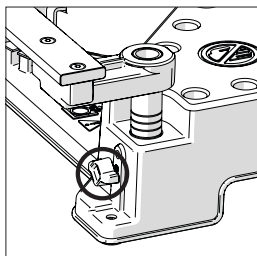

III. 7

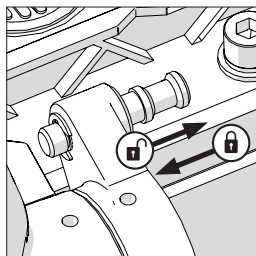

III. 8

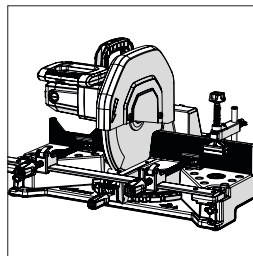

III. 9

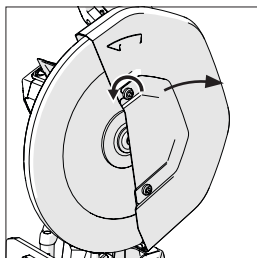

III. 10

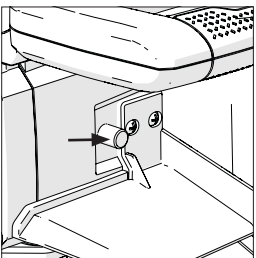

III. 11

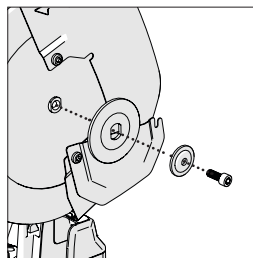

III. 12

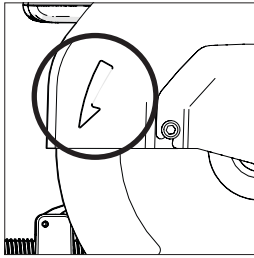

III. 13

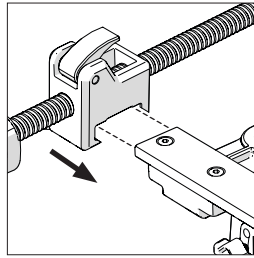

III. 14

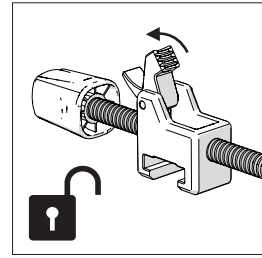

III. 15

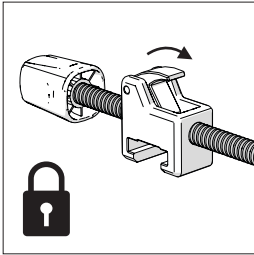

III. 16

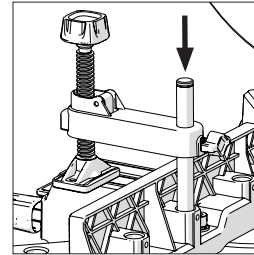

III. 17

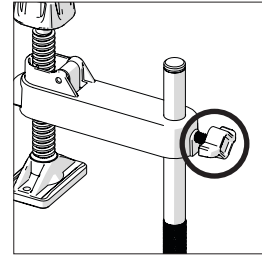

III. 18

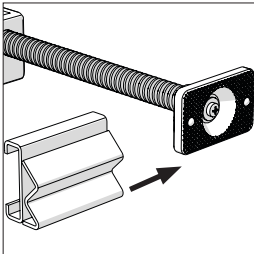

III. 19

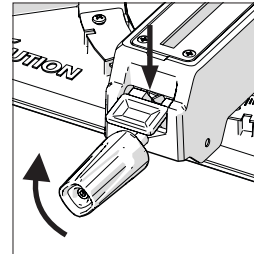

III. 20

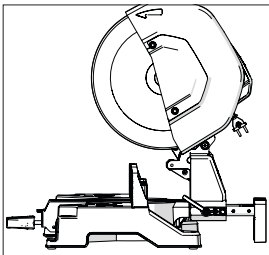

III. 21a

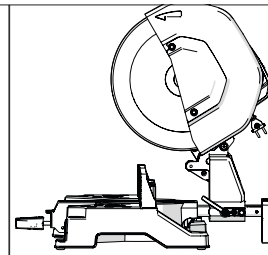

III. 21b

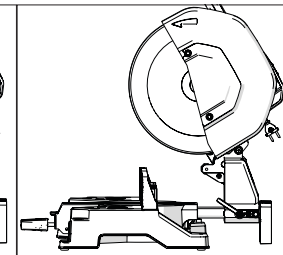

III. 21c

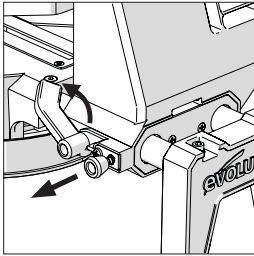

III. 22

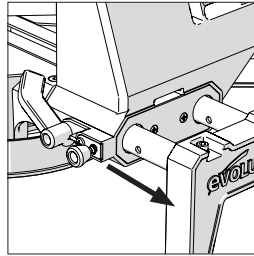

III. 23

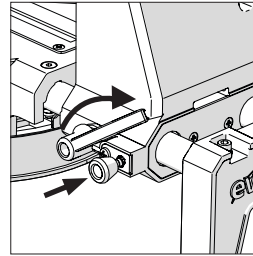

III. 24

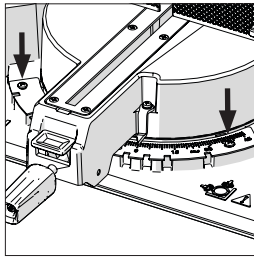

III. 25

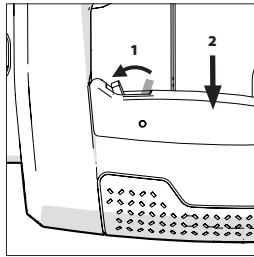

III. 26

CARACTÉRISTIQUES	S355MCS		S355MCS-G2 S14MCS	
	RU/UE	USA	RU/UE	USA
Code produit	RU 220-240 V :102-0001, RU 110 V :102-0002, UE 220-240 V :102-0003	USA 120 V : 102-0004	RU 220-240 V :102-0001A, RU 110 V :102-0002A, UE 220-240 V :102-0003A	USA 120 V : 102-0004A
Moteur (RU/UE) 220 V-240 V ~ 50 Hz	2 200 W	-	2 200 W	-
Moteur (RU) 110 V ~ 50 Hz	1 600 W	-	1 600 W	-
Moteur (USA) 120 V ~ 60 Hz	-	15 A	-	15 A
Vitesse (à vide)	1 550 min <sup>-1</sup>	1 450 min <sup>-1</sup>	1 110 min <sup>-1</sup>	1 110 min <sup>-1</sup>
Poids (avec la lame)	32 kg	70.5 lb	32.9 kg	72.5 lb
Câble d'alimentation	3 m	10 ft	3 m	10 ft
<b>CAPACITÉ DE COUPE</b>				
Plaque en acier doux (épaisseur max.)	12 mm	1/2 "	12 mm	1/2 "
Plaque en acier inoxydable (épaisseur max.)	5 mm $\varnothing$	13/64 " $\varnothing$	5 mm $\varnothing$	13/64 " $\varnothing$
Tube carré à 90 °	120 x 120 mm	4-3/4 " x 4-3/4 "	120 x 120 mm	4-3/4 " x 4-3/4 "
Tube carré à 45 °	100 x 100 mm	3-29/32 " x 3-29/32 "	100 x 100 mm	3-29/32 " x 3-29/32 "
Tube rectangulaire à 90 °	100 x 165 mm	3-29/32 " x 6-7/16 "	100 x 165 mm	3-29/32 " x 6-7/16 "
Tube rectangulaire à 45 °	100 x 110 mm	3-29/32 " x 4-3/8 "	100 x 110 mm	3-29/32 " x 4-3/8 "
Tube rond à 90 °	$\varnothing$ 120 mm	$\varnothing$ 4-11/16 "	$\varnothing$ 120 mm	$\varnothing$ 4-11/16 "
Tube rond à 45 °	$\varnothing$ 110 mm	$\varnothing$ 4-5/16 "	$\varnothing$ 110 mm	$\varnothing$ 4-5/16 "
Longueur minimale de la pièce coupée	8 mm	5/16 "	8 mm	5/16 "
<b>LAME</b>				
Diamètre	355 mm	14 "	355 mm	14 "
Alésage	25,4 mm	1 "	25,4 mm	1 "
Trait de coupe	2,4 mm	0,094 "	2,4 mm	0,094 "
Lame acier doux Nombre de dents	66		80	
<b>NIVEAUX D'ÉMISSION SONORE*</b>				
Niveau de pression acoustique $L_{pA}$	110V: 94,9 dB(A) / 220-240V: 94,8 dB(A)		110V: 94,4 dB(A) / 220-240V: 95,8 dB(A)	
Niveau d'intensité acoustique $L_{WA}$	110V: 107,9 dB(A) / 220-240V: 107,8 dB(A)		110V: 107,4 dB(A) / 220-240V: 108,8 dB(A)	
Incertitude <sup>e</sup> , $K_{pA}$ et $K_{WA}$	3dB(A)		3dB(A)	

◊ Une lame en acier inoxydable doit être installée.

**AVERTISSEMENT :** L'alimentation électrique lors de la mise en marche du produit risque d'entraîner des chutes de tension qui peuvent avoir une incidence sur les autres équipements (variation de l'éclairage, par exemple). Pour des raisons techniques, ces perturbations ne devraient pas se produire si l'impédance secteur est de  $Z_{max} < 0,069 \Omega$ . Pour plus d'informations, contactez votre fournisseur d'électricité local.

### FICHE AVEC DÉTROMPEUR

#### AVERTISSEMENT (ÉTATS-UNIS UNIQUEMENT):

Afin de réduire les risques d'électrocution, cet appareil est équipé d'une fiche avec détrompeur (une broche est plus large que l'autre). Cette fiche peut uniquement être branchée dans une prise femelle avec détrompeur. Si la fiche ne s'insère pas entièrement, retournez-la. Si elle ne convient toujours pas, faites installer une prise femelle appropriée par un électricien qualifié. Ne changez pas la fiche.





#### AVERTISSEMENT :







- les émissions vibratoires durant l'utilisation effective de l'outil électrique peuvent être différentes des valeurs déclarées en fonction de la manière dont l'outil est utilisé et du type de pièce à usiner ; et
- il est nécessaire d'identifier les mesures de sécurité à adopter pour protéger l'opérateur en fonction d'une estimation de l'exposition dans les conditions effectives d'utilisation (en tenant compte de toutes les étapes du cycle d'opération, par exemple lorsque l'outil est mis à l'arrêt et lorsqu'il tourne au ralenti, en plus du déclenchement).

### ÉTIQUETTES ET SYMBOLES

**AVERTISSEMENT :** N'utilisez pas cet appareil si les étiquettes d'avertissement et/ou de consignes sont manquantes ou endommagées. Contactez Evolution Power Tools pour le remplacement des étiquettes.

**Remarque :** Tous les symboles suivants ou certains d'entre eux peuvent apparaître dans le manuel ou sur le produit.

Symbole	Description
V	Volts
A	Ampères
Hz	Hertz
min <sup>-1</sup>	Vitesse
~	Courant alternatif
n <sub>0</sub>	Vitesse à vide
	Portez des lunettes de sécurité
	Portez des protections auditives
	Portez un dispositif de protection contre la poussière
	Lisez le mode d'emploi

	Protection à double isolation
	Certification CE
	Certification UKCA
	Certification TUV SUD
	Déchets électriques et équipement électronique
	Avertissement
	Ne pas toucher - N'approchez pas vos mains

### USAGE PRÉVU DE CET OUTIL ÉLECTRIQUE

**AVERTISSEMENT :** Ce produit a été conçu pour fonctionner avec des lames Evolution spécifiques.

Utilisez uniquement des accessoires conçus pour l'utilisation avec cet appareil et/ou ceux spécifiquement recommandés par Evolution Power Tools Ltd.

Lorsqu'il est équipé d'une lame appropriée, cet appareil peut être utilisé pour couper les matériaux suivants :

**Acier doux**

**Acier fin**

**Acier inoxydable**

**Aluminium**

**Bois**

**Acier inoxydable**

**Remarque :** couper de l'acier galvanisé peut réduire la durée de vie de la lame.

### USAGE PROSCRIT DE CET OUTIL ÉLECTRIQUE

**AVERTISSEMENT :** Ce produit est une scie à onglet tronçonner à commande manuelle et doit être utilisé uniquement en tant que tel. Il ne doit en aucun cas être modifié ou utilisé pour alimenter tout autre appareil ou entraîner tout accessoire autre que ceux mentionnés dans le présent mode d'emploi.

**AVERTISSEMENT:** Cet appareil n'est pas conçu pour être utilisé par des personnes (y compris les enfants) dont les capacités physiques, sensorielles ou mentales sont réduites, ou dénuées d'expérience ou de connaissances, sauf si elles ont pu bénéficier, par l'intermédiaire d'une personne responsable de leur sécurité et capable d'utiliser l'appareil en sécurité, d'une surveillance ou d'instructions préalables concernant l'utilisation de

l'appareil. Les enfants doivent être surveillés pour garantir qu'ils n'aient pas accès à cet appareil et qu'ils ne soient pas autorisés à jouer avec.

### SÉCURITÉ ÉLECTRIQUE

Cet appareil est équipé de la fiche moulée et du câble électrique adéquats pour le marché désigné. Si le câble d'alimentation de cet outil électrique est endommagé, il doit être remplacé par un câble d'alimentation spécialement préparé, disponible auprès du service de réparation

### UTILISATION EN EXTÉRIEUR

**AVERTISSEMENT** : Si vous utilisez cet outil en extérieur, ne l'exposez pas à la pluie et ne l'utilisez pas dans des lieux humides pour assurer votre protection. Ne placez pas l'outil sur des surfaces humides. Si possible, utilisez un établi sec et propre. Pour une protection supplémentaire, utilisez un dispositif de courant différentiel résiduel (DCR) qui interrompra l'alimentation si le courant de fuite vers la terre excède 30 mA pour 30 ms. Vérifiez toujours le bon fonctionnement du dispositif différentiel résiduel (DCR) avant d'utiliser l'appareil.

Si vous devez utiliser une rallonge, celle-ci doit convenir à l'utilisation en extérieur et cette mention doit figurer sur l'étiquette.

Les instructions du fabricant doivent être respectées lors de l'utilisation d'une rallonge.

### CONSIGNES GÉNÉRALES DE SÉCURITÉ CONCERNANT LES OUTILS ÉLECTRIQUES

Ces consignes générales de sécurité pour les outils électriques sont telles que spécifiées dans la norme EN 62841-1: 2015 & EN IEC 62841-3-9:2020/ A11:2020

**⚠ AVERTISSEMENT** : Lisez tous les avertissements, instructions, illustrations et caractéristiques fournies avec cet outil électrique. Le non-respect de l'ensemble des instructions mentionnées ci-dessous risque de provoquer des électrocutions, des incendies et/ou des blessures graves.

Conservez tous les avertissements de sécurité et toutes les instructions pour vous y reporter par la suite. Dans les avertissements, le terme « outil électrique » fait référence aux outils électriques fonctionnant sur secteur (avec fil) ou sur batterie (sans fil).

#### 1) Consignes générales de sécurité concernant les outils électriques [sécurité de l'espace de travail]

**a) L'espace de travail doit être propre et suffisamment éclairé.** Les espaces sombres et encombrés sont propices aux accidents.

**b) Ne mettez pas en marche votre outil électrique dans un environnement explosif, ou en présence de liquide inflammable, de gaz ou**

**de poussière.** Les outils électriques produisent des étincelles qui peuvent faire enflammer la poussière ou les vapeurs.

**c) Tenez les enfants et les autres personnes présentes éloignés lorsque vous utilisez un outil électrique.** Les distractions peuvent causer une perte de contrôle.

#### 2) Avertissements généraux relatifs aux outils électriques [sécurité électrique]

**a) Les fiches des outils électriques doivent correspondre à la prise secteur utilisée.** Ne modifiez jamais la fiche, de quelque façon que ce soit. N'utilisez jamais d'adaptateurs de fiche avec des outils reliés à la terre. Les fiches et prises non modifiées réduisent le risque d'électrocution.

**b) Évitez tout contact du corps avec des surfaces reliées à la terre, telles que des tuyaux, radiateurs, cuisinières et réfrigérateurs.** Il existe un risque accru d'électrocution si votre corps est relié à la terre.

**c) N'exposez les outils électriques ni à la pluie ni à l'humidité.** La pénétration d'eau dans ces outils accroît le risque d'électrocution.

**d) Ne malmenez pas le câble d'alimentation.**

**N'utilisez jamais le câble d'alimentation pour transporter l'outil et ne débranchez jamais l'appareil en tirant sur le câble.** Tenez le câble à l'écart de la chaleur, de l'huile, d'objets tranchants et des pièces en mouvement. Un câble endommagé ou emmêlé accroît le risque d'électrocution.

**e) Pour les travaux à l'extérieur, utilisez un câble spécialement conçu à cet effet.** L'utilisation d'un câble conçu pour l'usage extérieur réduit le risque d'électrocution.

**f) Si le fonctionnement de l'outil électrique dans des endroits humides est inévitable, utilisez une prise protégée par un dispositif de courant différentiel résiduel (DCR).** L'utilisation d'un dispositif différentiel résiduel réduit le risque d'électrocution.

#### 3) Avertissements généraux relatifs aux outils électriques [sécurité électrique]

**a) Restez attentif, prêtez attention au travail que vous êtes en train d'effectuer et faites preuve de bon sens lors de l'utilisation de tout outil électrique.** N'utilisez pas d'outil électrique si vous êtes fatigué(e) ou sous l'influence de l'alcool, de drogues ou de médicaments. Un moment d'inattention pendant l'utilisation d'un outil électrique peut entraîner des blessures graves.

**b) Utilisez un équipement de protection individuelle.** Portez toujours un dispositif de protection oculaire. Des équipements de protection tels que les masques anti-poussière, les chaussures de sécurité anti-dérapantes, les casques ou les protections acoustiques utilisés dans les conditions appropriées réduiront le risque de blessures.

**c) Veillez à éviter les démarrages imprévisibles.** Assurez-vous que l'interrupteur est en position

d'arrêt avant de brancher l'outil sur une prise secteur et/ou un bloc-batterie, de ramasser ou de transporter l'outil. Le fait de porter un outil électrique avec le doigt sur son interrupteur ou de brancher un outil dont l'interrupteur est en position de marche peut causer un accident.

**d) Retirez les clés de réglage ou les clés à écrous avant de mettre l'outil en marche.** Un outil ou une clé laissée sur une pièce rotative d'un outil électrique pourrait causer de graves dommages corporels.

**e) Ne travaillez pas à bout de bras. Gardez toujours un bon appui et un bon équilibre.** Ceci permettra de mieux contrôler l'outil électrique en cas de situation imprévue.

**f) Portez une tenue appropriée.** Ne portez ni vêtements amples, ni bijoux. Gardez vos cheveux, vêtements et gants à l'écart des pièces en mouvement. Les vêtements amples, les bijoux et les cheveux longs peuvent se prendre dans les pièces en mouvement.

**g) Si les appareils sont équipés de dispositifs d'extraction et de collecte des poussières, assurez-vous qu'ils sont branchés et utilisés correctement.** Le fait d'aspirer la poussière peut réduire les risques qui y sont liés.

**h) Ne vous montrez pas trop sûr de vous et n'ignorez pas les précautions d'un outil à cause de la familiarité acquise par son utilisation fréquente.** Toute action imprudente risque d'entraîner de graves blessures en une fraction de seconde.

**4) Avertissements généraux relatifs à la sécurité des outils électriques [utilisation et entretien des outils électriques].**

**a) N'exercez pas une force excessive sur l'outil électrique.** Utilisez l'outil électrique approprié pour le travail. Un outil électrique approprié exécutera mieux le travail et de façon moins dangereuse s'il est utilisé dans les limites prévues de son utilisation.

**b) N'utilisez pas l'outil électrique si l'interrupteur ne permet pas de le mettre en marche ou de l'arrêter.** Un outil électrique qui ne peut pas être contrôlé par son interrupteur est dangereux et doit être réparé.

**c) Débranchez l'outil électrique de la source d'alimentation et/ou retirez le bloc batterie, s'il est amovible, de l'outil électrique avant de procéder à tout réglage, changement des accessoires ou rangement des outils électriques.** Ces mesures de sécurité préventives réduisent les risques de démarrage accidentel de l'outil électrique.

**d) Lorsque vous avez fini de vous en servir, rangez les outils électriques hors de portée des enfants et empêchez les personnes qui ne connaissent pas l'outil électrique ou les présentes instructions de l'utiliser.** Les outils électriques sont dangereux lorsqu'ils sont utilisés par des personnes non initiées.

**e) Entretenez les outils électriques et leurs**

**accessoires. Vérifiez l'alignement ou l'attache des pièces mobiles, qu'aucune pièce ne soit brisée et assurez-vous qu'aucun autre problème ne risque d'affecter le bon fonctionnement de l'outil électrique.** En cas de dommages, faites réparer l'outil électrique avant de l'utiliser de nouveau. Beaucoup d'accidents sont causés par des outils électriques mal entretenus.

**f) Gardez les outils de coupe bien affûtés et propres.** Des outils de coupe correctement entretenus et dont les tranchants sont bien affûtés risquent moins de se gripper et sont plus faciles à contrôler.

**g) Utilisez l'outil électrique, les accessoires et les embouts, etc., conformément au présent mode d'emploi pour les utilisations pour lesquelles ils sont conçus, en tenant compte des conditions et du type de travail à exécuter.** L'usage de l'outil électrique à d'autres fins que celles prévues peut entraîner des situations dangereuses.

**h) Faites en sorte que les poignées et les surfaces de prise soient toujours sèches, propres et dénuées d'huile ou de graisse.** Des poignées ou des surfaces de prises glissantes ne permettent pas la manipulation et le contrôle de l'outil en toute sécurité lors de situations imprévues.

**5) Avertissements généraux de sécurité des outils électriques [Entretien]**

**a) L'entretien doit être confié à un technicien qualifié, utilisant exclusivement des pièces identiques à celles d'origine.** Ceci assurera le maintien de la sécurité de l'outil électrique.

#### CONSEILS DE SANTÉ

**AVERTISSEMENT :** Lors de l'utilisation de cet appareil, des particules de poussière peuvent être générées. Dans certains cas, en fonction des matériaux avec lesquels vous travaillez, cette poussière peut se révéler particulièrement nocive. Si vous suspectez que la peinture à la surface du matériau que vous souhaitez couper contient du plomb, demandez les conseils d'un professionnel. Les peintures au plomb doivent être retirées uniquement par un professionnel. Vous ne devez pas tenter de les retirer vous-même. Une fois que la poussière s'est déposée sur les surfaces, un contact entre la main et la bouche peut donner lieu à l'ingestion de plomb. L'exposition au plomb, même en faible quantité, est susceptible de provoquer des lésions irréversibles du cerveau ou du système nerveux. Les jeunes enfants et les enfants à naître sont particulièrement vulnérables. Il est conseillé de considérer les risques associés aux matériaux avec lesquels vous travaillez et de réduire les risques d'exposition. Certains matériaux pouvant générer des poussières potentiellement dangereuses pour votre santé, nous vous conseillons d'utiliser un masque agréé avec des filtres interchangeables lors de l'utilisation de cet appareil.

**Vous devriez toujours :**

- Travailler dans un endroit bien aéré.
- Travaillez en portant un équipement de protection agréé tel qu'un masque anti-poussière spécialement conçu pour filtrer les particules microscopiques.

**AVERTISSEMENT :** L'utilisation de tout outil électrique peut donner lieu à la projection de corps étrangers vers vos yeux, risquant de les endommager gravement. Avant de commencer à utiliser un outil électrique, portez toujours des lunettes de protection munies d'écrans latéraux ou un masque facial intégral si nécessaire.

**Consignes de sécurité pour les scies à onglet**

**a) Les scies à onglets sont conçues pour couper du bois ou des produits dérivés du bois. Elles ne doivent pas être utilisées avec des lames de coupes circulaires abrasives pour couper des métaux ferreux comme des barres, tiges, clous, etc**

Les poussières abrasives engendrent l'enrayement de pièces mobiles telles que le carter inférieur. Les étincelles produites par une coupe abrasive brûleront le carter inférieur, l'encart de trait de scie et les autres pièces en plastique.

**b) Si possible, utilisez des pinces pour maintenir la pièce à usiner. Si vous tenez la pièce à usiner à la main, laissez toujours au moins 100 mm entre votre main et chaque côté de la lame de la scie. N'utilisez pas cette scie pour couper des pièces trop petites pour être maintenues en toute sécurité par une pince ou à la main.** Si votre main est trop proche de la lame de la scie, le risque de blessure lié au contact avec la lame augmente.

**c) La pièce à usiner doit être immobile et maintenue par une pince ou maintenue à la fois par le guide et la table. Ne coupez pas la pièce à usiner ou ne l'alimentez pas dans la scie « à main levée » pour quelque raison que ce soit.** Les pièces à usiner non maintenues ou mobiles risquent d'être projetées à grande vitesse et d'entraîner des blessures.

**d) Poussez la scie dans la pièce à usiner. Ne tirez pas la scie dans la pièce à usiner. Pour réaliser une coupe, levez la tête de la scie et tirez-la par-dessus la pièce à usiner sans la couper, démarrez le moteur, abaissez la tête de la scie et poussez la scie dans la pièce à usiner.** Réaliser une coupe en tirant la scie risque d'entraîner le passage de la lame sur la surface de la pièce à usiner et de projeter l'assemblage de la lame violemment sur l'opérateur.

**e) Ne placez jamais votre main sur la ligne de coupe prévue, devant ou derrière la lame de la scie.** Le maintien de la pièce à usiner à « mains croisées » (en tenant la pièce à usiner à droite de la lame de la scie avec votre main gauche ou vice versa) est dangereux.

**f) N'approchez pas votre main à plus de 100 mm de l'arrière du guide et de chaque côté de la lame de la scie lorsqu'elle tourne dans le but d'éliminer les chutes de bois ou pour toute autre raison.** Cette proximité entre votre main et la lame tournante peut ne pas sembler évidente et vous risquez de vous blesser gravement.

**g) Vérifiez votre pièce à usiner avant de la couper. Si la pièce à usiner est arquée ou déformée, insérez-la dans une pince de sorte que la face arquée extérieure soit en face du guide. Assurez-vous toujours de l'absence d'espace entre la pièce à usiner, le guide et la table le long de la ligne de coupe.** Les pièces à usiner tordues ou déformées risquent de tourner ou de bouger et de bloquer la lame tournante de la scie lors de la coupe. La pièce à usiner ne doit pas contenir de clous ou d'objets étrangers.

**h) N'utilisez pas la scie tant que des outils, des chutes de bois, etc. se trouvent sur la table, à l'exception de la pièce à usiner.** Les petits débris ou les pièces mobiles de bois ou autres objets en contact avec la lame tournante risquent d'être projetés à grande vitesse.

**i) Coupez uniquement une pièce à usiner à la fois.** Il n'est pas possible de maintenir ou d'attacher plusieurs pièces à usiner empilées en toute sécurité et la lame risquerait de se bloquer ou de bouger lors de la coupe.

**j) Assurez-vous que la scie à onglets est montée ou placée sur une surface ferme et à niveau avant toute utilisation.** Une surface ferme et à niveau diminue le risque d'instabilité de la scie à onglets.

**k) Planifiez votre travail. À chaque changement de réglage du biseau ou de l'angle de l'onglet, assurez-vous que le guide réglable est correctement positionné pour maintenir la pièce à usiner et qu'il ne génère pas la lame ou le système de protection.** Avant de mettre l'outil en marche et de placer la pièce à usiner sur la table, déplacez la lame de la scie pour réaliser une simulation de coupe complète pour vérifier qu'il n'existe aucune interférence ou aucun danger lié au guide de coupe.

**l) Si vous coupez une pièce à usiner plus large ou plus longue que la surface de la table, équipez-vous d'un dispositif de maintien adapté comme une rallonge de table ou des tréteaux, etc. Les pièces à usiner plus longues ou plus larges que la table de scie à onglets risquent de basculer si elles ne sont pas maintenues de manière adéquate.** Si la pièce à usiner ou à couper bascule, elle risque de soulever le carter inférieur ou d'être projetée par la lame tournante.

**m) Ne demandez pas à une autre personne de se substituer à une rallonge de table pour mieux maintenir la pièce.** Si la pièce à usiner n'est pas maintenue en toute stabilité, la lame risque de

se bloquer et la pièce à usiner risque de bouger lors de la coupe et de vous entraîner vous et la personne qui vous aide en direction de la lame tournante.

**n) La pièce à couper ne doit pas être bloquée ou pressée contre la lame tournante de la scie par quelque moyen que ce soit.** Si elle est confinée (en utilisant des butées de longueur, par exemple), la pièce à couper risque de se coincer contre la lame et d'être projetée violemment.

**o) Utilisez toujours une pince ou un système de fixation conçu pour maintenir les matériaux ronds comme les tiges ou les tubes de façon adéquate.** Les tiges ont tendance à rouler lors de la coupe, forçant la lame à « mordre » et à attirer la pièce et vos mains en direction de la lame.

**p) Attendez que la lame atteigne sa vitesse maximale avant de la mettre en contact avec la pièce à usiner.** Cela réduira le risque de projection de la pièce à usiner.

**q) Si la pièce à usiner ou la lame se bloque, éteignez la scie à onglets. Attendez que toutes les pièces mobiles s'arrêtent et débranchez la prise de l'alimentation électrique et/ou retirez le bloc-batterie. Procédez ensuite au déblocage du matériau bloqué.** Le fait de continuer à scier une pièce à usiner bloquée risque d'entraîner une perte de contrôle ou d'endommager la scie à onglets.

**r) À la fin de la coupe, relâchez l'interrupteur, abaissez la tête de la scie et attendez que la lame s'arrête avant de retirer la pièce coupée.** Il est dangereux d'approcher vos mains de la lame qui continue à tourner.

**s) Maintenez fermement la poignée lors de la réalisation d'une coupe incomplète ou lorsque vous relâchez l'interrupteur avant que la tête de la scie ne se soit complètement abaissée.** Le processus de freinage de la scie risque d'entraîner l'abaissement soudain de la tête de la scie et de vous blesser.

**AVERTISSEMENT :** S'il manque des pièces, n'utilisez pas l'appareil jusqu'à ce que les pièces manquantes soient remplacées. Le non-respect de cette règle pourrait provoquer des blessures graves.

#### AVERTISSEMENTS SUPPLÉMENTAIRES

- 1. Laissez les carters en place** et veillez à ce qu'ils restent en bon état.
- 2. Retirez les clés de réglage.** Prenez l'habitude de vérifier que les clés de réglage ont été retirées de l'outil avant de le mettre en marche.
- 3. Veillez à ce que l'espace de travail reste propre.** Les espaces et les établis encombrés risquent d'entraîner des accidents.
- 4. N'utilisez pas l'outil dans un environnement dangereux.** N'utilisez jamais un outil électrique dans un endroit humide ou mouillé et ne l'exposez pas à la pluie. L'espace de travail doit être

suffisamment éclairé.

**5. Ne laissez pas les enfants s'approcher de l'appareil.** Tous les visiteurs doivent se tenir à bonne distance de la zone de travail.

**6. Afin d'assurer la sécurité des enfants,** équipez l'atelier de verrous et d'interrupteurs généraux ou dissimulez les clés de contact.

**7. Ne forcez pas sur l'outil.** Il exécutera un meilleur travail de façon moins dangereuse s'il est utilisé dans les limites prévues.

**8. Utilisez l'outil approprié.** Ne forcez pas sur l'outil ou ses accessoires pour effectuer une tâche pour laquelle il n'est pas prévu.

**9. Utilisez les rallonges appropriées.** Veillez à ce que votre rallonge soit en bon état. Lorsque vous utilisez une rallonge, veillez à en choisir une ayant un calibre adapté au transport du courant nécessaire à votre outil. Une rallonge d'un calibre insuffisant provoquera une chute de tension, qui entraînera à son tour une perte de puissance et une surchauffe. Le tableau qui figure sur la page suivante liste le bon calibre à utiliser en fonction de la longueur de la rallonge et de l'ampérage. En cas de doute, choisissez le calibre supérieur suivant. Plus le calibre est bas, plus la rallonge est résistante.

**10. Portez une tenue adaptée** et ne portez pas de vêtements amples, gants, cravates, bagues, bracelets ou autres bijoux qui risqueraient de se coincer dans les pièces mobiles. Le port de chaussures antidérapantes est recommandé. Portez un couvre-chef pour contenir les cheveux longs.

**11. Utilisez toujours des lunettes de sécurité.** Utilisez également un masque facial ou anti-poussières si les coupes génèrent de la poussière. Des lunettes de vue normales ne sont pourvues que de verres résistants aux impacts ; il ne s'agit donc pas de lunettes de sécurité.

**12. Sécurisez votre pièce.** Dans la mesure du possible, utilisez des pinces ou un étai pour maintenir la pièce à usiner. Cette pratique est moins risquée et vos deux mains restent libres pour utiliser l'outil.

**13. Ne travaillez pas à bout de bras.** Gardez toujours un bon appui et un bon équilibre.

**14. Entretenez soigneusement les outils.** Nettoyez et affûtez régulièrement les outils pour garantir une utilisation sûre et optimale. Suivez les instructions sur la lubrification et le changement d'accessoires.

**15. Débranchez les outils** avant de les entretenir ou de changer d'accessoires comme les lames, embouts, fraises etc.

**16. Réduisez le risque de démarrage impromptu.** Veillez à ce que l'interrupteur soit sur la position arrêt avant le branchement.

**17. Utilisez les accessoires recommandés.** Les accessoires recommandés figurent dans le mode d'emploi. L'utilisation d'accessoires inappropriés risque d'entraîner des blessures.

**18. Ne montez jamais sur l'outil.** Un basculement

de l'outil ou le contact accidentel avec l'accessoire de coupe peut entraîner des blessures graves.

**19. Vérifiez l'état des pièces.** Avant d'utiliser l'outil, contrôlez minutieusement tous carters ou autres pièces pour détecter toute trace d'endommagement afin de vous assurer du bon fonctionnement de l'outil et de sa capacité à remplir sa fonction initiale. Vérifiez l'alignement et la fixation des pièces mobiles, repérez les pièces cassées, le montage et tout autre problème qui risquerait de nuire à son fonctionnement. Tous carters ou autres pièces endommagés doivent être correctement réparés ou remplacés.

**20. Sens de coupe.** La pièce à couper ne doit être engagée que dans le sens contraire à celui de la rotation de la lame.

**21. Ne laissez jamais un outil en marche sans surveillance.** Éteignez l'outil. Ne lâchez pas l'outil avant qu'il se soit complètement arrêté.

**PRISE EN MAIN DÉBALLAGE**

**Mise en garde :** Cet emballage contient des objets tranchants. Faites attention lors du déballage.

Retirez l'appareil et les accessoires fournis de l'emballage. Vérifiez soigneusement que l'appareil est en bon état et que vous disposez de tous les accessoires énumérés dans ce manuel. Assurez-vous que tous les accessoires sont complets. S'il manque une ou plusieurs pièces, renvoyez l'appareil et ses accessoires dans leur emballage d'origine au revendeur.

Ne jetez pas l'emballage.

Conservez-le en bon état tout au long de la période de garantie. Jetez l'emballage d'une manière respectueuse de l'environnement. Si possible, recyclez-le.

Ne laissez pas les enfants jouer avec des sacs plastiques vides, en raison du risque de suffocation.

**N° DE SÉRIE / NUMÉRO DE LOT**

Le numéro de série se situe sur le carter du moteur de l'appareil. Pour savoir comment identifier le numéro de lot, contactez l'assistance téléphonique Evolution Power Tools ou rendez-vous sur : www.evolutionpowertools.com

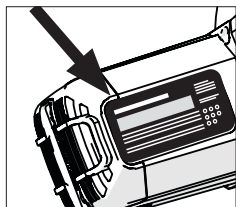

**ARTICLES FOURNIS**

Description	Quantité
Mode d'emploi	1
Lame TCT acier doux 355 mm (14")	1
Clé hexagonale à double embout 5 mm/8 mm (changement de lame)	1
Bloc en V	3
Poignée de la tête de coupe	1
Ensemble base/table	1
Supports et fixations de la glissière	1
Vis papillon	3
Pince supérieure	1
Barre transversale de serrage	1
Pince avant	2

**LAMES DE RECHANGE**

Description	Pièce n°
Lame TCT multi-matériaux 355 mm (14")	(RU/UE) RAGEBLADE-355MULTI (USA) RAGE355BLADE
Lame diamant 355 mm (14")	(RU/UE) RAGEBLADE-355DIAMOND (USA) 14BLADEDM
Lame acier doux 355 mm (14")	(RU/UE) M355TCT-66CS (USA) 14BLADEST
Lame acier inoxydable 355 mm (14")	(RU/UE) S366TCT-90CS (USA) 14BLADESS
Lame acier fin 355 mm (14")	(RU/UE) T355TCT-90CS (USA) 14BLADET
Lame aluminium 355 mm (14")	(RU/UE) A355TCT-80CS (USA) 14BLADEAL
Lame de coupe Bois 355 mm (14")*	(USA) GW355TCT-60

\*Conforme à la norme EN 847-1

## PRÉSENTATION DE L'APPAREIL

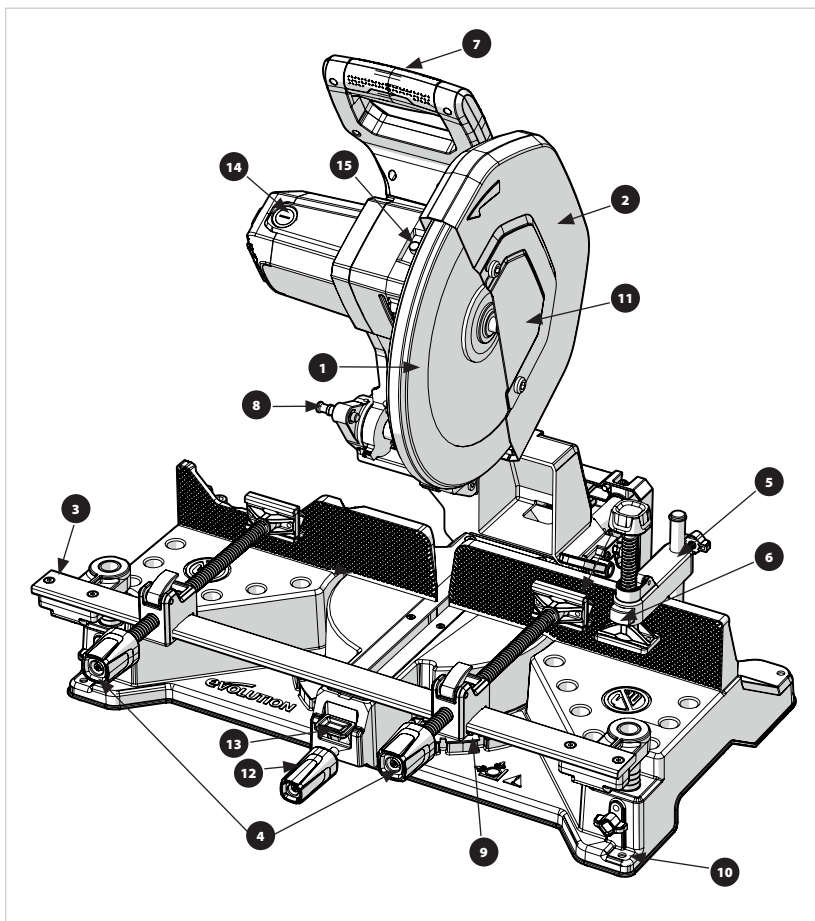

- |   |   |
|---|---|
| 1. CARTER DE LAME INFÉRIEUR                         | 9. RAPPORTEUR DE L'ONGLET                 |
| 2. CARTER DE LAME SUPÉRIEUR                         | 10. TROUS DE MONTAGE DE L'ÉTABLI X4       |
| 3. BARRE TRANSVERSALE DE SERRAGE                    | 11. CARTER DE L'ARBRE DE LA LAME          |
| 4. PINCES AVANT X2                                  | 12. BOUTON DE VERROUILLAGE DE L'ONGLET    |
| 5. PINCE SUPÉRIEURE                                 | 13. BOUTON POUSSOIR D'INDEXATION D'ONGLET |
| 6. BOUTON À DÉBLOCAGE RAPIDE DE LA PINCE SUPÉRIEURE | 14. BALAIS EN CARBONE BOUCHON D'ACCÈS     |
| 7. POIGNÉE DE COUPE                                 | 15. BOUTON DE BLOCAGE DE L'ARBRE          |
| 8. GOUPILLE DE VERROUILLAGE DE LA TÊTE DE COUPE     |   |

**PRÉSENTATION DE L'APPAREIL**

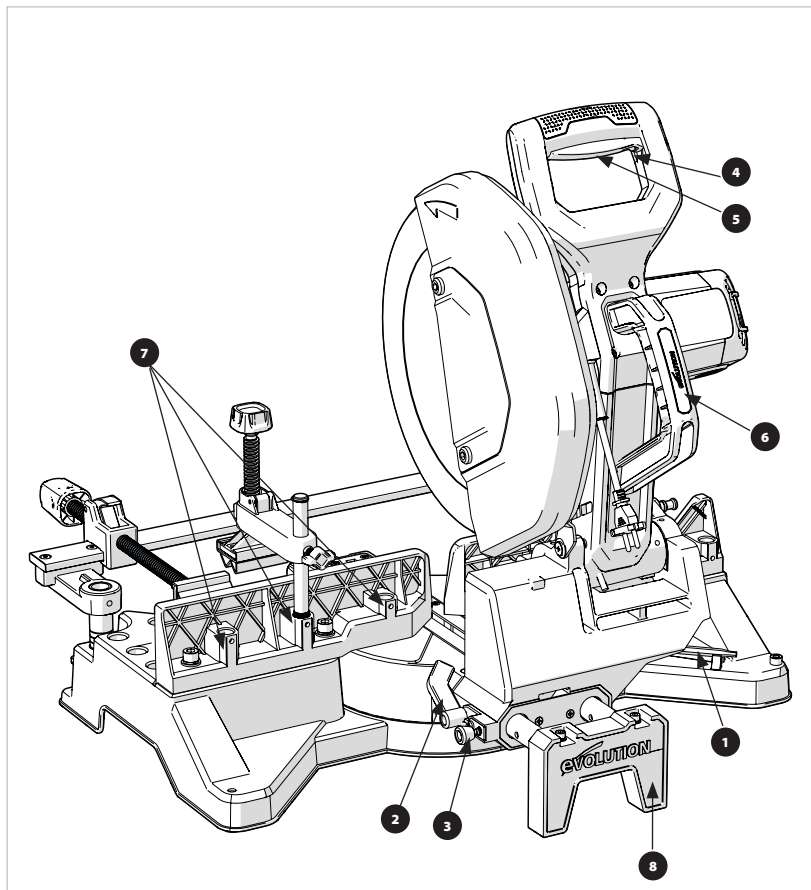

1. CLÉ HEXAGONALE DOUBLE EMBOUT
2. LEVIER DE VERROUILLAGE DU COULISSEMENT
3. GOUPILLE DE VERROUILLAGE À RESSORT
4. VERROUILLAGE DE LA GÂCHETTE DÉSACTIVÉ
5. INTERRUPTEUR À GÂCHETTE MARCHE/ ARRÊT
6. POIGNÉE DE TRANSPORT
7. DOUILLES DE LA PINCE SUPÉRIEURE
8. SUPPORT DE GLISSIÈRE ARRIÈRE
9. BOÎTIER LED (S355MCS-G2 & S14MCS UNIQUEMENT)

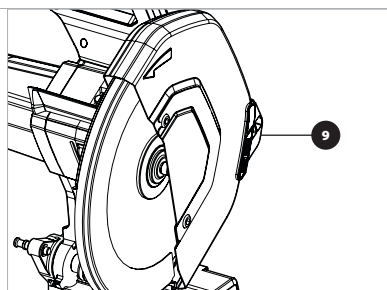

## MONTAGE ET PRÉPARATION

6 pièces principales doivent être assemblées :

- La base tournante et l'ensemble de la table
- La tête de coupe en position haute
- L'ensemble de la barre transversale de serrage
- Pincés avant
- Pince supérieure
- Lame

Retirez du carton principal l'insert en mousse supérieur, qui contient toutes les pièces de serrage et les pièces auxiliaires.

Retirez le deuxième insert en mousse qui renferme l'ensemble de la tête de coupe. Retirez l'ensemble de la tête de coupe de la mousse et mettez-la de côté.

Retirez l'ensemble base/table du carton et placez-le sur une surface stable.

Faites pivoter la table sur un angle d'onglet de 0 degré en desserrant le bouton de verrouillage, en appuyant sur le bouton de contournement de l'indexation et en serrant le bouton de verrouillage (III. 1)

Assurez-vous que l'arrière de l'appareil est tourné vers vous, donnant accès aux glissières (III. 2)

**REMARQUE :** Dans cette position, la glissière de gauche comporte des trous traversants qui s'engagent dans les commandes coulissantes de la tête de coupe.

Montez avec précaution l'ensemble de la tête de coupe sur les glissières en orientant le moteur vers la droite.

Faites complètement glisser l'ensemble de la tête de coupe sur les glissières. (III. 3)

Retirez et mettez au rebut l'entretoise de remplacement de la goupille de verrouillage de la glissière (III. 4)

Veillez à ce que la goupille à ressort s'engage dans le trou le plus proche de la table tournante pour assurer la stabilité pendant le montage.

Placez le support de glissière arrière sur les glissières de manière à ce que les trous de fixation soient visibles et orientés vers le haut. Fixez la glissière à l'aide de 2 vis de blocage et de rondelles fournies avec la clé hexagonale (III. 5)

Faites pivoter l'appareil pour que l'avant de l'appareil soit face à vous. Installez la barre transversale de l'étrier en faisant glisser les montants verticaux dans les douilles de la base, en veillant à ce que la barre transversale reste de niveau (III. 6)

Placez les vis papillon dans la base. (III. 7)

Tout en tenant le protège-lame, coupez et retirez le lien en plastique et laissez soigneusement le

protège-lame se déplacer jusqu'à sa position fermée de fonctionnement sûr.

Assurez-vous que la goupille de verrouillage (III. 8) est rétractée avant de mettre la tête de coupe en position basse.

## MONTAGE PERMANENT DE LA SCIE

**AVERTISSEMENT :** Ces procédures doivent être essayées uniquement quand l'appareil est débranché de sa source d'alimentation.

La base comporte quatre trous dans lesquels vous pouvez insérer des boulons adaptés (non fournis) pour fixer l'appareil.

Prenez les consignes suivantes en compte pour installer l'appareil de façon permanente :

- Pour éviter toute blessure liée aux débris volants, positionnez la scie de sorte que les personnes à proximité ne puissent pas s'en approcher trop près (ou se placer derrière).
- Placez la scie sur une surface solide et nivelée dans un endroit où il y a suffisamment d'espace pour manipuler et supporter de manière appropriée la pièce.
- Assurez-vous que l'établi ou toute autre structure de support est solide et stable et ne « tangué » pas.
- Vérifiez que le câble d'alimentation ne peut s'emmêler avec aucune autre pièce de l'appareil lors du processus de coupe.
- Vérifiez que le câble d'alimentation est placé de manière à éviter les risques de chute (ou tout autre risque) pour l'opérateur ou toute autre personne à proximité.

## TRANSPORT DE LA SCIE

Ne transportez cet appareil que lorsque la tête de coupe est verrouillée en position abaissée (III. 8 et 9) avec la broche de verrouillage complètement enclenchée dans sa douille.

**Mise en garde !** Cette scie pèse 35 kg et doit être soulevée par deux personnes. Utilisez les poignées de transport moulées dans la base de l'appareil (voir la présentation de l'appareil).

## RETRAIT OU INSTALLATION D'UNE LAME

**AVERTISSEMENT :** N'utilisez que des lames Evolution conçues spécialement pour cet appareil, voir « lames de rechange ». Nous recommandons à l'opérateur de porter des gants de protection lors de l'installation ou du changement de la lame.

**Remarque :** N'utilisez que des lames de scie dont la vitesse est égale ou supérieure à celle indiquée sur l'outil.

## RETRAIT D'UNE LAME :

- Assurez-vous que la tête de coupe est dans sa position la plus haute.
- À l'aide de la clé hexagonale fournie, dresserez le boulon du cache de l'arbre avant et faites pivoter le

le cache de l'arbre afin de le dégager. (III. 10).

- Appuyez sur le bouton de blocage de l'arbre (III. 11) et retirez le boulon de la lame à l'aide de la clé hexagonale fournie. La lame peut pivoter légèrement jusqu'à ce que le blocage de l'arbre s'enclenche.
- Retirez le boulon, la rondelle et la flasque extérieure de l'arbre. (III. 12).
- Ouvrez le carter de lame et retirez soigneusement l'ancienne lame. Laissez la flasque intérieure de la lame en place

#### INSTALLATION D'UNE LAME :

- Installez la nouvelle lame en vérifiant que la flèche du sens de rotation de la lame corresponde à la direction de la flèche du carter de lame supérieur (III. 13).
- Laissez le carter se fermer et remettez la flasque extérieure de la lame et la rondelle en place.
- Remettez partiellement le boulon de l'arbre, appuyez sur le bouton de blocage de l'arbre et serrez totalement à l'aide de la clé hexagonale fournie.
- Remettez le cache de l'arbre en position fermée et resserrez le boulon du cache de l'arbre.

Après le remplacement d'une lame, faites toujours fonctionner la machine à vide pour vérifier que la lame est bien en place.

#### BARRE TRANSVERSALE ET PINCES AVANT, MONTAGE ET FONCTIONNEMENT

La barre transversale sert de support aux ensembles de serrage avant.

2 pinces frontales sont fournies pour permettre un large éventail d'options de serrage sûres. Lorsqu'elle est installée, la barre transversale dispose d'une plage de mouvements verticaux permettant d'aligner les pinces avant dans la position optimale pour différentes pièces.

Les montants verticaux comportent 6 petites rainures et 1 grande qui, une fois installées, produisent des clics audibles lorsque la hauteur de la barre est ajustée sur toute la plage de mouvement vertical.

Cela permet à l'utilisateur de s'assurer que la barre de serrage est maintenue à niveau.

À la hauteur maximale de fonctionnement en toute sécurité, une dernière rainure plus large indique la fin de la course.

Les vis papillon sont utilisées pour fixer la barre transversale à la hauteur choisie. Montez les assemblages de la pince avant en les faisant glisser sur la barre transversale (III. 14), ceci peut être fait du côté gauche ou du côté droit. Les pinces avant sont équipées d'une vis à tête longue/acmé et de leviers de dégagement rapide pour faciliter la mise en place et le dégagement rapides des pièces.

(III. 15 et 16)

#### UTILISATION DU MÉCANISME DE DÉVERROUILLAGE RAPIDE :

Soulevez et tournez vers l'arrière le levier de déverrouillage rapide (III. 15) et faites glisser le mors avant dans la position souhaitée.

- Remettez le levier dans sa position normale de service pour serrer le collier (III. 16).
- Vérifiez que la pièce à usiner est fermement maintenue avant d'effectuer la coupe.

#### PINCE SUPÉRIEURE, MONTAGE ET FONCTIONNEMENT

Fixez le boulon en T restant sur le bras de la pince supérieure.

La pince supérieure peut être fixée à l'une des 5 positions différentes du guide arrière en fonction de la coupe.

Pour installer la pince supérieure, faites glisser le montant vertical dans le logement choisi dans le guide arrière. (III. 17)

La partie inférieure du montant vertical est moletée, pour s'engager dans les douilles du guide afin de fixer la pince lors de son utilisation.

Il existe 2 méthodes pour régler la hauteur de la pince supérieure.

1. La vis-mère/trapézoïdale est dotée d'un bouton à déblocage rapide pour permettre un mouvement libre.
2. Le bras de la pince peut être déplacé le long du montant vertical et fixé à l'aide de la vis à oreilles. (III. 18)

**REMARQUE :** Des trous taraudés M6 supplémentaires sont disponibles sur chaque douille de guide, ce qui permet de les utiliser avec les anciennes pinces supérieures des scies à onglet Evolution qui ne sont pas moletées.

#### BLOCS EN V

Des blocs en V sont fournis avec ce produit et doivent être utilisés si nécessaire sur les dispositifs de serrage supérieurs et avants pour une coupe sûre.

Utilisez les blocs en V en particulier pour couper en toute sécurité des pièces rondes ou présentant des angles.

Pour une fixation sûre et facile des blocs en V, les pieds de la pince sont équipés de loquets à billes à ressort.

Les blocs en V se montent en glissant sur les pieds de la pince (III. 19)

#### RÉGLAGE DE LA COUPE D'ONGLET

La scie permet d'effectuer des coupes d'onglet à n'importe quel angle entre 0 et 46 degrés à gauche et à droite, il y a également des détentes à des angles populaires pour aider à les localiser, notamment 0, 15, 22,5, 30 et 45.

Pour régler l'angle de l'onglet, tournez d'abord le bouton de verrouillage de l'onglet pour le desserrer et relâchez le bouton de contournement

de l'indexation (III. 20). Faites pivoter la table jusqu'à l'angle souhaité, relâchez le bouton de contournement de l'indexation et serrez fermement le bouton de verrouillage de l'onglet pour une coupe en toute sécurité.

**REMARQUE :** Lors de la sélection d'un angle d'onglet, avant la coupe, assurez-vous que tous les serre-joints sont complètement dégagés de la trajectoire de la lame et de la tête de coupe pendant toute sa rotation.



#### AVERTISSEMENT :

Utilisez toujours les deux pinces avant et supérieure pour effectuer une coupe.

Avant la coupe, assurez-vous que tous les serre-joints sont complètement dégagés de la trajectoire de la lame et de la tête de coupe pendant toute sa rotation. Effectuez toujours un essai de rotation de la tête de coupe sans que la lame ne tourne.

#### RÉGLAGE DE LA POSITION DE LA TÊTE DE COUPE

La fonction de réglage de la glissière sur ce produit permet à l'utilisateur de placer la lame dans la position optimale pour couper plusieurs tailles et profils de métal courants. (III. 27)

Il y a 3 positions indexées disponibles : avant, centrale et arrière. Voir (III. 21 a,b,c)

Pour ajuster la position de la tête de coupe, tournez le levier de verrouillage (III. 22) Rentrez la goupille de verrouillage à ressort, déplacez la tête de coupe sur les glissières jusqu'à la position souhaitée (III. 23) Assurez-vous que la goupille de verrouillage s'engage complètement dans le trou de la glissière concernée, serrez le levier de verrouillage. (III. 24)

**AVERTISSEMENT :** La tête de coupe **DOIT** être verrouillée dans l'une des 3 positions d'indexation pendant toute la durée de la coupe.

Ce produit est pré-réglé et calibré en usine pour que la lame soit à 90 degrés par rapport aux guides arrière. Si un utilisateur souhaite étalonner son appareil après le transport/le montage ou le démontage, la méthode suivante peut être employée.

Desserrez d'abord les vis de fixation de la plaque d'angle d'onglet (III. 25), la tête de coupe étant en position verrouillée. Vérifiez, à l'aide d'une équerre d'ingénieur, si la lame est à angle droit par rapport au guide. Sinon, réglez-la à l'équerre et resserrez les vis.

Après cela, vérifiez que le pointeur est aligné avec

la marque de graduation zéro. Si ce n'est pas le cas, desserrez sa vis de maintien, repositionnez-la comme nécessaire et resserrez-la.

**AVERTISSEMENT :** Nettoyez les copeaux présents sur l'appareil uniquement lorsqu'il est débranché de son alimentation électrique.

Certains copeaux risquent d'être tranchants ou d'entraîner tout autre danger pour l'utilisateur. L'utilisateur devra peut-être porter des ÉPI adaptés. Jetez les copeaux d'une manière responsable pour l'environnement.

#### CONSEILS D'UTILISATION (VÉRIFICATIONS AVANT UTILISATION)

**Remarque :** Comme tous les cadres d'utilisation sont uniques et divers, Evolution Power Tools propose les conseils généraux suivants concernant les procédures et pratiques d'utilisation en toute sécurité à l'attention de l'utilisateur.

Ces conseils ne peuvent être exhaustifs, car Evolution ne peut contrôler le type d'atelier ou d'environnement de travail dans lequel cet appareil peut être utilisé.

Nous incitons l'utilisateur à demander conseil à une autorité compétente ou au superviseur d'atelier s'il n'est pas sûr d'un quelconque aspect lié à l'utilisation de ces appareils.

Il est important de réaliser des vérifications de sécurité de routine (à chaque utilisation) avant que l'utilisateur n'utilise l'appareil.

**AVERTISSEMENT :** Ces vérifications de sécurité avant utilisation doivent être effectuées lorsque l'appareil est débranché de l'alimentation électrique sur secteur.

- Vérifiez que tous les carters de sécurité fonctionnent correctement et que toutes les poignées/vis de réglage sont bien serrées.
- Vérifiez que la lame est bien fixée et correctement installée. Assurez-vous également d'avoir choisi une lame de scie adaptée au matériau à couper.
- Vérifiez que la pièce est fermement maintenue sur l'appareil.
- Vérifiez l'état du câble d'alimentation, sa position et son acheminement.

#### ÉPI

L'opérateur doit porter tous les ÉPI (équipements de protection individuels) adéquats et nécessaires à la réalisation de la tâche prévue. Cela peut comprendre des lunettes de sécurité, un masque à poussière, des chaussures de sécurité, etc.

#### PRÉPARATION EN VUE DE LA COUPE

**AVERTISSEMENT :** Ne travaillez pas à bout de bras. Gardez un bon appui et un bon équilibre. Tenez-vous sur le côté afin que votre visage et votre corps ne soient pas dans la trajectoire d'un rebond potentiel.

**AVERTISSEMENT :** Les coupes à main levée sont une cause importante d'accidents et **ne doivent pas être tentées.**

- La base de l'appareil doit être propre et exempte de copeaux, sciure, etc., avant d'y fixer la pièce dans la position voulue.
- Assurez-vous que la pièce à usiner est fermement bloquée dans l'étau.
- Assurez-vous que les matériau coupés peuvent être retirés de la lame en la déplaçant de côté une fois la coupe effectuée.
- Assurez-vous que les pièces coupées ne peuvent pas rester coincées dans une pièce de l'appareil.

Si la pièce à usiner est telle que votre main ou vos doigts risquent de se trouver à moins de 150 mm de la lame de la scie, la pièce à usiner est trop petite.

#### L'INTERRUPTEUR-GÂCHETTE MARCHE/ARRÊT

Ces modèles sont équipés d'un interrupteur à gâchette pour plus de sécurité.

#### POUR DÉMARRER LE MOTEUR :

- Appuyez sur l'interrupteur de sécurité à gauche de l'interrupteur à gâchette, situé à gauche (**III. 26**).
- Relâchez l'interrupteur à gâchette.

**AVERTISSEMENT :** Ne démarrez jamais la scie lorsque le tranchant de la lame est en contact avec la surface de la pièce à usiner.

#### FAIRE UNE COUPE

- Lorsque la tête de coupe est en position haute, démarrez le moteur et laissez-le atteindre sa vitesse maximale de fonctionnement.
- Introduisez lentement la lame dans le matériau en appliquant une pression légère pour éviter tout broutement de la lame. N'exercez pas de force excessive sur la machine. Laissez la lame de la scie faire le travail.
- Exercer une pression inutile sur l'appareil n'améliorera pas la performance de coupe. Cela risque au contraire de réduire la durée de vie de la lame et du moteur.
- Réduisez la pression exercée sur la lame lorsqu'elle commence à sortir du matériau.

À la fin d'une coupe, relâchez l'interrupteur à gâchette MARCHE/ARRÊT pour éteindre le moteur.

- Laissez la tête de coupe se relever à son maximum.
- Ne retirez vos mains ou la pièce à usiner de l'appareil qu'après l'arrêt complet du moteur et après le recouvrement de la lame stationnaire par le carter inférieur.

**AVERTISSEMENT :** N'utilisez jamais ces appareils pour couper de l'amiante ou tout matériau contenant de l'amiante ou suspecté d'en contenir. Consultez et informez les autorités compétentes et demandez davantage de conseils si vous suspectez une contamination à l'amiante.

#### ENTRETIEN ET RÉGLAGES

**REMARQUE :** Toute opération d'entretien doit être réalisée une fois l'appareil éteint et débranché de la prise murale qui l'alimente.

- Vérifiez régulièrement que tous les éléments de sécurité et les carters fonctionnent correctement.
- Tous les paliers du moteur de cet appareil sont lubrifiés à vie. Aucune autre lubrification n'est requise.
- Nettoyez les pièces en plastique de l'appareil à l'aide d'un chiffon propre légèrement humide. N'utilisez pas de solvants ou de produits similaires qui pourraient endommager les parties en plastique.
- Les événements de l'appareil doivent être régulièrement nettoyés à l'aide d'air sec comprimé.

#### VÉRIFICATION/REPLACEMENT DES BALAIS EN CARBONE

Une quantité excessive d'étincelles peut indiquer la présence de saletés dans le moteur ou être un signe d'usure des balais en carbone.

Débranchez l'appareil de son alimentation électrique avant d'essayer de vérifier ou de remplacer les balais en carbone.

Remplacez les deux balais en carbone si l'un d'entre eux mesure moins de 6 mm de long, ou si le ressort ou le fil est endommagé ou brûlé.

#### POUR RETIRER LES BALAIS :

- Dévissez les capuchons en plastique à l'arrière du moteur. Faites attention car les capuchons sont vissés sur ressort.
- Retirez les balais et leur ressort.
- S'il faut les changer, remplacez les balais et remettez les capuchons.

Les balais usés mais utilisables peuvent être remis en place, tant qu'ils sont placés dans la même position, et insérés dans le même sens avant leur retrait de l'appareil.

- Mettez les nouveaux balais en marche pendant environ 5 minutes sans charge. Cela facilitera le processus de rodage.

#### PROTECTION DE L'ENVIRONNEMENT

Les produits électriques ne doivent pas être jetés avec les ordures ménagères. Veuillez les recycler lorsque les infrastructures le permettent. Contactez votre municipalité ou votre revendeur pour obtenir des conseils sur le recyclage.



## DÉCLARATION CE DE CONFORMITÉ



### Le fabricant du produit couvert par cette déclaration est :

**RU** : Evolution Power Tools Ltd. Venture One, Longacre Close, Holbrook Industrial Estate, Sheffield, S20 3FR.

**FR** : Evolution Power Tools SAS. 61 Avenue Lafontaine, 33560, Carbon-Blanc, Bordeaux, France.

Le fabricant déclare par les présentes que l'appareil, comme décrit dans la présente déclaration, satisfait à l'ensemble des dispositions pertinentes de la directive machines et aux autres directives appropriées comme listées ci-après.

Le fabricant déclare en outre que l'appareil, comme décrit dans la présente déclaration, satisfait aux dispositions pertinentes des exigences essentielles de santé et de sécurité.

### Les directives couvertes par cette déclaration sont comme listées ci-après :

<b>2006/42/CE.</b>	Directive machines.
<b>2014/30/UE.</b>	Directive relative à la compatibilité électromagnétique.
<b>2011/65/UE et (UE)2015/863</b>	Directive sur la limitation de l'utilisation de certaines substances dangereuses dans les équipements électriques (RoHS).
<b>2012/19/EU</b>	relative aux déchets d'équipements électriques et électroniques (DEEE).

### Conforme aux dispositions prévues par les documents suivants :

**EN 62841-1:2015 • EN 62841-1:2015/A11:2022 • EN IEC 62841-3-9:2020/A11:2020 • EN ISO 12100:2010 • EN IEC 55014-1:2021 • EN IEC 55014-2:2021 • EN IEC 61000-3-2:2019/A1:2021 • EN 61000-3-3:2013 /A2:2021**

### Détails du produit

Description : Scie à tronçonner le métal à onglet 355 mm S355MCS  
 Scie à tronçonner le métal à onglet 355 mm S355MCS-G2  
 Modèle Evolution n° : 102-0001, 102-0003, 102-0001A, 102-0003A  
 Nom du fabricant : EVOLUTION  
 Tension : 220 - 240 V ~ 50 Hz  
 Entrée : 2200W

La documentation technique prouvant que le produit est conforme aux exigences de la directive peut être consultée auprès des autorités de contrôle. Elle permet de vérifier que notre dossier technique contient tous les documents répertoriés ci-dessus et qu'ils sont la norme pour le produit, comme présenté ci-dessus.

### Nom et adresse du détenteur de la documentation technique.

Signature :  Nom : Barry Bloomer - PDG  
 Date : 12/05/2022

**RU** : Evolution Power Tools Ltd. Venture One, Longacre Close, Holbrook Industrial Estate, Sheffield, S20 3FR.

**FR** : Evolution Power Tools SAS. 61 Avenue Lafontaine, 33560, Carbon-Blanc, Bordeaux, France.

**IMPORTANTE**

Si prega di leggere attentamente tutte le istruzioni d'uso e di sicurezza.

Per la propria sicurezza, se sussistono dubbi circa un qualsiasi aspetto riguardante l'utilizzo di questa attrezzatura, si prega di contattare l'assistenza tecnica telefonica al numero indicato sul sito web di Evolution Power Tools.

La nostra organizzazione internazionale gestisce diverse linee telefoniche di assistenza. In alternativa, anche il fornitore del prodotto può offrire assistenza tecnica.

**WEB**

[www.evolutionpowertools.com](http://www.evolutionpowertools.com)

**E-MAIL**

[customer.services@evolutionpowertools.com](mailto:customer.services@evolutionpowertools.com)

**Stati Uniti:**

[evolutioninfo@evolutionpowertools.com](mailto:evolutioninfo@evolutionpowertools.com)

**GARANZIA**

Congratulazioni per l'acquisto di un prodotto Evolution Power Tools. Si prega di completare online la registrazione del prodotto così come illustrato nella brochure acclusa al presente apparecchio. In tal modo sarà possibile convalidare il periodo di garanzia dell'apparecchio tramite il sito web di Evolution introducendo i propri dati e assicurandosi un'assistenza immediata qualora necessario. La ringraziamo sinceramente per aver scelto un prodotto Evolution Power Tools.

Evolution Power Tools si riserva il diritto di apportare migliorie e modifiche al design dei prodotti senza preavviso.

Si prega di consultare il documento per la registrazione della garanzia e/o la confezione per ulteriori dettagli sui termini e condizioni della garanzia.

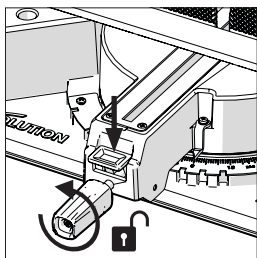

Fig. 1

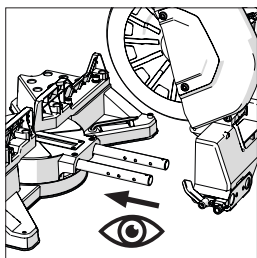

Fig. 2

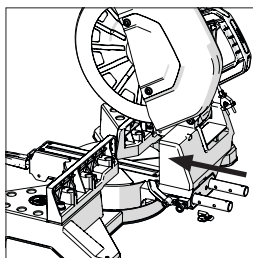

Fig. 3

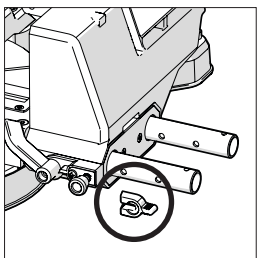

Fig. 4

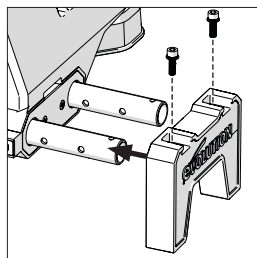

Fig. 5

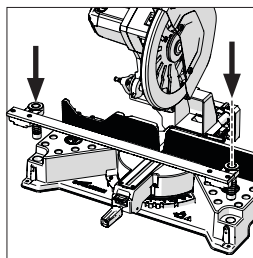

Fig. 6

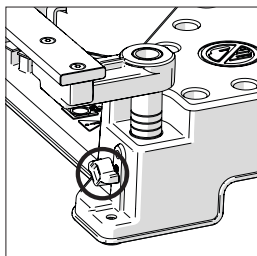

Fig. 7

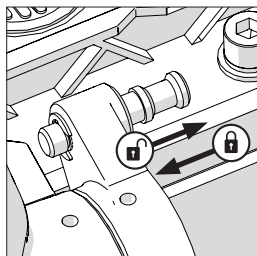

Fig. 8

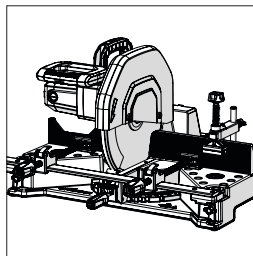

Fig. 9

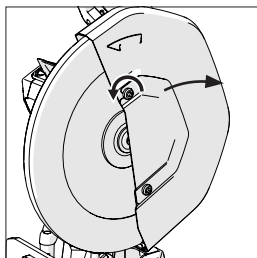

Fig. 10

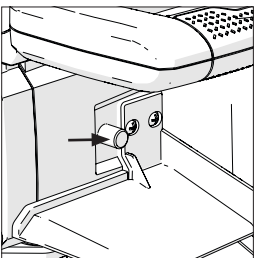

Fig. 11

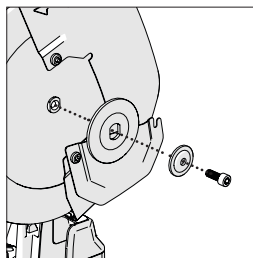

Fig. 12

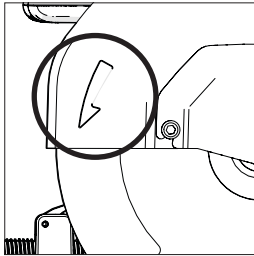

Fig. 13

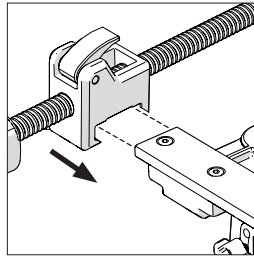

Fig. 14

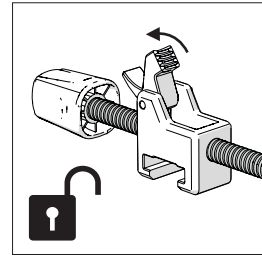

Fig. 15

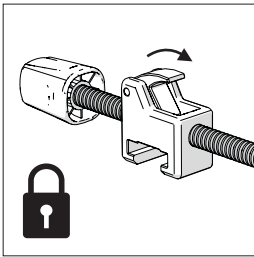

Fig. 16

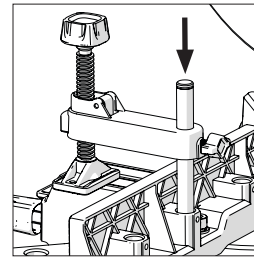

Fig. 17

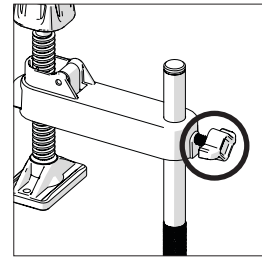

Fig. 18

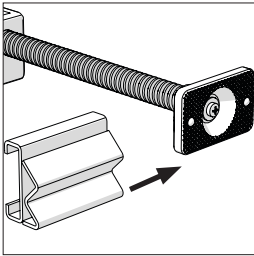

Fig. 19

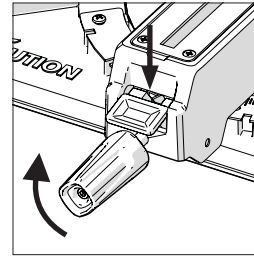

Fig. 20

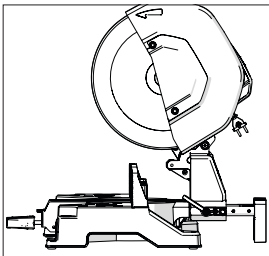

Fig. 21a

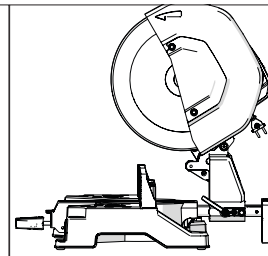

Fig. 21b

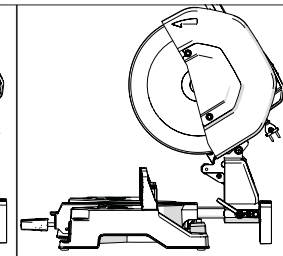

Fig. 21c

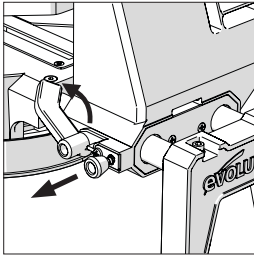

Fig. 22

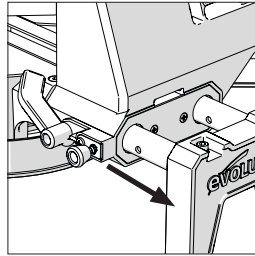

Fig. 23

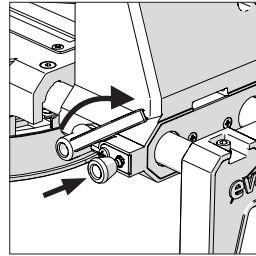

Fig. 24

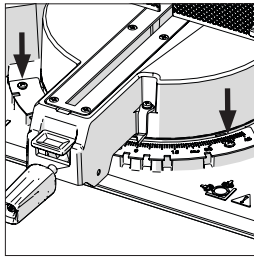

Fig. 25

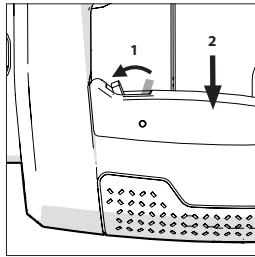

Fig. 26

SPECIFICHE	S355MCS		S355MCS-G2	
	UK/EU	USA	UK/EU	USA
<b>UTENSILE</b>	<b>UK/EU</b>	<b>USA</b>	<b>UK/EU</b>	<b>USA</b>
Codice prodotto	UK 220-240 V:102-0001, UK 110 V:102-0002, EU 220-240 V:102-0003	USA 120 V:102-0004	UK 220-240 V:102-0001A, UK 110 V:102-0002A, EU 220-240 V:102-0003A	USA 120 V: 102-0004A
Motore (UK/EU) 220 V-240 V ~ 50 Hz	2.200 W	-	2.200 W	-
Motore (UK) 110 V ~ 50 Hz	1.600 W	-	1.600 W	-
Motore (USA) 120V ~ 60Hz	-	15 A	-	15 A
Velocità (a vuoto)	1.550 min <sup>-1</sup>	1.450 min <sup>-1</sup>	1.110 min <sup>-1</sup>	1.110 min <sup>-1</sup>
Peso (con lama)	32 kg	70,5 lb	32,9 kg	72,5 lb
Cavo di alimentazione	3 m	10 piedi	3 m	10 piedi
<b>CAPACITÀ DI TAGLIO</b>				
Piastra in acciaio dolce (spessore massimo)	12 mm	1/2 In.	12 mm	1/2 In.
Piastra in acciaio inossidabile (spessore massimo)	5 mm Ø	13/64 In. Ø	5 mm Ø	13/64 In. Ø
Tubo a sezione quadrata di 90°	120 x 120 mm	4-3/4 In. x 4-3/4 In.	120 x 120 mm	4-3/4 In. x 4-3/4 In.
Tubo a sezione quadrata di 45°	100 x 100 mm	3-29/32 x 3-29/32 In.	100 x 100 mm	3-29/32 x 3-29/32 In.
Tubo a sezione rettangolare di 90°	100 x 165 mm	3-29/32 In. x 6-7/16 In.	100 x 165 mm	3-29/32 In. x 6-7/16 In.
Tubo a sezione rettangolare di 45°	100 x 110 mm	3-29/32 In. x 4-3/8 In.	100 x 110 mm	3-29/32 In. x 4-3/8 In.
Tubo a sezione circolare di 90°	Ø 120 mm	Ø 4-11/16 In.	Ø 120 mm	Ø 4-11/16 In.
Tubo a sezione circolare di 45°	Ø 110 mm	Ø 4-5/16 In.	Ø 110 mm	Ø 4-5/16 In.
Lunghezza minima di taglio del pezzo	8 mm	5/16 In.	8 mm	5/16 In.
<b>INSTALLAZIONE</b>				
Diametro	355 mm	14 In.	355 mm	14 In.
Foro	25,4 mm	1 In.	25,4 mm	1 In.
Intaglio	2,4 mm	0,094 In.	2,4 mm	0,094 In.
Numero denti lama per acciaio dolce	66		80	
<b>DATI EMISSIONE SONORA*</b>				
Livello pressione acustica L <sub>PA</sub>	110V: 94,9 dB(A) / 220-240V: 94,8 dB(A)		110V: 94,4 dB(A) / 220-240V: 95,8 dB(A)	
Livello potenza acustica L <sub>WA</sub>	110V: 107,9 dB(A) / 220-240V: 107,8 dB(A)		110V: 107,4 dB(A) / 220-240V: 108,8 dB(A)	
Incertezza, K <sub>PA</sub> & K <sub>WA</sub>	3dB(A)		3dB(A)	

◊ La lama di acciaio inossidabile deve essere inserita.

**ATTENZIONE:** A causa della potenza elettrica di ingresso del presente prodotto, possono verificarsi abbassamenti di tensione con conseguenze sul funzionamento di altri apparecchi (ad esempio le luci regolabili). A nostro avviso, un'impedenza di rete di  $Z_{max} < 0,069 \Omega$  eviterà, per ragioni tecniche, tali inconvenienti. Per ulteriori dettagli, è possibile contattare il proprio gestore locale di fornitura elettrica.

### SPINA POLARIZZATA

**ATTENZIONE (SOLO USA):** Al fine di ridurre il rischio di scosse elettriche, il presente apparecchio dispone di una spina polarizzata (uno spinotto è più largo dell'altro). La spina si inserirà in una presa polarizzata per un unico verso. Qualora la spina non si inserisca del tutto nella presa, è necessario rigirla. Qualora non sia ancora possibile inserire la spina, contattare un elettricista qualificato al fine di installare una presa adeguata. Non modificare la spina in alcun modo.

### ATTENZIONE:

- le vibrazioni prodotte durante l'uso effettivo possono differenziarsi dai valori dichiarati in base ai modi in cui l'utensile è impiegato e soprattutto in base al tipo di pezzo da lavorare; per questo
- le necessità di identificare misure di sicurezza che tutelino l'operatore si basano su una stima dell'esposizione al pericolo nelle reali condizioni d'uso (prendendo in considerazione tutti i componenti del ciclo di funzionamento, come a esempio le tempistiche di spegnimento dell'utensile e del suo funzionamento a vuoto, in aggiunta al tempo di attivazione).

### ETICHETTE E SIMBOLI

**ATTENZIONE:** Non mettere in funzione il presente apparecchio qualora le etichette di sicurezza e/o le istruzioni risultino mancanti o danneggiate. Contattare Evolution Power Tools per le etichette sostitutive.

**Avvertenza:** Tutti o alcuni dei seguenti simboli possono essere presenti nel manuale o sul prodotto.

Simbolo	Descrizione
V	Volt
A	Ampere
Hz	Hertz
min <sup>-1</sup>	Velocità
~	Corrente alternata
n <sub>0</sub>	Velocità a vuoto
	Indossare occhiali di sicurezza
	Indossare protezioni acustiche
	Indossare protezioni antipolvere
	Leggere le istruzioni

	Protezione a doppio isolamento
	Certificazione CE
	Certificazione UKCA
	Certificazione TÜV SÜD
	Smaltimento di apparecchiature elettriche ed elettroniche
	Attenzione
	Non toccare - tenere lontane le mani

### DESTINAZIONE D'USO DEL PRESENTE UTENSILE ELETTRICO

**ATTENZIONE:** Il presente prodotto è stato progettato per essere utilizzato con specifiche lame Evolution. Utilizzare esclusivamente accessori progettati per l'utilizzo sul presente apparecchio e/o quelli espressamente raccomandati da Evolution Power Tools Ltd.

Se equipaggiato con una lama idonea il presente utensile può essere utilizzato per tagliare:

#### Acciaio dolce

#### Acciaio sottile

#### Acciaio inossidabile

#### Alluminio

#### Legno

#### Muratura

**Avvertenza:** Effettuare tagli sull'acciaio zincato riduce la durata della lama.

### USO NON CONSENTITO DEL PRESENTE UTENSILE ELETTRICO

**ATTENZIONE:** Il presente prodotto è una troncatrice a funzionamento manuale e deve essere utilizzata esclusivamente come tale. Esso non deve in alcun modo essere modificato, o utilizzato per alimentare qualunque altro apparecchio o manovrare un qualunque accessorio differente da quelli identificati nel presente manuale di istruzioni.

**ATTENZIONE:** Il presente utensile non è progettato per essere impiegato da persone (bambini inclusi) con capacità fisiche, sensoriali o mentali ridotte, o da utenti privi di esperienza e conoscenza, a meno che essi non siano supervisionati o istruiti circa il suo

utilizzo in sicurezza da un responsabile competente in tal senso. Si consiglia di controllare che i bambini non abbiano accesso al presente utensile e che non abbiano la possibilità di giocarci.

#### SICUREZZA ELETTRICA

Il presente utensile è dotato di un modello di presa elettrica e di un cavo di alimentazione idonei al mercato di destinazione. Qualora il cavo di alimentazione del presente utensile elettrico risulti danneggiato, esso deve essere sostituito da un cavo di alimentazione appositamente approntato disponibile tramite il servizio di assistenza.

#### USO ESTERNO

**ATTENZIONE:** Per la propria sicurezza, qualora il presente apparecchio sia utilizzato all'aperto, non deve essere esposto alla pioggia o impiegato in ambienti umidi. Non posizionare l'utensile su superfici umide. Utilizzare un banco da lavoro asciutto e pulito se disponibile. Per una protezione supplementare, utilizzare un interruttore differenziale (R.C.D.) che interrompa l'alimentazione qualora la dispersione di corrente a terra superi i 30 mA per 30 ms. Verificare sempre il funzionamento dell'interruttore differenziale (R.C.D.) prima di utilizzare l'utensile.

Qualora sia necessario un cavo di prolunga, esso deve essere di tipo idoneo all'utilizzo esterno e contrassegnato di conseguenza.

Quando si utilizza un cavo di prolunga, devono essere rispettate le istruzioni del produttore.

#### AVVERTENZE GENERALI SULLA SICUREZZA DEGLI UTENSILELETTRICI

Le presenti istruzioni generali di sicurezza degli elettrodomestici sono redatte in accordo alla normativa EN 62841-1: 2015 e EN IEC 62841-3-9:2020/A11:2020

**⚠ ATTENZIONE:** Leggere tutte le avvertenze di sicurezza, le istruzioni, illustrazioni e specifiche fornite unitamente al presente utensile elettrico. Il mancato rispetto di tutte le istruzioni di seguito elencate può comportare scosse elettriche, rischio di incendio e/o infortuni.

Conservare tutte le avvertenze e le istruzioni per future consultazioni. La dicitura "elettrodomestico" nelle avvertenze si riferisce al presente elettrodomestico alimentato via rete elettrica (con cavo) o a batteria (senza cavo).

#### 1) Avvertenze generali sulla sicurezza degli elettrodomestici [Sicurezza dell'area di lavoro]

**a) Mantenere l'area di lavoro pulita e ben illuminata.** Aree disordinate o non adeguatamente illuminate potrebbero dar luogo a infortuni.

**b) Non lavorare con elettrodomestici in ambienti a rischio di esplosione, in presenza di liquidi, gas o**

**polveri infiammabili.** Gli elettrodomestici generano scintille che possono incendiare la polvere o i vapori.

**c) Tenere lontani i bambini e altre persone durante l'uso dell'elettrodomestico.** In caso di distrazione si potrebbe perdere il controllo dell'apparecchio.

#### 2) Avvertenze generali sulla sicurezza degli utensili elettrici [Sicurezza elettrica]

**a) Le spine di alimentazione degli elettrodomestici devono essere idonee all'inserimento nella presa.** La spina non deve essere assolutamente modificata. Non utilizzare connettori adattatori con elettrodomestici collegati a terra. Spine elettriche non modificate e prese adeguate riducono il rischio di folgorazione.

**b) Evitare il contatto diretto con superfici collegate a terra, come tubi, termosifoni, stufe e frigoriferi.** Si registra un aumento del rischio di scossa elettrica quando il corpo risulta in contatto con una messa a terra.

**c) Non esporre gli elettrodomestici alla pioggia o all'umidità.** La penetrazione di acqua in un apparecchio elettrico aumenta il rischio di scosse elettriche.

**d) Non sollecitare eccessivamente il cavo di alimentazione. Non utilizzare mai il cavo per trasportare, tirare o scollegare l'elettrodomestico.**

Tenere il cavo al riparo da calore, olio, spigoli vivi o parti in movimento. I cavi danneggiati o aggrovigliati aumentano il rischio di scosse elettriche.

**e) Quando si utilizza un elettrodomestico in ambiente esterno, utilizzare solo una prolunga omologata per l'uso all'aperto.** L'utilizzo di un cavo omologato per l'utilizzo all'aperto riduce il rischio di scosse elettriche.

**f) Qualora sia indispensabile utilizzare l'utensile elettrico in ambiente umido, impiegare un alimentatore protetto dotato di interruttore differenziale (RCD).** L'utilizzo di un RCD riduce il rischio di folgorazione.

#### 3) Avvertenze generali sulla sicurezza degli utensili elettrici [Sicurezza personale].

**a) Agire sempre con attenzione, osservare le proprie azioni e procedere in modo ragionevole quando si adopera un elettrodomestico.** Non utilizzare l'elettrodomestico quando si è stanchi o sotto l'effetto di droghe, alcol o farmaci. Un solo momento di disattenzione nell'uso dell'elettrodomestico può dare luogo a gravi lesioni.

**b) Utilizzare i dispositivi di protezione personale.** Indossare sempre gli occhiali di sicurezza.

L'utilizzo di equipaggiamento di protezione come maschera antipolvere, calzature anti-infortunistiche antiscivolo, caschetto e protezioni acustiche nelle situazioni idonee riduce il rischio di lesioni personali.

**c) Evitare l'accensione involontaria.** Accertarsi che l'elettrodomestico sia spento prima di collegarlo all'alimentazione e/o alla batteria, sollevarlo o

trasportarlo. Trasportare un utensile elettrico con le dita sull'interruttore o dargli corrente quando tale comando è sulla posizione di accensione favorisce il verificarsi di incidenti.

**d) Rimuovere eventuali chiavi o brugole di regolazione prima di avviare l'utensile elettrico.**

Una chiave o una brugola rimasta attaccata a una parte rotante di un utensile elettrico può causare lesioni personali.

**e) Evitare posture innaturali. Provvedere a una posizione sicura e mantenere sempre l'equilibrio.** Ciò garantisce un controllo migliore dell'elettrotensile in caso di situazioni impreviste.

**f) Indossare un abbigliamento idoneo.** Non indossare abiti ampi o gioielli. Tenere lontani i capelli, gli abiti e i guanti dalle parti in movimento. Indumenti larghi, gioielli e capelli lunghi possono rimanere intrappolati nelle parti in movimento.

**g) Qualora gli apparecchi siano provvisti di collegamento a dispositivi di aspirazione e raccolta polveri, accertarsi che essi siano collegati e utilizzati adeguatamente.** L'utilizzo di un dispositivo per la raccolta di polveri può ridurre i rischi legati alla loro presenza.

**h) Non permettere che la familiarità con l'uso degli utensili dovuta al loro frequente utilizzo comporti leggerezza e noncuranza riguardo ai principi di sicurezza.** Un'azione incauta può produrre conseguenze gravi nel giro di pochi secondi.

**4) Avvertenze generali sulla sicurezza degli utensili elettrici [Utilizzo e cura degli utensili elettrici].**

**a) Non sovraccaricare l'apparecchio.** Utilizzare l'elettrotensile idoneo al proprio lavoro. Con l'elettrotensile adatto si lavora meglio e con maggiore sicurezza nell'intervallo di prestazione indicata.

**b) Non utilizzare elettrotensili con interruttori guasti.** Un elettrotensile che non si riesce più a spegnere o ad accendere è pericoloso e deve essere riparato.

**c) Scollegare l'utensile elettrico dalla fonte di alimentazione e/o dal pacco batteria, se rimovibile, prima di eseguire qualunque riparazione, cambio di accessori o di riporlo.** Tali misure preventive di sicurezza riducono il rischio di avviamento accidentale dell'utensile elettrico.

**d) Riporre gli utensili elettrici inattivi e tenerli lontani dalla portata dei bambini. Non consentire a persone che non abbiano familiarità con il loro funzionamento o con le presenti istruzioni di metterli in funzione.** Gli elettrotensili sono pericolosi se utilizzati da persone inesperte.

**e) Manutenzione degli utensili elettrici. Verificare l'eventuale disallineamento o l'inzeppamento delle parti in movimento, il loro danneggiamento o qualunque altra condizione possa influire sul funzionamento dell'utensile.** Nel caso risulti danneggiato, far riparare l'elettrotensile prima

dell'utilizzo. Molti infortuni derivano da una cattiva manutenzione degli elettrotensili.

**f) Mantenere gli utensili da taglio ben affilati e puliti.** Gli utensili da taglio trattati con cura e con angoli di taglio affilati si inceppano meno spesso e sono più facili da controllare.

**g) Utilizzare elettrotensili, accessori, utensili, ecc. in conformità con le presenti istruzioni, tenendo in considerazione le condizioni di lavorazione e l'attività da eseguire.** L'utilizzo di un utensile elettrico per un compito differente da quello per il quale è stato concepito può dare luogo a situazioni di pericolo.

**i) Tenere le impugnature e le superfici di presa asciutte, pulite e libere da olio e grassi.** Impugnature e superfici di presa scivolose non consentono la maneggevolezza in sicurezza e il controllo dell'utensile in situazioni impreviste.

**5) Avvertenze generali sulla sicurezza degli utensili elettrici [Assistenza]**

**a) Accertarsi di far riparare il proprio utensile elettrico solo da personale qualificato che impieghi ricambi originali e identici.**

Ciò consentirà di preservare la sicurezza dell'elettrotensile.

**INDICAZIONI SANITARIE**

**ATTENZIONE:** Durante l'utilizzo del presente apparecchio si possono produrre particelle di polvere. In alcune circostanze, a seconda del materiale sul quale si sta lavorando, tali polveri possono risultare particolarmente dannose. Qualora si abbia il sospetto che la vernice presente sulla superficie del materiale sul quale si sta operando contenga piombo, richiedere una consulenza professionale. Le ricerche a base di piombo devono essere rimosse esclusivamente da professionisti. Si sconsiglia fortemente di provare a farlo in prima persona.

Una volta che la polvere si è depositata sulla superficie, il contatto tra mani e bocca può causare l'ingestione di piombo. L'esposizione a livelli anche ridotti di piombo può causare danni neurologici e al sistema nervoso irreversibili. Bambini e feti sono particolarmente sensibili a tale pericolo. Si consiglia di tenere in considerazione i pericoli associati ai materiali sui quali si opera e di ridurre il rischio di esposizione. Data la potenziale pericolosità delle polveri prodotte da alcuni materiali, si raccomanda di usare una mascherina certificata per naso e bocca dotata di filtri sostituibili durante l'utilizzo di questo apparecchio.

**È sempre necessario:**

- Lavorare in un'area ben ventilata.
- Lavorare con materiale di sicurezza approvato, come maschere antipolvere specificamente progettate per filtrare particelle microscopiche.

**ATTENZIONE:** Il funzionamento di qualunque utensile elettrico può comportare l'eventualità che un oggetto estraneo sia scagliato verso gli occhi, causando lesioni oculari gravi. Prima di iniziare a utilizzare un utensile elettrico, indossare sempre occhiali di protezione o occhiali di sicurezza con protezioni laterali o una maschera facciale completa quando necessario.

**Istruzioni di sicurezza relative alle troncatrici**

- a) Le troncatrici sono pensate e progettate per tagliare legno o materiali affini e non possono essere usate con dischi da taglio e da smerigliatura abrasivi per tagliare materiali ferrosi come barre, tubi, viti, ecc.** Le polveri risultanti dalle procedure di abrasione possono causare l'inceppamento di parti in movimento, quali la protezione inferiore. Le scintille prodotte dai tagli abrasivi bruceranno la protezione coprilama inferiore, l'innesto di taglio e altre parti in plastica.
- b) Quando possibile, utilizzare dei morsetti per sostenere il pezzo in lavorazione. Qualora il pezzo in lavorazione sia sostenuto a mano, è necessario tenere sempre le proprie mani ad almeno 100 mm di distanza da entrambi i lati della lama. Non utilizzare la presente sega per tagliare pezzi che siano troppo piccoli per essere bloccati in maniera sicura o tenuti a mano.** Se le mani dell'operatore si trovano vicine alla lama della sega, aumenta il rischio di lesioni dovute al contatto con la lama.
- c) Il pezzo in lavorazione deve essere fermo e bloccato oppure tenuto sia contro la battuta che contro il banco. Non spingere il pezzo in lavorazione verso la lama né eseguire in alcun modo tagli a mano libera.** Pezzi in lavorazione non assicurati o in movimento possono essere proiettati a grande velocità, causando lesioni.
- d) Spingere la sega attraverso il pezzo in lavorazione. Non tirare la sega attraverso il pezzo in lavorazione. Per effettuare un taglio, sollevare la testa della sega ed estrarre la lama sopra il pezzo in lavorazione senza tagliare, avviare il motore, abbassare la testa della sega e spingerla attraverso il pezzo.** Eseguire un'operazione di segatura a taglio tirante comporta la possibilità che la lama esca superiormente dal pezzo in lavorazione scagliando violentemente l'unità di taglio contro l'operatore.
- e) Non oltrepassare mai con le proprie mani la linea desiderata di taglio sia anteriormente che posteriormente alla lama della sega.** Sostenere il pezzo in lavorazione "a mani incrociate", ovvero tenere, ad esempio, il pezzo alla destra della lama con la mano sinistra, o viceversa, è molto pericoloso.
- f) Non oltrepassare la battuta con le mani avvicinandosi a meno di 100 mm da ciascuno dei lati della lama, per rimuovere scarti di legno, o per altre ragioni, mentre la lama è in rotazione.** La vicinanza alle mani dell'operatore della lama in rotazione può non essere evidente e può causare

gravi infortuni.

- g) Ispezionare il pezzo da lavorare prima dell'operazione di taglio. Se il pezzo risulta arcuato o deformato, fissarlo con la parte arcuata esterna verso la battuta. Assicurarsi sempre che non vi sia spazio libero tra il pezzo da lavorare, la battuta e il banco lungo la linea di taglio.** I pezzi da lavorare inclinati o deformati possono girarsi o slittare e causare l'inceppamento della rotazione della lama durante il taglio. Non devono essere presenti chiodi o oggetti estranei nel pezzo da lavorare.
- h) Non utilizzare la sega fin quando il banco non sia sgombro da ogni attrezzo, scarti di legno, ecc. all'infuori del pezzo da lavorare.** Piccoli detriti e rimasugli vari di legno o altri oggetti che entrino in contatto con la lama in funzione possono essere scagliati ad alta velocità.
- i) Tagliare un solo pezzo alla volta.** Pezzi multipli impilati non possono essere adeguatamente bloccati o fissati e possono incepparsi sulla lama o scivolare durante l'operazione di taglio.
- j) Prima dell'utilizzo, accertarsi che la troncatrice sia montata su un piano di lavoro solido e in bolla.** Un piano di lavoro solido e in bolla riduce il rischio che la troncatrice perda stabilità.
- k) Organizzare il proprio lavoro. Ogni volta che si effettua una modifica all'impostazione dell'angolo di smusso o di bisello, accertarsi che la battuta regolabile sia fissata correttamente per sostenere il pezzo da lavorare e che non interferisca con la lama o il sistema di protezione.** Senza avviare l'utensile e senza alcun pezzo da lavorare sul banco, simulare per intero, muovendo la lama della sega, il taglio da eseguire per accertarsi che non vi saranno interferenze o rischi di tagliare la battuta.
- l) Fornire sostegno adeguato come un'estensione del banco, cavalletti, ecc. per i pezzi da lavorare che siano più larghi o lunghi del banco stesso. I pezzi da lavorare più lunghi o larghi del banco della troncatrice possono rovesciarsi se non attentamente sostenuti.** Nel caso in cui il pezzo da tagliare o da lavorare si rovesci, può sollevare la protezione inferiore o essere scagliato dalla lama rotante.
- m) Non impiegare un'altra persona come estensione del banco o come sostegno supplementare.** Un sostegno instabile per il pezzo da lavorare può causare l'inceppamento della lama o far sì che il pezzo scivoli durante l'operazione di taglio spingendo l'operatore e l'aiutante verso la lama in rotazione.
- n) Il pezzo da tagliare non deve essere incastrato o pressato in alcun modo contro la lama in rotazione.** Se costretto, ad esempio con l'utilizzo di morse da banco, il pezzo da tagliare si può incuneare contro la lama ed esserne respinto violentemente.
- o) Utilizzare sempre un morsetto o uno strumento di ancoraggio progettato per**

**sostenere in maniera adeguata materiale dalla forma arrotondata come barre e tubazioni.** Le barre tendono a rotolare mentre si effettua un taglio, facendo sì che la lama intacchi il lavoro e strattoni la mano in direzione della sega.

**p) Consentire alla lama di raggiungere la piena velocità prima di metterla a contatto con il pezzo da lavorare.** Ciò riduce il rischio che il pezzo da lavorare sia scagliato via.

**q) Qualora il pezzo da lavorare o la lama si incastrino, spegnere la troncatrice. Attendere che tutte le parti in movimento si fermino e scollegare la presa dall'alimentazione elettrica e/o rimuovere il pacco batteria. Quindi adoperarsi per liberare il materiale incastrato.**

Proseguire nel taglio con un pezzo da lavorare incastrato può causare perdita di controllo e danneggiare la troncatrice.

**r) Dopo aver concluso l'operazione di taglio, rilasciare l'interruttore, tenere ferma la testa della lama e aspettare che essa si fermi prima di rimuovere il pezzo tagliato.** Avvicinare le mani alla lama laterale è pericoloso.

**s) Tenere saldamente l'impugnatura durante l'esecuzione di un taglio incompleto o nel momento in cui si rilascia l'interruttore prima che la testa della lama sia completamente abbassata.** L'azione frenante della sega può comportare che essa sia all'improvviso spinta verso il basso, con il rischio di infortunio.

**ATTENZIONE:** In caso vi siano delle parti mancanti, non mettere in funzione il proprio apparecchio fin quando esse non siano state sostituite. Il mancato rispetto della presente regola può comportare gravi lesioni.

#### AVVERTENZE SUPPLEMENTARI

**1. Mantenere in posizione** e in buono stato di funzionamento i coprilama.

**2. Rimuovere qualunque chiave o brugola di regolazione.** Prendere l'abitudine di controllare che chiavi e brugole di regolazione siano state rimosse dall'utensile prima di azionarlo.

**3. Tenere l'area di lavoro pulita.** Aree e banchi di lavoro disordinati favoriscono incidenti.

**4. Non utilizzare l'utensile in un ambiente pericoloso.** Non usare utensili elettrici in ambienti umidi o bagnati, o esporli alla pioggia. Mantenere la zona di lavoro ben illuminata.

**5. Tenere i bambini a distanza di sicurezza.** Tutti i presenti devono essere mantenuti a distanza di sicurezza dall'area di lavoro.

**6. Rendere l'area di lavoro a prova di bambino** tramite lucchetti e interruttori generali, o rimuovendo le chiavi di accensione.

**7. Non forzare l'utensile.** L'utensile eseguirà il lavoro in maniera più efficiente e sicura alla velocità per la quale esso è stato progettato.

**8. Utilizzare l'utensile corretto.** Non forzare l'utensile o i suoi accessori a compiere un lavoro per

il quale non sono stati progettati.

**9. Utilizzare un adeguato cavo di prolunga.**

Accertarsi che qualunque prolunga usata sia in buone condizioni. Accertarsi sempre che il cavo di prolunga da utilizzare abbia la capacità sufficiente a sostenere l'erogazione della corrente richiesta dall'utensile. Un cavo sottodimensionato provocherà un calo di tensione, con conseguente perdita di potenza e possibile surriscaldamento. La tabella alla pagina successiva mostra le misure corrette da impiegare in base alla lunghezza del cavo e all'ampereaggio nominale riportato sulla targhetta. Qualora sussistano dubbi, usare lo spessore maggiore. Quanto più esiguo è lo spessore, tanto più pesante sarà il cavo.

**10. Indossare abbigliamento adeguato** e non indumenti larghi, guanti, cravatte, anelli, bracciali o altri gioielli che possano rimanere intrappolati nelle parti in movimento. Si raccomanda l'utilizzo di calzature anti scivolo. Indossare una protezione per raccogliere e contenere i capelli lunghi.

**11. Utilizzare sempre occhiali protettivi.** Utilizzare inoltre una maschera facciale o antipolvere se le procedure di lavoro lo richiedono. Gli occhiali comuni dispongono unicamente di lenti anti-impatto. Non sono occhiali di sicurezza.

**12. Bloccare il pezzo da lavorare.** Utilizzare morsetti o una morsa per bloccare il pezzo da lavorare quando necessario. Tale soluzione è più sicura rispetto all'utilizzo delle proprie mani, che resteranno così libere per gestire l'utensile.

**13. Non sporgersi troppo.** Provvedere a una posizione sicura e mantenere sempre l'equilibrio.

**14. Conservare gli utensili con cura.** Tenere gli utensili affilati e puliti per prestazioni ottimali e sicure. Seguire le istruzioni per la lubrificazione e la sostituzione degli accessori.

**15. Scollegare gli utensili** prima di effettuare riparazioni o per la sostituzione di accessori, come lame, punte, taglierini e simili.

**16. Ridurre il rischio di attivazioni indesiderate.** Assicurarsi che l'interruttore sia nella posizione di spegnimento "off" prima di collegare l'utensile all'alimentazione.

**17. Utilizzare gli accessori raccomandati.** Consultare il manuale utente relativamente agli accessori raccomandati. L'utilizzo di accessori non adeguati può costituire rischio di infortunio per le persone.

**18. Non appoggiarsi mai sull'utensile.** Possono verificarsi gravi incidenti nel caso in cui esso si impunti o si entri accidentalmente in contatto con parti taglienti.

**19. Controllare se sono presenti componenti danneggiati.** Prima di ogni utilizzo dell'utensile, controllare con attenzione eventuali danni a protezioni o altre parti per confermare che funzionino nel modo previsto e corretto. Verificare il disallineamento o l'inceppamento delle parti in movimento, il loro danneggiamento, installazione o qualunque altra condizione possa influire sul

funzionamento. Una protezione o altra parte danneggiata deve essere adeguatamente riparata o sostituita.

**20. Direzione di accompagnamento.** Accompagnare il pezzo da lavorare verso la lama o il taglierino esclusivamente nella direzione di rotazione di tali componenti.

**21. Non lasciare mai incustodito l'utensile quando in funzione.** Spegnerne l'utensile. Non abbandonare l'utensile fin quando esso non si sia arrestato del tutto.

#### INFORMAZIONI INTRODUTTIVE - DISIMBALLAGGIO

**Attenzione:** Il pacco contiene oggetti taglienti. Prestare attenzione durante l'apertura. Rimuovere l'apparecchio insieme agli accessori inclusi nell'imballo. Controllare attentamente che l'apparecchio sia in buone condizioni e verificare che siano presenti tutti gli accessori elencati nel presente manuale. Accertarsi inoltre che tutti gli accessori siano completi in ogni loro parte. Qualora si riscontrino parti mancanti, l'apparecchio e i suoi accessori devono essere restituiti al rivenditore insieme all'imballo originale.

Non gettare via l'imballo; conservarlo intatto per la durata del periodo di garanzia. Smaltire il materiale d'imballaggio in maniera eco-responsabile. Riciclare laddove possibile.

Non consentire ai bambini di giocare con le buste di plastica vuote a causa del rischio di soffocamento.

#### N. SERIALE / CODICE LOTTO

Il numero seriale può essere trovato sul corpo motore dell'apparecchio.

Per istruzioni relative all'identificazione del codice lotto, contattare l'assistenza telefonica di Evolution Power Tools o di visitare:

[www.evolutionpowertools.com](http://www.evolutionpowertools.com)

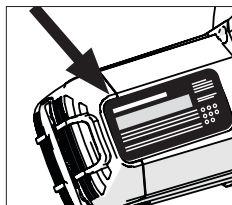

#### COMPONENTI IN DOTAZIONE

Descrizione	Quantità
Manuale di istruzioni	1
Lama TCT di 14 In.(355 mm) per il taglio di acciaio dolce	1
Chiave esagonale a doppia testa 5 mm/8 mm (Sostituzione lama)	1
Maschera di precisione V-Block	3
Unità testa da taglio	1
Unità banco/base	1
Staffa e ancoraggi binario	1
Viti ad alette	3
Morsetto superiore	1
Morsetto per traversa	1
Morsetto anteriore	2

#### LAME SOSTITUTIVE

Descrizione	Parte N.
Lama da taglio TCT di 14 In. (355 mm) multi-materiale	(UK/EU) RAGEBLADE-355MULTI (USA) RAGE355BLADE
Lama diamantata di 14 In. (355 mm)	(UK/EU) RAGEBLADE-355DIAMOND (USA) 14BLADEDM
Lama di 14 In. (355 mm) per il taglio di acciaio dolce	(UK/EU) M355TCT-66CS (USA) 14BLADEST
Lama di 14 In. (355 mm) per il taglio di acciaio inossidabile	(UK/EU) S366TCT-90CS (USA) 14BLADESS
Lama di 14 In. (355 mm) per il taglio di acciaio sottile	(UK/EU) T355TCT-90CS (USA) 14BLADETS
Lama di 14 In. (355 mm) per il taglio di alluminio	(UK/EU) A355TCT-80CS (USA) 14BLADEAL
Lama di 14 In. (355 mm) per legno*	(USA) GW355TCT-60

\*Conforme alla normativa EN 847-1

## PANORAMICA DELL'UTENSILE

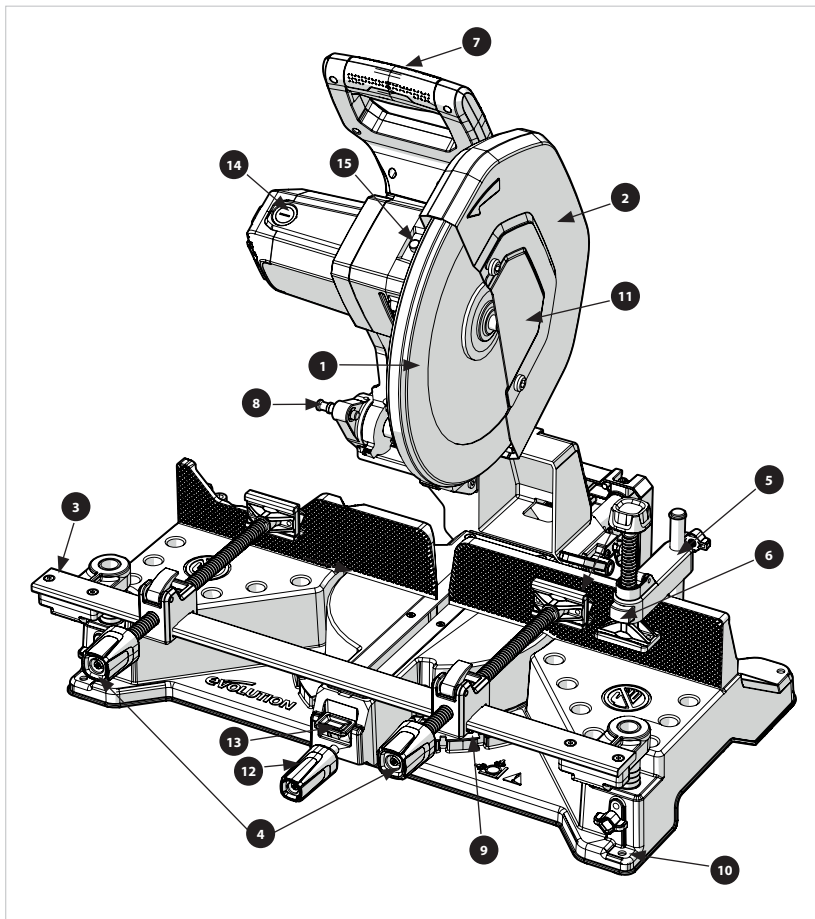

- |   |   |
|---|---|
| 1. COPRILAMA INFERIORE                                | 10. FORI DI MONTAGGIO DEL BANCO DA LAVORO X4      |
| 2. COPRILAMA SUPERIORE                                | 11. PROTEZIONE DEL MANDRINO DELLA LAMA            |
| 3. MORSETTO PER TRAVERSA                              | 12. MANOPOLA DI BLOCCAGGIO DELL'ANGOLO DI BISELLO |
| 4. MORSETTO ANTERIORE X2                              | 13. PULSANTE INDICATORE ANGOLO DI BISELLO         |
| 5. MORSETTO SUPERIORE                                 | 14. TAPPO ACCESSO SPAZZOLE DI CARBONE             |
| 6. PULSANTE DI RILASCIO RAPIDO DEL MORSETTO SUPERIORE | 15. PULSANTE DI BLOCCO MANDRINO                   |
| 7. IMPUGNATURA DA TAGLIO                              |   |
| 8. PERNO DI BLOCCO DELLA TESTA DA TAGLIO              |   |
| 9. SCALA ANGOLATURA BISELLO                           |   |

**PANORAMICA DELL'UTENSILE**

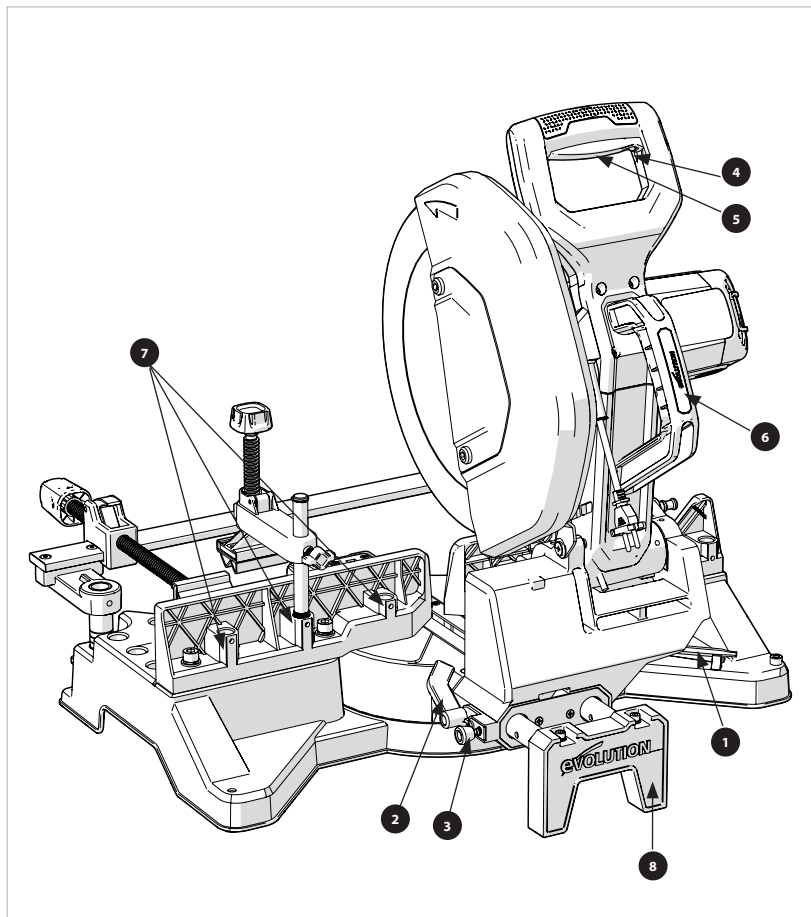

1. CHIAVE ESAGONALE A DOPPIA TESTA
2. LEVA DI BLOCCO SCORRIMENTO
3. PERNO DI BLOCCO SCORRIMENTO A MOLLA
4. INTERRUTTORE DI ARRESTO
5. INTERRUTTORE A PRESSIONE ON/OFF
6. MANIGLIA DA TRASPORTO
7. INNESTI MORSETTO ANTERIORE
8. SOSTEGNO POSTERIORE BINARIO
9. ALLOGGIAMENTO LED (ESCLUSIVAMENTE S355MCS-G2)

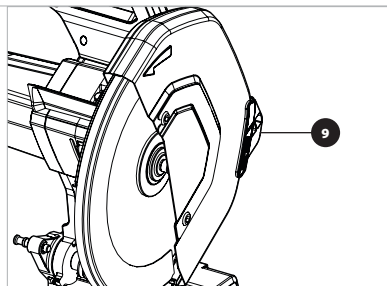

### MONTAGGIO E PREPARAZIONE

Sono presenti 6 parti principali da assemblare:

- Unità banco e base girevole
- Testa da taglio in posizione sollevata
- Unità morsetto per traversa
- Morsetti anteriori
- Morsetto superiore
- Lama

Rimuovere dall'imballo principale l'inserto superiore in schiuma, il quale ospita tutti i componenti di morsetteria e quelli accessori.

Rimuovere il secondo inserto in schiuma, che ospita l'unità della testa da taglio. Rimuovere l'unità testa da taglio dall'inserto e disporla da parte.

Rimuovere l'unità base/banco dall'imballo e posizionarla su una superficie stabile.

Ruotare il banco a 0° di bisello allentando la manopola di bloccaggio, premendo il pulsante di disattivazione del meccanismo e stringendo nuovamente la manopola di bloccaggio (Fig.1)

Accertarsi che il lato posteriore del macchinario sia rivolto verso l'operatore, fornendogli accesso al binario (Fig.2)

**AVVERTENZA:** In tale posizione il binario destro prevede dei fori passanti che si innestano sui controlli di scorrimento presenti sulla testa da taglio.

Inserire con attenzione l'unità testa da taglio nei binari con il motore orientato a destra. Far scorrere del tutto l'unità testa da taglio sui binari.

(Fig.3)

Rimuovere e gettare lo spaziatore del perno di blocco per la disattivazione dello scorrimento (Fig.4)

Accertarsi che il perno a molla si innesti nel foro più vicino al banco girevole per garantire stabilità durante il montaggio.

Installare il sostegno del binario posteriore sui binari in modo tale che i fori di montaggio siano visibili e rivolti verso di voi. Fissare il sostegno del binario con le 2x viti a testa incassata, e le rispettive rondelle fornite, tramite la chiave a testa esagonale in dotazione (Fig.5)

Ruotare l'utensile in modo tale che il lato anteriore sia rivolto verso chi esegue il montaggio. Installare il morsetto per traversa facendo scorrere i perni verticali negli appositi innesti sulla base, accertandosi che la barra trasversale rimanga livellata. (Fig.6)

Inserire le viti ad alette nella base. (Fig.7)

Trattenendo il coprilama, tagliare e rimuovere la chiusura in plastica e con attenzione consentire al coprilama di spostarsi nella propria posizione operativa sicura.

Accertarsi che il perno di bloccaggio (Fig.8) sia represso prima di spostare la testa da taglio nella posizione abbassata.

### MONTAGGIO PERMANENTE DELLA TRONCATRICE

**ATTENZIONE:** Effettuare le seguenti procedure esclusivamente con l'utensile disconnesso dalla fonte di alimentazione.

Sono presenti quattro fori di montaggio sulla base attraverso i quali possono essere fatti passare idonei bulloni (non in dotazione) per ancorare la troncatrice.

Posizionare l'utensile tenendo in considerazione le seguenti linee guida:

- Per evitare infortuni causati da detriti volanti, posizionare la sega in modo tale che altre persone o passanti non si avvicinino troppo (o le passino dietro).
- Collocare la sega su una superficie salda e in piano dove sia garantito molto spazio per lo spostamento e l'adeguato sostegno dei pezzi da lavorare.
- Assicurarsi che il banco da lavoro o altra struttura di sostegno sia salda e stabile e che non oscilli.
- Accertarsi che il cavo di alimentazione non si impigli in alcuna parte dell'utensile durante le operazioni di taglio.
- Assicurarsi che il cavo di alimentazione sia disposto in maniera che non costituisca rischio di inciampo (o altro pericolo) per l'operatore o per chiunque presente.

### TRASPORTO DELLA TRONCATRICE

Trasportare il presente utensile esclusivamente con la testa da taglio nella posizione abbassata di blocco (Fig. 8 e 9) e il perno di bloccaggio completamente inserito nella propria sede.

**Attenzione!** Il presente utensile pesa 35 kg e richiede due persone per il sollevamento. Utilizzare le impugnature di trasporto sagomate sulla base del macchinario (Vedere la panoramica utensile).

### RIMOZIONE O INSTALLAZIONE DI UNA LAMA

**ATTENZIONE:** Utilizzare esclusivamente lame Evolution progettate per il presente utensile - vedere la sezione "sostituzione lame". Si consiglia all'operatore di valutare l'utilizzo di guanti protettivi mentre maneggia la lama nelle fasi di installazione o sostituzione della stessa.

**Avvertenza:** Utilizzare esclusivamente lame con una velocità dichiarata uguale o superiore a quella riportata sull'utensile.

### RIMUOVERE UNA LAMA:

- Accertarsi che la testa da taglio sia nella sua posizione più alta.
- Utilizzando la chiave esagonale in dotazione, allentare il bullone della protezione anteriore del

mandrino e sfilare quest'ultima. (Fig. 10).

- Premere il pulsante di blocco del mandrino (Fig. 11) e utilizzare la chiave esagonale in dotazione per rimuovere il bullone della lama. La lama può ruotare leggermente fino all'innesto del blocco del mandrino.
- Rimuovere il bullone del mandrino, la rondella e la flangia esterna della lama. (Fig. 12).
- Aprire il coprilama e rimuovere con attenzione la lama esausta. Lasciare in posizione la flangia interna della lama.

#### INSTALLARE UNA LAMA:

- Installare la nuova lama, accertandosi che la freccia di direzione di rotazione della lama combaci con quella riportata sul coprilama superiore (Fig. 13).
- Consentire al coprilama di chiudersi e reinserire la flangia esterna della lama e la rondella.
- Reinserrire parzialmente il bullone del mandrino, premere il pulsante di blocco dello stesso, quindi serrare del tutto tramite la chiave esagonale in dotazione.
- Riportare la protezione del mandrino nella posizione di chiusura e serrare nuovamente il bullone della protezione.

Dopo la sostituzione di una lama, mettere sempre in funzione l'utensile a vuoto per accertarsi che la lama sia correttamente in posizione.

#### TRAVERSA E MORSETTI ANTERIORI, INSTALLAZIONE E FUNZIONAMENTO

La traversa è il telaio per i morsetti anteriori. Sono presenti in dotazione 2 morsetti anteriori per consentire un'ampia gamma di opzioni di bloccaggio sicuro.

Una volta installata, la traversa offre un ventaglio di posizioni verticali così che i morsetti anteriori possano allinearsi nel modo ottimale in base ai pezzi in lavorazione.

I perni verticali dispongono di 6 scanalature ridotte e di 1 larga dalle quali, quando essi sono installati, si avverte il click della regolazione dell'altezza della traversa nelle varie posizioni presenti lungo l'asse verticale.

Ciò facilita l'utente nell'accertarsi che la traversa sia a livello.

Alla massima altezza operativa sicura, una scanalatura più ampia indica la fine della corsa possibile.

Le viti ad alette bloccano la traversa all'altezza selezionata.

Inserire i morsetti anteriori facendoli scorrere sulla traversa (Fig. 14); tale operazione può avvenire sia dal lato destro che da quello sinistro.

I morsetti anteriori sono dotati di madreviti/viti trapezoidali e di leve di rilascio rapido per favorire impostazioni e sblocco rapido dei pezzi in lavorazione. (Fig. 15 e 16)

#### UTILIZZO DEL MECCANISMO DI RILASCIO RAPIDO:

- Sollevare e ruotare all'indietro la leva di rilascio rapido (Fig. 15). Far scorrere la morsa anteriore nella posizione desiderata.
- Riportare la leva nella propria posizione operativa base per bloccare il morsetto (Fig. 16).
- Controllare che il pezzo da lavorare sia fissato in modo sicuro prima di effettuare il taglio.

#### MORSETTO SUPERIORE, INSTALLAZIONE E FUNZIONAMENTO

Inserire il rimanente bullone a T sul braccio del morsetto superiore.

Il morsetto superiore può essere installato in una delle 5 diverse posizioni sulla battuta posteriore in base al tipo di taglio.

Per inserire il morsetto superiore, far scorrere il perno verticale nell'innesto prescelto sulla battuta posteriore. (Fig. 17)

La parte di fondo del perno è zigrinata, in modo da combinarsi con l'innesto presente sulla battuta e fissare il morsetto durante l'uso.

Sono disponibili 2 metodi per la regolazione dell'altezza del morsetto superiore.

1. Le madreviti/viti trapezoidali dispongono di pulsante a rilascio rapido per consentire libertà di movimento.
2. Il braccio del morsetto può essere spostato lungo il perno verticale e fissato tramite viti ad alette. (Fig. 18)

**AVVERTENZA:** Sono disponibili dei fori aggiuntivi a filettatura M6 su ogni innesto della battuta. Essi sono compatibili con i vecchi modelli di troncatrici Evolution che non dispongono di zigrinatura.

#### V BLOCK

In dotazione con il prodotto, le maschere di precisione V block devono essere utilizzate quando necessario sia sui morsetti anteriori che su quelli superiori per una maggiore sicurezza di taglio.

In particolare, i V block devono essere utilizzati per la sicurezza del taglio su pezzi a sezione circolare o con angoli.

Per un pratico e sicuro innesto dei V block, i piedini dei morsetti dispongono di giunti sferici a molla.

I V block si inseriscono facendoli scorrere sui piedini del morsetto (Fig. 19)

#### REGOLAZIONE DEL TAGLIO A BISELLO

La sega consentirà la realizzazione di tagli a bisello con qualsiasi gradazione angolare compresa tra 0° e 46° a sinistra e a destra, con denti di arresto previsti per la più facile individuazione degli angoli più comuni, inclusi quelli a 0, 15, 22,5, 30 e 45 gradi.

Per regolare l'angolo di bisello, dapprima ruotare la manopola di blocco bisello e premere il pulsante di disattivazione (Fig. 20), ruotare poi il banco all'angolazione richiesta, rilasciare il pulsante di

disattivazione e stringere saldamente la manopola di blocco bisello per un taglio in sicurezza.

**AVVERTENZA:** Quando si seleziona un angolo di bisello, e prima di eseguire il taglio, accertarsi che tutti i morsetti siano esterni al percorso della lama e della testa da taglio nella sua intera rotazione.



#### ATTENZIONE:

Per ogni tipo di taglio utilizzare sempre entrambi i morsetti, anteriore e superiore.

Prima di eseguire un taglio, accertarsi che tutti i morsetti non ostruiscano il percorso della lama e la testa da taglio nella sua intera rotazione. Eseguire sempre un test di rotazione della testa da taglio a lama ferma.

#### REGOLAZIONE DELLA POSIZIONE DELLA TESTA DA TAGLIO

La regolazione della posizione del binario sul presente prodotto consente all'utente di disporre la lama nella posizione ideale per eseguire le più comuni dimensioni e profili di taglio su metallo.

(Fig. 27)

Sono disponibili 3 posizioni preconfigurate: frontale, centrale e posteriore. Vedere

(Fig. 21 a,b,c)

Per regolare la posizione della testa da taglio, ruotare la leva di blocco (Fig. 22). Ritirare il perno di bloccaggio a molla, spostare la testa da taglio sui binari nella posizione desiderata (Fig. 23). Accertarsi che il perno di bloccaggio si innesti del tutto nel foro prescelto sul binario, quindi stringere la leva di blocco. (Fig. 24)

**ATTENZIONE:** Il presente utensile non è concepito per l'esecuzione di tagli a scorrimento. La testa da taglio **DEVE** essere bloccata in una delle 3 posizioni selezionabili durante ogni taglio.

Il presente prodotto è preconfigurato e calibrato in fabbrica in modo tale che la lama si trovi a 90° rispetto alle battute posteriori. Nel caso in cui l'utente voglia calibrare il proprio utensile dopo il trasporto / montaggio o smontaggio, è possibile usare il seguente metodo.

Innanzitutto, allentare le viti che fissano la piastra dell'angolo di bisello (Fig.25) con la testa da taglio nella posizione di blocco inferiore. Verificare, tramite squadre di precisione, che la lama sia alle angolazioni corrette rispetto alla battuta. In caso contrario, riposizionare accuratamente e serrare le viti.

Successivamente, verificare che l'indicatore sia allineato su zero gradi. In caso contrario, allentare la vite di blocco, riposizionare come necessario e stringere nuovamente la vite.

**ATTENZIONE:** Effettuare la rimozione dei trucioli esclusivamente ad utensile disconnesso dalla fonte di alimentazione.

Alcuni trucioli possono risultare taglienti, o rappresentare in diversi modi un rischio per l'operatore. Può essere necessario che l'operatore indossi idonei DPI.

Smaltire i trucioli di scarto in maniera eco-responsabile.

#### INDICAZIONI D'UTILIZZO (VERIFICHE PRE-ATTIVAZIONE)

**Avvertenza:** Ogni ambiente di lavoro è unico e differente dagli altri. Evolution Power Tools mette a disposizione dell'operatore le seguenti indicazioni generali sulle procedure e le pratiche di funzionamento in sicurezza degli utensili.

Tale panoramica non può essere esaustiva dato che Evolution non ha merito circa il tipo di ambiente di lavoro o di laboratorio nei quali il presente utensile può essere utilizzato.

Si raccomanda che, qualora l'operatore sia in dubbio sull'utilizzo di una qualsiasi funzione dei presenti utensili, si rivolga alle autorità competenti o al proprio supervisore lavorativo.

È importante condurre puntuali verifiche di sicurezza (a ogni utilizzo) prima di attivare l'utensile.

**ATTENZIONE:** Le verifiche di sicurezza pre-attivazione devono essere condotte con l'utensile scollegato dalla fonte di alimentazione.

- Verificare che tutte le protezioni coprilama funzionino correttamente, e che tutte le manopole/viti di regolazione siano saldamente serrate.
- Verificare che la lama sia stabile e installata correttamente. Accertarsi inoltre di aver selezionato la lama corretta per il materiale da tagliare.
- Verificare la collocazione in sicurezza nell'utensile del pezzo da lavorare.
- Verificare l'integrità del cavo di alimentazione, la sua posizione e percorso.

#### DPI

L'operatore deve sempre indossare gli adeguati DPI (**Dispositivi di Protezione Individuale**) necessari al compito da svolgere. Tra questi possono figurare occhiali di sicurezza, mascherina antipolvere e scarpe anti infortunistiche ecc.

#### PREPARAZIONE AL TAGLIO

**ATTENZIONE:** Non sporgersi troppo. Mantenere l'appoggio sui piedi e l'equilibrio. Mantenersi su un lato così che il viso e il corpo si trovino fuori dalla linea di un possibile rinculo.

**ATTENZIONE: Il taglio a mano libera** è una delle principali cause di incidenti e **non dovrebbe essere mai eseguito.**

- La base dell'utensile deve essere libera e pulita da detriti o segatura ecc. prima che il pezzo da lavorare sia bloccato in posizione.
- Accertarsi che il pezzo da lavorare sia saldamente bloccato nella morsa.
- Accertarsi che il materiale di scarto sia libero di scivolare via dalla lama sui lati quando il taglio è concluso.
- Accertarsi che il materiale di scarto non si incastri ad altre parti dell'apparecchio.

Se il taglio da effettuare su un pezzo implica che mani o dita si avvicinino a meno di 150 mm dalla lama, ciò significa che il pezzo in questione è di dimensioni troppo esigue.

#### **L'INTERRUTTORE A PRESSIONE ON/OFF**

I presenti modelli sono dotati di interruttore a pressione di avviamento sicuro senza chiusura.

#### **PER AVVIARE IL MOTORE:**

- Far scorrere il blocco di sicurezza sul lato sinistro dell'interruttore a pressione verso sinistra (**Fig. 26**).
- Premere l'interruttore a pressione principale.

**ATTENZIONE:** La sega non deve mai essere avviata con il bordo di taglio a diretto contatto con una qualunque parte del pezzo da lavorare.

#### **ESECUZIONE DEL TAGLIO**

- Con la testa di taglio nella posizione sollevata, avviare il motore e consentirgli di raggiungere la piena velocità di funzionamento.
- Abbassare delicatamente sul materiale la testa da taglio ed esercitare una leggera pressione per evitare che la lama si incastri. Non forzare l'utensile. Lasciare che la lama compia il proprio lavoro.
- La buona riuscita del taglio non sarà migliorata da una dose eccessiva di pressione e in questo modo si ridurrà inoltre la durata di vita della lama e del motore.
- Ridurre la pressione nel momento in cui la lama comincia a uscire dal materiale.

Al completamento del taglio, rilasciare l'interruttore a pressione ON/OFF per spegnere il motore.

- Consentire alla testa da taglio di ritornare nella propria posizione più alta.
- Allontanare le proprie mani o il pezzo in lavorazione dall'utensile solo quando il motore è del tutto fermo e la lama completamente coperta dal coprilama inferiore.

**ATTENZIONE:** I presenti utensili non devono mai essere utilizzati per tagliare l'amianto o qualunque materiale che contenga, o sia sospettato di contenere, amianto.

Consultare/informare le autorità competenti, e richiedere assistenza supplementare se si sospetta una contaminazione da amianto.

#### **MANUTENZIONE E REGOLAZIONI**

**AVVERTENZA:** Ogni attività di manutenzione deve essere condotta a utensile spento e disconnesso dalla fonte di alimentazione.

- Verificare su base regolare che tutte le funzioni di sicurezza e i coprilama funzionino correttamente.
- Tutti i cuscinetti a sfera del presente utensile sono lubrificati a vita. Non è richiesta ulteriore lubrificazione.
- Utilizzare un panno pulito e leggermente umido per pulire le parti in plastica dell'apparecchio. Non utilizzare solventi o simili prodotti che potrebbero danneggiare le parti in plastica dell'utensile.
- Le prese di areazione devono essere pulite esclusivamente tramite getti di aria compressa.

#### **VERIFICA/SOSTITUZIONE DELLE SPAZZOLE DI CARBONE**

Un numero eccessivo di scintille può indicare la presenza di detriti nel motore o spazzole di carbone usurate.

Scollegare l'utensile dall'alimentazione prima di effettuare la verifica o sostituzione delle spazzole di carbone.

Sostituire entrambe le spazzole se una o l'altra presentano uno spessore di carbone rimasto inferiore ai 6 mm, o se la molla o il filo è danneggiato o bruciato.

#### **PER RIMUOVERE LE SPAZZOLE:**

- Svitare i tappi di plastica che si trovano sul retro dell'alloggiamento motore. Fare attenzione perché i tappi sono caricati a molla.
- Estrarre le spazzole con le proprie molle.
- Qualora sia necessaria la sostituzione, posizionare le nuove spazzole e sostituire i tappi.

Le spazzole usate ma riparabili possono essere riutilizzate, ma solo se ricolocate nella medesima posizione, e inserite nello stesso verso nel quale si trovavano prima di essere rimosse dall'utensile.

- Far girare le nuove spazzole a vuoto per circa 5 minuti. Ciò favorirà il processo di assetamento.

#### **TUTELA AMBIENTALE**

I rifiuti di materiale elettrico non devono essere smaltiti insieme a quelli domestici. Si prega di riciclare laddove siano presenti adeguate infrastrutture. Verificare con il proprio ente responsabile locale o con il rivenditore le indicazioni per il riciclo.



## DICHIARAZIONE DI CONFORMITÀ CE



### Il produttore del prodotto oggetto della presente dichiarazione:

**UK:** Evolution Power Tools Ltd. Venture One, Longacre Close, Holbrook Industrial Estate, Sheffield, S20 3FR.

**FR:** Evolution Power Tools SAS. 61 Avenue Lafontaine, 33560, Carbon-Blanc, Bordeaux, Francia.

Il produttore dichiara di seguito che l'utensile, come illustrato nella presente dichiarazione, soddisfa le disposizioni pertinenti della Direttiva Macchine e delle altre direttive idonee come di seguito descritto.

Il produttore dichiara inoltre che l'utensile, così come illustrato nella presente dichiarazione, laddove applicabile, soddisfa le disposizioni pertinenti della normativa relativa ai requisiti essenziali di sicurezza e tutela della salute (EHSRs).

### Le direttive oggetto della presente dichiarazione sono quelle di seguito riportate:

<b>2006/42/CE.</b>	Direttiva Macchine.
<b>2014/30/UE.</b>	Direttiva Compatibilità Elettromagnetica.
<b>2011/65/UE &amp; (UE)2015/863</b>	La Direttiva circa la restrizione all'uso di sostanze pericolose nelle apparecchiature elettriche ed elettroniche (RoHS).
<b>2012/19/EU</b>	La Direttiva sui Rifiuti da Apparecchiature Elettriche ed Elettroniche (RAEE).

### Ed è in conformità con i requisiti applicabili dei seguenti documenti:

**EN 62841-1:2015 • EN 62841-1:2015/A11:2022 • EN IEC 62841-3-9:2020/A11:2020 • EN ISO 12100:2010 • EN IEC 55014-1:2021 • EN IEC 55014-2:2021 • EN IEC 61000-3-2:2019/A1:2021 • EN 61000-3-3:2013 /A2:2021**

### Dettagli prodotto

Descrizione:	S355MCS Troncatrice da 355 mm per taglio metallo
	S355MCS-G2 Troncatrice da 355 mm per taglio metallo
Evolution modello N:	102-0001, 102-0003, 102-0001A, 102-0003A
Marca:	EVOLUTION
Tensione:	220 - 240 V ~ 50 Hz
Ingresso:	2200W

La documentazione tecnica a suffragio della compatibilità del prodotto con i requisiti della direttiva è stata redatta e messa a disposizione per la consultazione da parte delle autorità preposte pertinenti. Essa dimostra che le nostre schede tecniche contengono i documenti sopra elencati e che soddisfano i criteri corretti per il prodotto così come in precedenza illustrato.

### Nome e indirizzo del titolare della documentazione tecnica.

Firmato:



Stampa: Barry Bloomer - CEO

Data: 12/05/2022

**UK:** Evolution Power Tools Ltd. Venture One, Longacre Close, Holbrook Industrial Estate, Sheffield, S20 3FR.

**FR:** Evolution Power Tools SAS. 61 Avenue Lafontaine, 33560, Carbon-Blanc, Bordeaux, Francia.

**WAŻNE**

Należy uważnie i w całości zapoznać się z treścią niniejszej instrukcji obsługi oraz bezpieczeństwa.

Ze względów bezpieczeństwa w przypadku wątpliwości co do któregoś aspektu dotyczącego korzystania z tego sprzętu należy skontaktować się z odpowiednią infolinią obsługi technicznej, której numer podany jest na stronie internetowej firmy Evolution Power Tools. Nasza ogólnoswiatowa organizacja oferuje dostęp do kilku infolinii. Pomocą techniczną służą również dystrybutorzy.

**Strona internetowa:**

www.evolutionpowertools.com

**E-MAIL**

**Uk:** customer.services@evolutionpowertools.com

**USA:** evolutioninfo@evolutionpowertools.com

**GWARANCJA**

Gratulujemy zakupu narzędzia marki Evolution Power Tools. Produkt należy zarejestrować na stronie internetowej zgodnie z informacjami zawartymi w dołączonej do urządzenia ulotce. Umożliwi to zatwierdzenie okresu gwarancyjnego urządzenia za pośrednictwem strony internetowej Evolution poprzez podanie danych osobowych, co w razie potrzeby zapewni szybki dostęp do usług serwisowych.

Serdecznie dziękujemy za wybranie produktu marki Evolution Power Tools.

Firma Evolution Power Tools zastrzega sobie prawo do wprowadzania ulepszeń oraz zmian w konstrukcji produktu bez uprzedniego powiadomienia.

Proszę zapoznać się z ulotką rejestracyjną i/ lub opakowaniem w celu uzyskania informacji o zasadach i warunkach gwarancji.

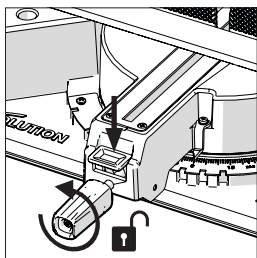

Rys. 1

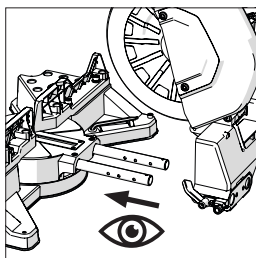

Rys. 2

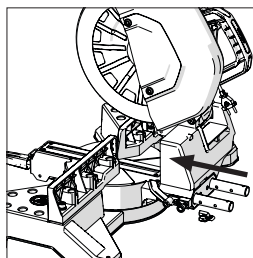

Rys. 3

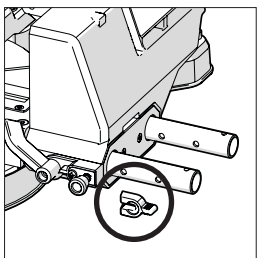

Rys. 4

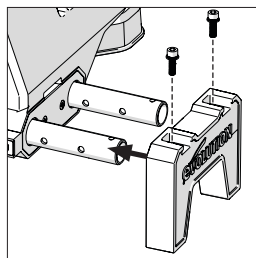

Rys. 5

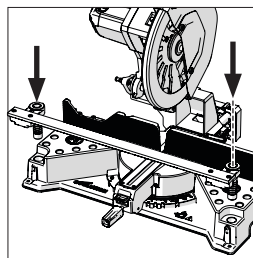

Rys. 6

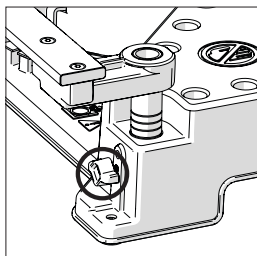

Rys. 7

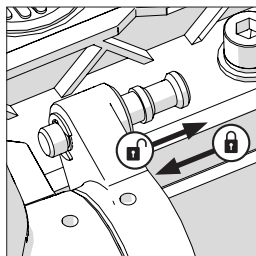

Rys. 8

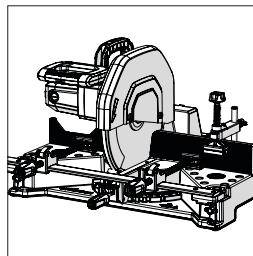

Rys. 9

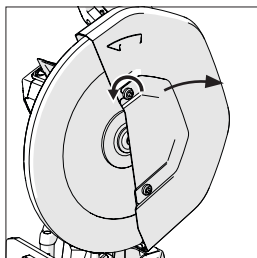

Rys. 10

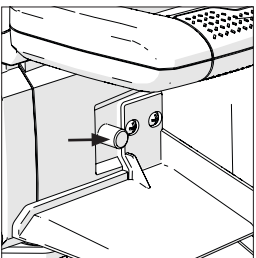

Rys. 11

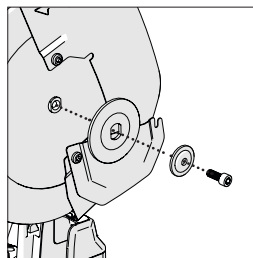

Rys. 12

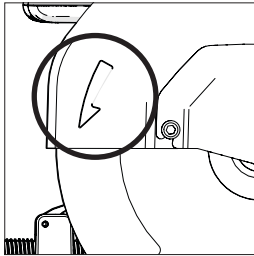

Rys. 13

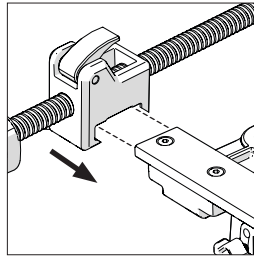

Rys. 14

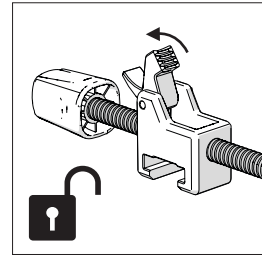

Rys. 15

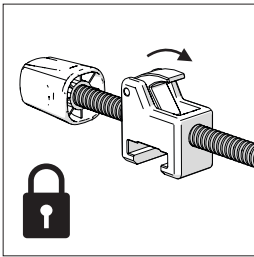

Rys. 16

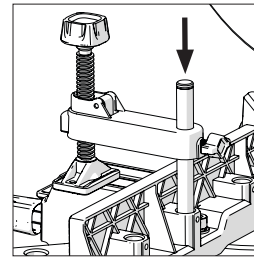

Rys. 17

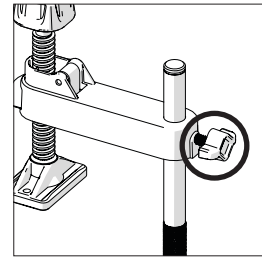

Rys. 18

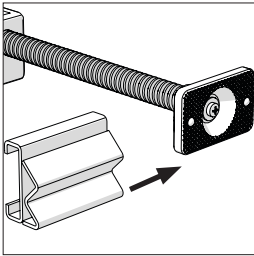

Rys. 19

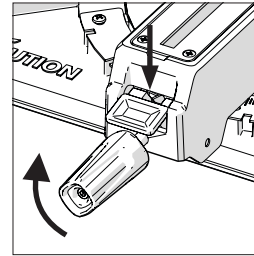

Rys. 20

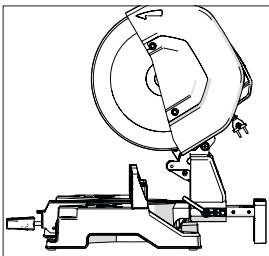

Rys. 21a

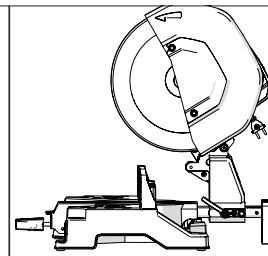

Rys. 21b

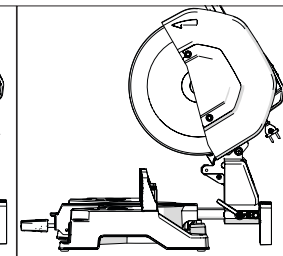

Rys. 21c

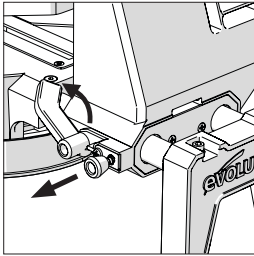

Rys. 22

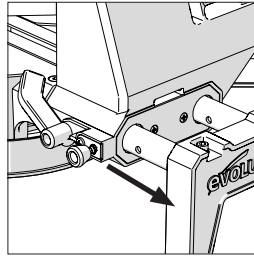

Rys. 23

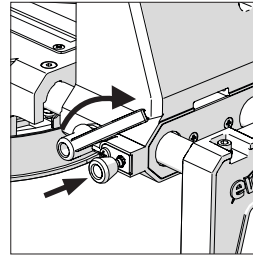

Rys. 24

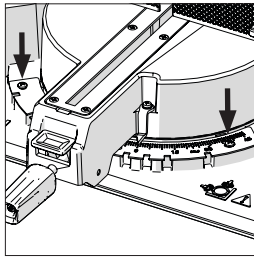

Rys. 25

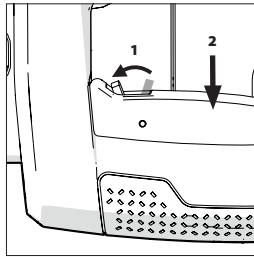

Rys. 26

SPECYFIKACJE	S355MCS		S355MCS-G2	
	UK/EU	USA	UK/EU	USA
<b>URZĄDZENIE</b>				
Kod produktu	UK 220-240 V:102-0001, UK 110 V:102-0002, UE 220-240 V:102-0003	USA 120 V: 102-0004	UK 220-240 V:102-0001A, UK 110 V:102-0002A, UE 220-240 V:102-0003A	USA 120 V: 102-0004A
Silnik (UK/UE) 220-240 V ~ 50 Hz	2 200 W	-	2 200 W	-
Silnik UK (110 V ~ 50 Hz)	1 600 W	-	1 600 W	-
Silnik USA (120 V ~ 60 Hz)	-	15 A	-	15 A
Prędkość (bez obciążenia)	1550 min <sup>-1</sup>	1450 min <sup>-1</sup>	1100 min <sup>-1</sup>	1100 min <sup>-1</sup>
Waga (z tarczą)	32 kg	70.5 lb	32.9 kg	72.5 lb
Przewód zasilający	3 m	10 stóp	3 m	10 stóp
<b>MOŻLIWOŚCI CIĘCIA</b>				
Płyta z miękkiej stali (maksymalna grubość)	12 mm	1/2 cala	12 mm	1/2 cala
Płyta z miękkiej stali (maksymalna grubość)	5 mm $\emptyset$	13/64 cala $\emptyset$	5 mm $\emptyset$	13/64 cala $\emptyset$
Czworokątna rura przy 90°	120 x 120 mm	4-3/4" x 4-3/4"	120 x 120 mm	4-3/4" x 4-3/4"
Czworokątna rura przy 45°	100 x 100 mm	3-29/32" x 3-29/32"	100 x 100 mm	3-29/32" x 3-29/32"
Prostokątna rura przy 90°	100 x 165 mm	3-29/32" x 6-7/16"	100 x 165 mm	3-29/32" x 6-7/16"
Prostokątna rura przy 45°	100 x 110 mm	3-29/32" x 4-3/8"	100 x 110 mm	3-29/32" x 4-3/8"
Okrągła rura przy 90°	$\emptyset$ 120 mm	$\emptyset$ 4-11/16 cala	$\emptyset$ 120 mm	$\emptyset$ 4-11/16 cala
Okrągła rura przy 45°	$\emptyset$ 110 mm	$\emptyset$ 4-5/16 cala	$\emptyset$ 110 mm	$\emptyset$ 4-5/16 cala
Minimalna długość odciętego kawałka	8 mm	5/16 cala	8 mm	5/16 cala
<b>TARCZA TNĄCA</b>				
Średnica	355 mm	14"	355 mm	14"
Średnica otworu	25,4 mm	1"	25,4 mm	1"
Grubość	2,4 mm	.094 cala	2,4 mm	.094 cala
Liczba zębów tarczy ze stali miękkiej	66		80	
<b>DANE DOT. HAŁASU</b>				
Poziom ciśnienia akustycznego $L_{pA}$	110V: 94,9 dB(A) / 220-240V: 94,8 dB(A)		110V: 94,4 dB(A) / 220-240V: 95,8 dB(A)	
Poziom mocy akustycznej $L_{wA}$	110V: 107,9 dB(A) / 220-240V: 107,8 dB(A)		110V: 107,4 dB(A) / 220-240V: 108,8 dB(A)	
Niepewność pomiaru, $K_{pA}$ i $K_{wA}$	3dB(A)		3dB(A)	

◊ Wymagane jest zamontowanie tarczy tnącej ze stali nierdzewnej.

**OSTRZEŻENIE:** W związku z poborem mocy przy włączeniu tego produktu wystąpić może spadek napięcia, który może wpłynąć na inne urządzenia (np. ściemnienie się światła). Z powodów technicznych zalecamy, aby impedancja sieci wynosiła  $Z_{max} < 0,069\Omega$  w celu uniknięcia zakłóceń. Aby uzyskać więcej informacji, można skontaktować się z lokalnym dostawcą prądu.

### SPOLARYZOWANE WTYCZKI

#### Ostrzeżenie (dotyczące wyłączanie Stanów

**Zjednoczonych):** Aby zmniejszyć ryzyko porażenia prądem, urządzenie wyposażone jest w spolaryzowaną wtyczkę (jeden bolec jest szerszy od drugiego). Wtyczkę tę można włożyć do spolaryzowanego gniazda tylko w jeden sposób. Jeśli wtyczka nie pasuje całkowicie do gniazda, należy ją odwrócić. Jeśli wtyczka nadal nie pasuje, należy skontaktować się z wykwalifikowanym elektrykiem w celu zainstalowania odpowiedniego gniazda. Nie wolno w żaden sposób modyfikować wtyczki.

#### OSTRZEŻENIE:

- Emisja wibracji podczas rzeczywistego użytkowania elektronarzędzia może różnić się od podanych wartości całkowitych w zależności od sposobu używania narzędzia oraz w szczególności od rodzaju obrabianego przedmiotu.
- Potrzeba ustalenia środków bezpieczeństwa dla ochrony operatora opiera się na ocenie narażenia w rzeczywistych warunkach użytkowania (z uwzględnieniem wszystkich etapów cyklu operacyjnego, takich jak czas kiedy narzędzie jest wyłączone i kiedy pracuje na biegu jałowym, w dodatku do czasu aktywacji).

### OZNACZENIA I SYMBOLE

**OSTRZEŻENIE:** Nie wolno korzystać z narzędzia, jeśli oznaczenia ostrzegawcze i/lub informacyjne są uszkodzone lub zostały usunięte. Należy skontaktować się z Evolution Power Tools w celu uzyskania nowych etykiet.

**Uwaga:** Wszystkie lub niektóre z następujących symboli mogą znajdować się w instrukcji lub na produkcie.

Symbol	Opis
V	Wolty
A	Ampery
Hz	Herce
min <sup>-1</sup>	Prędkość
~	Prąd zmienny
n <sub>0</sub>	Prędkość bez obciążenia
	Należy założyć okulary ochronne
	Należy stosować środki ochrony słuchu
	Należy stosować ochronę przed pyłem
	Należy zapoznać się z instrukcją

	Zabezpieczenie w postaci podwójnej izolacji
	Certyfikat CE
	Certyfikat UKCA
	Certyfikat TÜV SÜD
	Zużyty sprzęt elektryczny i elektroniczny
	Ostrzeżenie
	Nie dotykać – trzymać dłoń z daleka

### PRZEWIDZIANE ZASTOSOWANIE ELEKTRONARZĘDZIA

**OSTRZEŻENIE:** Niniejszy produkt został zaprojektowany do eksploatacji z wykorzystaniem specjalnych tarczy marki Evolution. Należy używać wyłącznie akcesoriów zaprojektowanych do stosowania z tym narzędziem i/lub akcesoriów zalecanych przez Evolution Power Tools Ltd. Po zamontowaniu odpowiedniej tarczy narzędzie to można wykorzystać do cięcia następujących materiałów:

**Stali miękkiej**  
**Blachy cienkiej**  
**Stal nierdzewna**  
**Aluminium**  
**Drewna**  
**Kamienia**

**Uwaga:** Cięcie stali ocynkowanej może skrócić żywotność tarczy.

### ZABRONIONE ZASTOSOWANIE ELEKTRONARZĘDZIA

**OSTRZEŻENIE:** Tej ręcznej ukosowej przecinarki należy używać wyłącznie zgodnie z przeznaczeniem. Nie wolno wprowadzać w urządzeniu żadnych modyfikacji ani stosować go do zasilania jakichkolwiek urządzeń lub akcesoriów innych niż określone w niniejszej instrukcji.

**OSTRZEŻENIE:** Urządzenie nie jest przeznaczone do obsługi przez dzieci i osoby o ograniczonej sprawności fizycznej, sensorycznej lub umysłowej, lub nieposiadające odpowiedniego

doświadczenia i wiedzy, chyba że będą one nadzorowane lub zostaną poinstruowane na temat bezpiecznego korzystania z urządzenia przez osobę odpowiedzialną za ich bezpieczeństwo i kompetentną w zakresie bezpiecznego korzystania z urządzenia. Dzieci wymagają stałego nadzoru, aby nie miały żadnego dostępu do sprzętu. Nie wolno pozwalać im na zabawę urządzeniem.

#### **BEZPIECZEŃSTWO ELEKTRYCZNE**

Urządzenie jest wyposażone w odpowiednio profilowaną wtyczkę i kabel zasilający dostosowany do danego rynku. Jeśli przewód zasilający uległ uszkodzeniu, należy go wymienić na odpowiednio przygotowany przewód zasilający dostępny u organizacji serwisowej.

#### **UŻYTKOWANIE NA ZEWNĄTRZ**

**OSTRZEŻENIE:** Jeśli urządzenie będzie eksploatowane na wolnym powietrzu, ze względów bezpieczeństwa nie należy używać go w miejscach wilgotnych ani narażać na działanie deszczu. Nie należy umieszczać narzędzia na wilgotnym podłożu. W miarę możliwości należy ustawić je na czystym i suchym blacie roboczym. W celu zapewnienia dodatkowej ochrony należy zastosować wyłącznik różnicowo-prądowy (RCD), który przerwie dopływ zasilania, jeśli prąd różnicowy przekroczy 30 mA przez okres 30 ms. Należy zawsze sprawdzić działanie wyłącznika różnicowo-prądowego (RCD) przed przystąpieniem do korzystania z urządzenia. W przypadku konieczności zastosowania przedłużacza należy upewnić się, że nadaje się on do użytku na zewnątrz i jest odpowiednio oznaczony. Podczas korzystania z przedłużacza należy przestrzegać instrukcji producenta.

#### **OGÓLNE OSTRZEŻENIA DOTYCZĄCE BEZPIECZNEGO UŻYWANIA ELEKTRONARZĘDZI**

Niniejsze ogólne instrukcje bezpiecznego używania elektronarzędzi są zgodne z normą EN 62841-1: 2015 i EN IEC 62841-3-9:2020/A11:2020

**⚠ OSTRZEŻENIE:** Należy zapoznać się ze wszystkimi ostrzeżeniami, instrukcjami, ilustracjami i specyfikacjami załączonymi do tego elektronarzędzia. Nieprzestrzeganie wszystkich wymienionych poniżej instrukcji może spowodować porażenia prądem, pożar lub poważne obrażenia. Należy zachować wszystkie ostrzeżenia i instrukcje na przyszłość. Termin „elektronarzędzie” odnosi się do urządzenia zasilanego sieciowo (przewodowego) lub urządzenia zasilanego za pomocą akumulatora (beprzewodowego).

**1) Ogólne ostrzeżenia dot. bezpiecznego używania elektronarzędzi [Bezpieczeństwo miejsca pracy]**  
**a) Należy zadbać o czystość i prawidłowe**

**oświetlenie obszaru pracy.**

Nieporządek lub brak wystarczającego oświetlenia mogą spowodować wypadek.

**b) Nie wolno używać elektronarzędzi w przestrzeniach zagrożonych wybuchem, np. w obecności łatwopalnych cieczy, gazów lub pyłów.** Zasilanie wytwarzają iskry, które mogą spowodować zapłon pyłu lub oparów.

**c) Nie wolno dopuszczać dzieci ani osób postronnych do obszaru pracy elektronarzędzia.** Rozproszenie uwagi może spowodować utratę kontroli.

#### **2. Ogólne ostrzeżenia w zakresie bezpieczeństwa elektronarzędzi [Bezpieczeństwo elektryczne]**

**a) Wtyczka elektronarzędzia musi być dopasowana do gniazda zasilania.** Nie wolno w żaden sposób modyfikować wtyczki. W przypadku elektronarzędzi z uzmiennieniem nie należy stosować przejściówek. Oryginalne wtyczki dopasowane do gniazd zmniejszają ryzyko porażenia prądem.

**b) Należy unikać dotykania uzmiennionych powierzchni, takich jak rury, grzejniki, piece i lodówki.** Uziemienie ciała zwiększa ryzyko porażenia prądem.

**c) Nie należy wystawiać elektronarzędzi na działanie deszczu lub wilgoci.** Przedostanie się wody do wnętrza urządzenia zwiększa ryzyko porażenia prądem.

**d) Nie należy nadwyreżać przewodu. Nie wolno używać przewodu do przenoszenia, przeciągania lub odłączania elektronarzędzia.** Przewód należy trzymać z dala od źródeł ciepła, oleju, ostrych krawędzi lub ruchomych części urządzenia. Uszkodzone lub poplątane przewody zwiększają ryzyko porażenia prądem.

**e) W przypadku korzystania z urządzenia na wolnym powietrzu należy używać przedłużacza przystosowanego do użytku na zewnątrz.** Korzystanie z przedłużacza przystosowanego do użytku na zewnątrz zmniejsza ryzyko porażenia prądem.

**f) W przypadku konieczności korzystania z elektronarzędzia w bardzo wilgotnym miejscu należy używać gniazda zasilania wyposażonego w wyłącznik różnicowoprądowy (RCD).** Korzystanie z wyłącznika różnicowoprądowego zmniejsza ryzyko porażenia prądem.

#### **3) Ogólne ostrzeżenia w zakresie bezpieczeństwa elektronarzędzi [Bezpieczeństwo osobiste].**

**a) Podczas korzystania z elektronarzędzia użytkownik powinien być czujny, uważny i zachowywać zdrowy rozsądek.** Nie należy używać elektronarzędzi w stanie zmęczenia bądź pod wpływem narkotyków, alkoholu lub leków. Chwila nieuwagi podczas obsługi urządzenia może doprowadzić do poważnych obrażeń ciała.

**b) Należy korzystać ze środków ochrony indywidualnej.** Należy zawsze stosować środki ochrony oczu. Wyposażenie ochronne, takie

jak maska przeciwpyłowa, obuwie robocze antypoślizgowe, kask ochronny lub nauszniki ochronne używane odpowiednio do warunków, zmniejszają ryzyko obrażeń.

**c) Należy zapobiegać przypadkowemu włączeniu urządzenia.** Przed podłączeniem do źródła zasilania i/lub akumulatora oraz przed podnoszeniem lub przenoszeniem narzędzia należy upewnić się, że przełącznik zasilania znajduje się w pozycji wyłączonej. Przenoszenie urządzenia za palcem umieszczonym na przełączniku zasilania lub podłączanie elektronarzędzi przy włączonym przełączniku zasilania stwarza ryzyko wypadku.

**d) Przed włączeniem elektronarzędzia należy usunąć z niego wszelkie klucze regulacyjne.** Klucz pozostawiony na obracającej się części elektronarzędzia może być przyczyną obrażeń.

**e) Nie należy się wychylać. Należy zawsze zachowywać odpowiednią pozycję i równowagę ciała.** Umożliwia to lepszą kontrolę nad elektronarzędziem w nieoczekiwanych sytuacjach.

**f) Należy nosić odpowiednią odzież.** Do pracy z elektronarzędziem nie należy zakładać luźnej odzieży ani biżuterii. Włosy, odzież i rękawice należy trzymać z dala od ruchomych części urządzenia. Ubranie, biżuteria lub długie włosy mogą zostać wciągnięte przez ruchome części urządzenia.

**g) Jeśli do zestawu dołączone są urządzenia do podłączenia mechanizmów odsysania i zbierania pyłu, należy się upewnić, że są one prawidłowo przyłączone i eksploatowane.** Stosowanie urządzeń do odpylania może ograniczyć zagrożenia związane z obecnością pyłu.

**h) Nie należy pozwolić, aby obeznanie związane z częstym korzystaniem z urządzenia prowadziło do bez troski i ignorowania zasad bezpieczeństwa.** Nieprzemysłane działanie może spowodować poważne obrażenia w ułamku sekundy.

#### **4. Ogólne ostrzeżenia w zakresie bezpieczeństwa elektronarzędzi [Eksploatacja i pielęgnacja elektronarzędzi].**

**a) Nie przeciążać urządzenia.** Należy używać narzędzi odpowiednich dla danego zastosowania. Prawidłowe narzędzie wykona zadanie lepiej i bezpieczniej w podanym zakresie sprawności.

**b) Nie używać urządzenia, jeśli przełącznik nie spełnia funkcji włączania lub wyłączania urządzenia.** Urządzenia, których nie można kontrolować za pomocą przełącznika, są niebezpieczne i muszą zostać oddane do naprawy.

**c) W miarę możliwości należy odłączyć wtyczkę od źródła zasilania lub wyjąć akumulator przed dokonaniem jakichkolwiek regulacji, zmianą akcesoriów lub przechowywaniem elektronarzędzia.** Takie zapobiegawcze środki bezpieczeństwa zmniejszają ryzyko przypadkowego uruchomienia narzędzia elektrycznego.

**d) Nieużywane elektronarzędzia należy przechowywać w miejscu niedostępnym dla dzieci i nie dopuszczać do nich osób nie znających elektronarzędzi lub ich instrukcji obsługi.**

W rękach niedoświadczonych użytkowników elektronarzędzia stanowią zagrożenie.

**e) Należy przeprowadzać konserwacje elektronarzędzi i akcesoriów. Należy sprawdzać urządzenie pod kątem nieprawidłowego ustawienia lub zablokowania elementów ruchomych, pęknięć elementów lub innych usterek, które mogą wpłynąć na funkcjonowanie elektronarzędzia.** W przypadku usterki urządzenie musi zostać naprawione przed ponownym użyciem. Niewłaściwa konserwacja elektronarzędzi jest przyczyną wielu wypadków.

**f) Należy utrzymywać narzędzia tnące w czystości i pamiętać o ich ostrzeniu.**

Zadbane narzędzia tnące z ostrymi krawędziami rzadziej się zacinają i łatwiej nimi sterować.

**g) Elektronarzędzi, akcesoriów, końcówek itp. należy używać zgodnie z niniejszymi instrukcjami, mając na uwadze warunki pracy i wykonywane zadania.** Używanie narzędzi do wykonywania prac niezgodnych z ich przeznaczeniem może prowadzić do niebezpiecznych sytuacji.

**h) Uchwyty i powierzchnie chwytne muszą być suche, czyste i niezanieczyszczone olejem ani smarem.** Śliskie uchwyty i powierzchnie nie pozwalają na bezpieczną obsługę i kontrolę urządzenia w nieprzewidzianych sytuacjach.

#### **5) Ogólne ostrzeżenia dotyczące bezpieczeństwa elektronarzędzi [Serwisowanie]**

**a) Urządzenie powinno być serwisowane przez wykwalifikowaną osobę i wyłącznie przy użyciu identycznych części zamiennych.** Zapewni to utrzymanie bezpieczeństwa elektronarzędzia.

#### **ZALECENIA ZDROWOTNE**

**OSTRZEŻENIE:** Podczas korzystania z urządzenia mogą powstawać cząsteczki pyłu. W niektórych przypadkach, w zależności od wykorzystywanych materiałów, pył może być szczególnie szkodliwy. W przypadku podejrzenia, że farba pokrywająca powierzchnię ciętego materiału zawiera ołów, należy zasięgnąć porady specjalisty. Farby na bazie ołowiu mogą zostać usunięte tylko przez profesjonalistę i nie należy podejmować samodzielnych prób ich usuwania.

Po osadzeniu się pyłu na powierzchniach przeniesienie go dłońmi do jamy ustnej może doprowadzić do spożycia ołowiu. Nawet niewielka ilość ołowiu może spowodować nieodwracalne uszkodzenie mózgu i układu nerwowego. Szczególnie narażone są małe i nienarodzone dzieci. Zaleca się ocenę ryzyka związanego z obróbką danego materiału i ograniczenie narażenia na szkodliwe czynniki.

Niektóre materiały mogą produkować pyły szkodliwe dla zdrowia. Zalecamy stosowanie zatwierdzonych masek przeciwpyłowych z wymiennymi filtrami podczas korzystania z urządzenia.

**Należy zawsze:**

- Pracować w dobrze wentylowanym miejscu.

- Korzystać z zatwierdzonych środków bezpieczeństwa, takich jak maski przeciwpyłowe, zaprojektowane specjalnie do filtracji mikroskopijnych cząstek.

**OSTRZEŻENIE:** Podczas korzystania z dowolnego elektronarzędzia ciała obce mogą zostać wyrzucone w kierunku oczu operatora, co może skutkować poważnym urazem narządu wzroku. Przed przystąpieniem do pracy z elektronarzędziem należy założyć okulary lub gogle ochronne z osłoną boczną. W miarę potrzeby należy zastosować całkowitą osłonę twarzy.

**Instrukcje bezpieczeństwa dotyczące ukońnic**  
**a) Ukońnice przeznaczone są do cięcia drewna i produktów drewnopodobnych i nie mogą być używane z tarczami ściernymi do cięcia materiałów zawierających żelazo, takich jak pręty, drążki, kołki, itp.** Pyły ścierne mogą spowodować zablokowanie ruchomych części urządzenia, takich jak np. dolna osłona. Iskry powstałe podczas cięcia przy pomocy tarcz ściernych mogą spalić dolną osłonę, wkładkę i inne plastikowe części.

**b) W miarę możliwości należy użyć zacisków do wsparcia przedmiotu obróbki. W przypadku przytrzymywania przedmiotu obróbki ręką, należy zawsze trzymać dłoń w odległości minimum 100 mm od obu stron tarczy. Nie należy używać ukońnicy do cięcia elementów, które są zbyt małe, żeby można było bezpiecznie je zacisnąć lub trzymać ręką.** Jeśli ręka znajduje się zbyt blisko tarczy piły, istnieje zwiększone ryzyko obrażeń spowodowanych kontaktem z tarczą. **c) Obrabiany przedmiot musi być nieruchomy i przyciśnięty lub przytrzymany zarówno na ograniczniku, jak i na stole. Nie wolno ręcznie ciąć ani wsuwać przedmiotu obróbki w tarczę.** Nieutwierdzone lub ruchome przedmioty obróbki mogą zostać odrzucone z dużą prędkością, powodując obrażenia.

**d) Należy przepychać piłę przez przedmiot obróbki. Nie należy przeciągać piły przez przedmiot obróbki.** Aby wykonać cięcie, należy najpierw unieść i wyciągnąć głowicę tnącą w celu ustawienia jej nad przedmiotem obróbki; włączyć silnik, przycisnąć głowicę tnącą w dół i przepchnąć piłę przez przedmiot obróbki. Cięcie ruchem ciągnącym może spowodować wspięcie się tarczy na przedmiot obróbki i gwałtowne odrzucenie elementów montażowych tarczy w stronę operatora. **e) Nie wolno przekładać ręki przez przewidzianą linię cięcia ani z przodu, ani z tyłu tarczy.** Podtrzymywanie przedmiotu obróbki „na krzyż”, tj. trzymanie przedmiotu obróbki lewą ręką z prawej strony tarczy lub odwrotnie, jest bardzo niebezpieczne.

**f) W trakcie pracy tarczy nie wolno sięgać ręką za ogranicznik w odległości mniejszej niż 100 mm od obu stron tarczy w celu usunięcia skrawków drewna lub z innego powodu.** Odległość od

obracającej się tarczy tnącej do ręki może nie być łatwo dostrzegalna, co może doprowadzić do poważnych obrażeń.

**g) Należy obejrzeć przedmiot obróbki przed przystąpieniem do cięcia. Jeśli przedmiot jest wygięty lub wypaczony, należy zamocować go zewnętrzną stroną wygięcia w stronę ogranicznika. Należy zawsze upewnić się, że nie ma przerwy pomiędzy przedmiotem obróbki, ogranicznikiem i stołem wzdłuż linii cięcia.** Wygięte lub wypaczone przedmioty mogą się przekręcić lub przesunąć, co może spowodować zablokowanie obracającej się tarczy tnącej podczas wykonywania cięcia. W obrabianym przedmiocie nie powinno być gwoździ lub obcych elementów. **h) Nie należy korzystać z ukońnicy dopóki stół nie zostanie oczyszczony ze wszystkich narzędzi, skrawków drewna itp., pozostawiając jedynie przedmiot obróbki.** Małe odłamki lub luźne kawałki drewna oraz inne przedmioty wchodzące w kontakt z obracającą się tarczą mogą zostać odrzucone z dużą prędkością.

**i) Należy ciąć wyłącznie jeden przedmiot na raz.** Nie jest możliwe odpowiednie zamocowanie lub podparcie kilku przedmiotów ułożonych w stos. Mogą one zablokować się na tarczy lub przesunąć w trakcie wykonywania cięcia.

**j) Przed użyciem należy upewnić się, że ukońnica została zamontowana lub ustawiona na równej i solidnej powierzchni roboczej.** Równa i solidna powierzchnia robocza zmniejsza ryzyko destabilizacji ukońnicy.

**k) Należy zaplanować pracę. Po każdej zmianie ustawień kąta nachylenia lub ukosu należy upewnić się, że regulowany ogranicznik jest ustawiony prawidłowo i wspiera przedmiot obróbki oraz że nie koliduje z tarczą ani systemem osłon.** Przed włączeniem urządzenia i ustawieniem przedmiotu obróbki na stole należy wykonać symulację cięcia przesuwaną piłę, aby sprawdzić czy ogranicznik nie spowoduje zakłóceń lub niebezpieczeństwa.

**l) Przedmiot obróbki, który jest szerszy lub dłuższy niż stół, powinien zostać odpowiednio podparty przy pomocy koźła, elementów przedłużających stół itp.** Przedmioty obróbki dłuższe lub szersze od stołu ukońnicy mogą się przechylić, jeśli nie będą bezpiecznie podparte. Jeśli odcięty kawałek lub przedmiot obróbki się przechylił, może podnieść dolną osłonę tarczy lub zostać odrzucony przez obracającą się tarczę.

**m) Nie należy zastępować elementów przedłużających stół inną osobą ani prosić jej o podtrzymywanie przedmiotu obróbki.** Niestabilne wsparcie przedmiotu obróbki może spowodować zablokowanie tarczy lub przesunięcie się przedmiotu podczas wykonywania cięcia, co może pociągnąć operatora i osobę wspierającą na obracającą się tarczę.

**n) Odcięty kawałek nie może blokować obracającej się tarczy lub zostać do niej w jakikolwiek sposób przyciśnięty.** Jeśli odcięty

kawałek zostanie zablokowany np. ogranicznikami długości, może zaklinować się w tarczy i zostać gwałtownie odrzucony.

**o) Okragłe materiały, takie jak pręty lub rurki, muszą być zawsze zamocowane przy pomocy zacisków lub innych elementów przeznaczonych do mocowania tego rodzaju materiałów.** Pręty mają tendencję do przesuwania się w trakcie cięcia, co powoduje „wgrzyzenie się” tarczy w materiał i wciągnięcie go razem z ręką operatora w tarczę.

**p) Należy pozwolić, aby tarcza osiągnęła prędkość maksymalną przed przyłożeniem jej do przedmiotu obróbki.** Zmniejszy to ryzyko odrzutu przedmiotu obróbki.

**q) Jeśli przedmiot obróbki lub tarcza zablokują się, należy wyłączyć ukośnicę. Należy zaczekać, aż wszystkie ruchome części się zatrzymają i odłączyć wtyczkę od źródła zasilania i/ lub akumulatora. Następnie należy usunąć zablokowany materiał.** Kontynuowanie pracy z zablokowanym przedmiotem obróbki może spowodować utratę kontroli lub uszkodzenie ukośnicy.

**r) Po zakończeniu cięcia, należy zwoić przełącznik zapłonu, przytrzymać głowicę tnącą w dół, zaczekać, aż tarcza się zatrzyma i wtedy zdjąć odcięty kawałek.** Sięganie ręką w stronę ruchomej tarczy jest niebezpieczne.

**s) Przy wykonywaniu niepełnych cięć lub przy zwalnianiu przełącznika zapłonu zanim głowica tnąca osiągnie pozycję dolną, należy mocno trzymać za uchwyt.** Moment hamowania ukośnicy może spowodować raptowne pociągnięcie głowicy w dół, stwarzając ryzyko poniesienia obrażeń.

**OSTRZEŻENIE:** W przypadku braku jakichkolwiek części urządzenia nie należy go uruchamiać aż do momentu uzupełnienia brakujących komponentów. Nieprzestrzeganie tego zalecenia może spowodować poważne obrażenia ciała.

#### DODATKOWE OSTRZEŻENIA

**1. Osłony muszą być sprawne** i znajdować się na swoim miejscu.

**2. Usunąć klucze regulacyjne z urządzenia.** Należy wyrobić nawyk sprawdzania przed włączeniem maszyny czy klucze regulacyjne zostały wyjęte z urządzenia.

**3. Miejsce pracy powinno być utrzymane w czystości.** Nieład w miejscu pracy może przyczynić się do wypadku.

**4. Nie należy korzystać z urządzenia w otoczeniu niebezpiecznym.** Nie należy używać elektronarzędzi w wilgotnych lub mokrych miejscach, ani narażać je na działanie deszczu. Należy zadbać o prawidłowe oświetlenie obszaru pracy.

**5. Nie dopuszczać dzieci w pobliże urządzenia.** Wszystkie osoby postronne powinny zachować bezpieczną odległość od obszaru pracy.

**6. Warsztat należy zabezpieczyć przed dziećmi** przy użyciu klódek, przełączników głównych lub usunięciu kluczy startowych.

**7. Nie przeciążać urządzenia.** Urządzenie wykona zadanie lepiej i bezpieczniej w przewidzianym zakresie sprawności.

**8. Należy używać narzędzia odpowiedniego do wykonywanego zadania.** Nie stosować urządzenia ani osprzętu do zadań niezgodnych z jego przeznaczeniem.

**9. Używać odpowiedniego przedłużacza.** Upewnić się, że przedłużacz jest w dobrym stanie. W przypadku korzystania z przedłużacza należy upewnić się, że jest on przystosowany do mocy prądu pobieranego przez urządzenie. Przedłużacz o zbyt niskim poziomie przewodnictwa spowoduje spadek napięcia w sieci, co doprowadzi do utraty zasilania i przegrzania urządzenia. Na następnej stronie znajduje się tabela przedstawiająca prawidłowy rozmiar przedłużacza w zależności od długości przewodu i znamionowego natężenia prądu. W razie wątpliwości należy użyć przedłużacza o kolejnym wyższym wskaźniku przekroju. Im niższy jest numer wskaźnika przekroju kabla, tym dopuszczalne natężenie prądu w przedłużaczu jest większe.

**10. Należy stosować odpowiednią odzież:** nie należy zakładać luźnych ubrań, rękawic, krawatów, pierścionków, bransoletek ani innej biżuterii, która może zostać wciągnięta w ruchome części urządzenia. Zalecane jest stosowanie obuwia przeciwpoślizgowego. Należy zakładać czepek ochronny, aby zakryć długie włosy.

**11. Należy zawsze korzystać z okularów ochronnych.** Ponadto, jeśli podczas cięcia wytwarza się pył, należy korzystać z maski na twarz lub maski przeciwpyłowej. Zwycię okulary korekcyjne posiadają soczewki odporne jedynie na uderzenia, i nie są okularami ochronnymi.

**12. Zabezpieczyć przedmiot obróbki.** Jeśli jest to zasadne, do unieruchomienia przedmiotu należy użyć zacisków lub imadła. Sposób ten jest bezpieczniejszy niż przytrzymywanie przedmiotu ręką i pozwala na oburęczne operowanie urządzeniem.

**13. Nie wychylać się.** Należy zawsze zachowywać odpowiednią pozycję i równowagę ciała.

**14. Narzędzia należy starannie konserwować.** Czyste i naostrzone urządzenia działają lepiej i bezpieczniej. Smarowanie i wymiana akcesoriów powinny być wykonywane zgodnie z instrukcją.

**15. Przed przystąpieniem do konserwacji lub zmiany akcesoriów takich jak tarcze, końcówki, frezy i tym podobne, należy odłączyć urządzenie od źródła zasilania.**

**16. Należy ograniczać ryzyko niezamierzonego uruchomienia.** Przed podłączeniem urządzenia do prądu należy upewnić się, że przełącznik znajduje się w pozycji „off”.

**17. Należy korzystać z zalecanych akcesoriów.** Wykaz zalecanych akcesoriów można znaleźć w instrukcji obsługi. Stosowanie niewłaściwych akcesoriów może spowodować ryzyko poniesienia obrażeń.

**18. W żadnym wypadku nie wolno stawać**

**na urządzeniu.** Przechylenie narzędzia lub niezamierzony kontakt z elementami tnącymi grozi poważnymi obrażeniami.

**19. Sprawdzaj części pod kątem ich uszkodzenia.** Przed kontynuowaniem używania narzędzia, osłony lub innej części, która została uszkodzona, należy sprawdzić, czy jest ona w stanie działać prawidłowo i spełniać swoją funkcję. Należy sprawdzać urządzenie pod kątem nieprawidłowego ustawienia lub zablokowania elementów ruchomych, pęknięć części lub innych usterek, które mogą wywierać wpływ na funkcjonowanie urządzenia. Osłona lub inna część, która została uszkodzona, powinna zostać prawidłowo naprawiona lub wymieniona.

**20. Kierunek prowadzenia.** Przedmiot obróbki prowadzi przez piłę w kierunku przeciwnym do kierunku obrotu tarczy.

**21. W żadnym wypadku nie pozostawiać uruchomionego urządzenia bez nadzoru.** Wyłączyć zasilanie. Nie pozostawiać urządzenia przed jego całkowitym zatrzymaniem się.

#### PRZYGOTOWANIE DO PRACY – ROZPAKOWANIE

**Uwaga:** Opakowanie zawiera ostre przedmioty. Należy zachować ostrożność podczas rozpakowywania. Urządzenie wraz z załączonymi akcesoriami należy wyjąć z opakowania. Należy dokładnie sprawdzić, czy urządzenie jest w dobrym stanie i potwierdzić obecność wszystkich akcesoriów wymienionych w instrukcji obsługi. Należy również upewnić się, czy w żadnym z akcesoriów nie brakuje komponentów. W przypadku braku jakiegokolwiek komponentu należy zwrócić urządzenie do dystrybutora w oryginalnym opakowaniu wraz ze wszystkimi akcesoriami.

Nie należy wyrzucać opakowania; zachowaj je w bezpiecznym miejscu na okres gwarancji. Opakowanie należy zutylizować w sposób przyjazny dla środowiska. Jeśli to możliwe, należy poddać je recyklingowi.

Nie należy pozwalać dzieciom na zabawę torebkami foliowymi ze względu na ryzyko uduszenia.

#### NR SERyjNY / KOD PARTII

Numer seryjny można znaleźć na obudowie silnika. W celu uzyskania informacji dotyczących oznaczeń kodu partii należy skontaktować się z infolinią Evolution Power Tools lub odwiedzić stronę: [www.evolutionpowertools.com](http://www.evolutionpowertools.com)

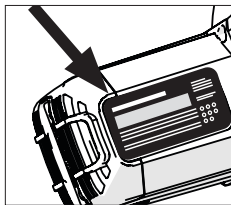

#### ELEMENTY WYPOSAŻENIA

Opis	Liczba sztuk
Instrukcja obsługi	1
Tarcza TCT do stali miękkiej 14 cali (355 mm)	1
Klucz imbusowy z podwójną końcówką 5 mm / 8 mm (do wymiany tarczy)	1
Blok V	3
Zestaw głowicy tnącej	1
Zestaw stołu/podstawy	1
Wspornik szyny i mocowania	1
Śruby motylkowe	3
Górny zacisk	1
Poprzeczka zaciskowa	1
Przedni zacisk	2

#### TARCE ZAMIENNE

Opis	Nr części
14 cali (355 mm) Tarcza TCT do wielu materiałów	(UK/UE) RAGEBLADE-355MULTI (USA) RAGE355BLADE
Tarcza diamentowa 14 cali (355 mm)	(UK/UE) RAGEBLADE-355DIAMOND (USA) 14BLADEDMD
Tarcza do stali miękkiej 14 cali (355 mm)	(UK/UE) M355TCT-66CS (USA) 14BLADEDMD
Tarcza do stali nierdzewnej 14 cali (355 mm)	(UK/UE) S366TCT-90CS (USA) 14BLADESS
Tarcza do stali cienkiej 14 cali (355 mm)	(UK/UE) T355TCT-90CS (USA) 14BLADETS
Tarcza do aluminium 14 cali (355 mm)	(UK/UE) A355TCT-80CS (USA) 14BLADEAL
Tarcza do drewna 14 cali (355 mm) Tarcza tnąca*	(USA) GW355TCT-60

\* Zgodnie z normą EN 847-1

## OPIS URZĄDZENIA

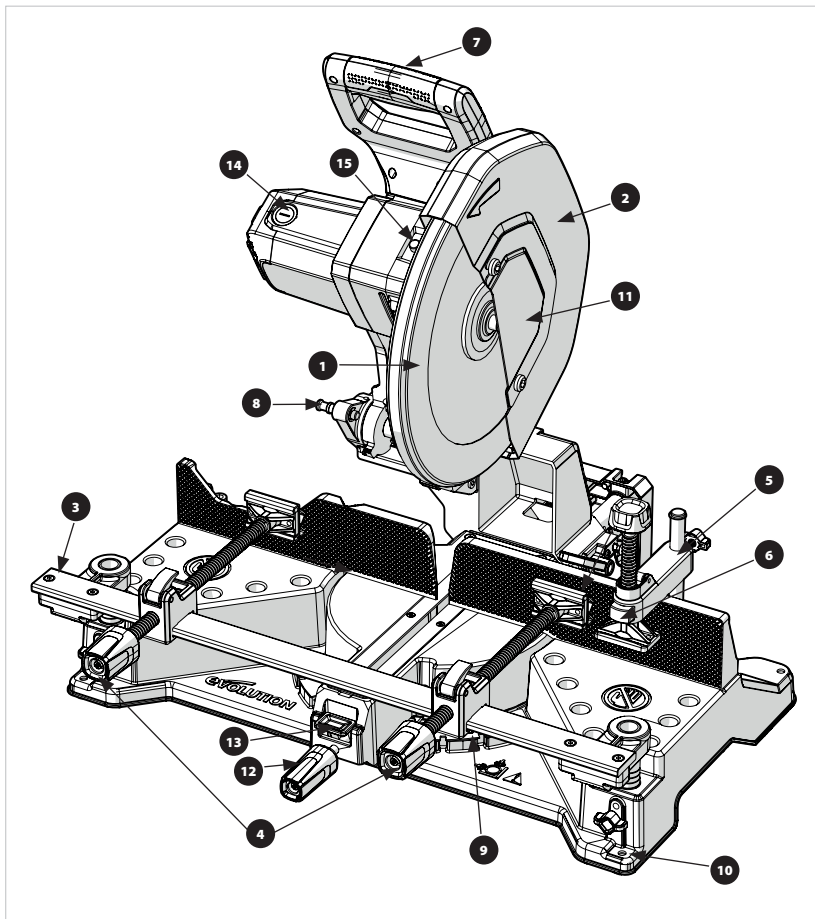

- |   |  |
|---|--|
| 1. DOLNA OSŁONA TARCZY                  | 9. SKALA REGULACJI KĄTA UKOSU            |
| 2. GÓRNA OSŁONA TARCZY                  | 10. OTWORY MONTAŻOWE STOŁU ROBOCZEGO X4  |
| 3. POPRZECZKA ZACISKOWA                 | 11. OSŁONA TARCZY                        |
| 4. PRZEDNI ZACISK X2                    | 12. POKRĘTŁO BLOKOWANIA UKOSU            |
| 5. GÓRNY ZACISK                         | 13. PRZYCISK WSKAŹNIKA UKOSU             |
| 6. PRZYCISK ZWALNIAJĄCY GÓRNY ZACISK    | 14. NASADKA DOSTĘPOWA SZCZOTEK WĘGLOWYCH |
| 7. UCHWYT DO CIĘCIA                     | 15. PRZYCISK BLOKADY TRZPIENIA TNĄCĄ     |
| 8. TRZPIEŃ PRZYTRZYMUJĄCY GŁOWICĘ TNĄCĄ |  |

**OPIS URZĄDZENIA**

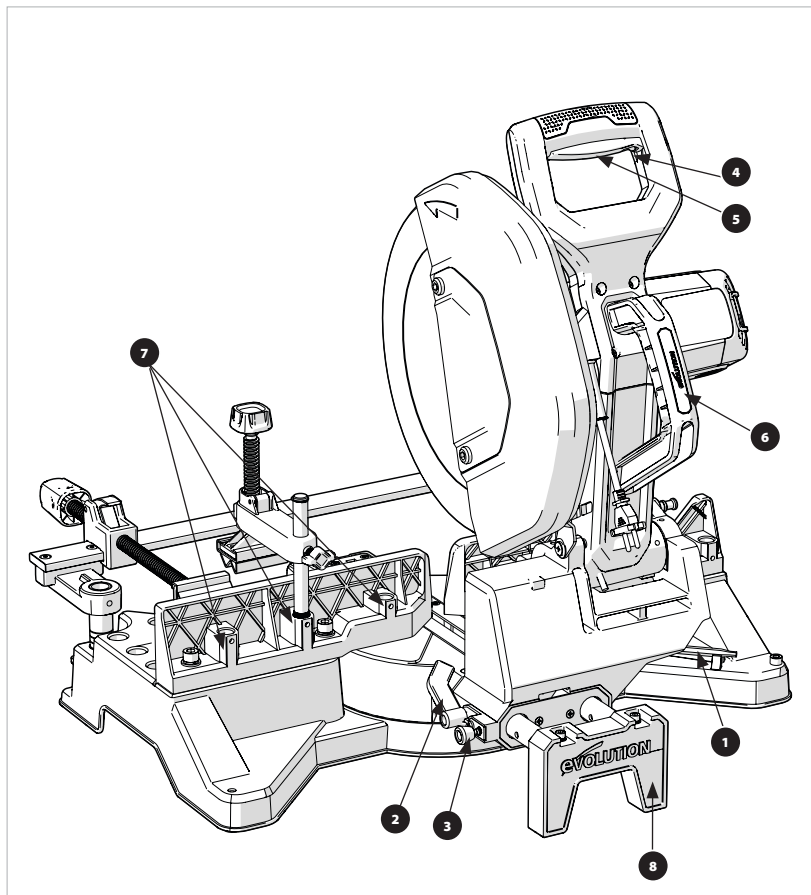

1. KLUCZ IMBUSOWY Z PODWÓJNĄ KOŃCÓWKĄ
2. DŹWIGNIA BLOKOWANIA POSUWU
3. SPRĘŻYNOWY BOLEC BLOKUJĄCY POSUW
4. SPUST WYŁĄCZAJĄCY BLOKADĘ
5. PRZEŁĄCZNIK ON/OFF
6. UCHWYT DO PRZENOSZENIA
7. GNIAZDA ZACISKU GÓRNEGO
8. WSPORNIK SZYNY TYLNEJ
9. OSŁONA LED (TYLKO MODEL S355MCS-G2)

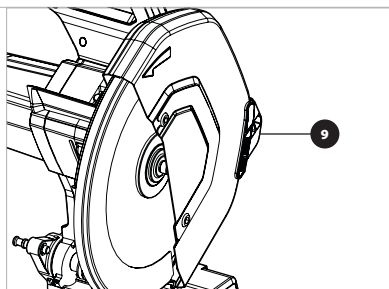

## MONTAŻ I PRZYGOTOWANIE

Do zmontowania jest 6 głównych części:

- **obrotowa podstawa i stół**
- **głowica tnąca w pozycji górnej**
- **poprzeczka zaciskowa**
- **przednie zaciski**
- **górny zacisk**
- **tarcza**

Wyjąć z kartonu głównego górną wkładkę piankową, w której znajdują się wszystkie elementy mocujące i pomocnicze.

Wyjąć drugą wkładkę piankową chroniącą zestaw głowicy tnącej. Wyjąć zespół głowicy tnącej z pianki i odstawić na bok.

Wyjąć podstawę/stół z kartonu i umieścić na stabilnej powierzchni.

Obrócić stół do kąta 0 stopni poprzez poluzowanie pokrętki blokującego, wciśnięcie przycisku zmiany wskaźnika i ponowne dokręcenie pokrętki blokującego (**Rys. 1**).

Upewnić się, że tył maszyny jest skierowany do operatora, co umożliwia dostęp do szyny (**Rys. 2**).

**UWAGA:** W tej pozycji otwory przelotowe znajdują się na lewej szynie. Łączą się one z elementami kontrolującymi posuw na głowicy tnącej.

Ostrożnie zamontować zespół głowicy tnącej na szynach z silnikiem skierowanym w prawo. Wsunąć zespół głowicy tnącej całkowicie na szynę. (**Rys. 3**)

Wyjąć i wyrzucić podkładkę bolca blokującego posuw (**Rys. 4**).

Upewnić się, że sprężynowy bolec wchodzi w otwór najbliższy stołu obrotowego, aby zapewnić stabilność podczas montażu.

Zamontować wspornik szyny tylnej na szynach tak, aby otwory montażowe były widoczne i skierowane do góry. Przymocować wspornik szyny za pomocą dwóch śrub z łbem walcowym i podkładkami dostarczonymi wraz z kluczem imbusowym (**Rys. 5**).

Obrócić maszynę tak, aby jej przód był skierowany do operatora. Zamontować poprzeczkę zaciskową, wsuwając pionowe słupki w gniazda w podstawie i upewniając się, że poprzeczka pozostaje wypoziomowana (**Rys. 6**).

Zamontować śruby motylkowe w podstawie. (**Rys. 7**)

Przytrzymując osłonę tarczy, przeciąć i usunąć plastikową opaskę zaciskową i ostrożnie pozwolić osłonie tarczy przesunąć się do bezpiecznej, zamkniętej pozycji roboczej. Przed przesunięciem głowicy tnącej w dół upewnić się, że bolec blokujący (**Rys. 8**) jest wsunięty.

## MONTAŻ UKOŚNICZY NA STAŁE

**OSTRZEŻENIE:** Czynności te mogą być wykonywane wyłącznie, gdy urządzenie jest odłączone od źródła zasilania.

Podstawa urządzenia ma cztery otwory montażowe, w których można umieścić odpowiednie śruby (nie załączone) w celu zamontowania ukośnicy na stałe.

Umieść maszynę, uwzględniając następujące wytyczne:

- Aby uniknąć obrażeń wywołanych przez wyrzucane odłamki, należy ustawić ukośnicę w taki sposób, aby osoby postronne nie mogły stanąć zbyt blisko urządzenia (lub bezpośrednio za nim).
- Ukośnicę należy umieścić na sztywnej, równej powierzchni w miejscu, w którym jest wystarczająco przestrzeni do obsługi i odpowiedniego podparcia przedmiotu obróbki.
- Upewnij się, że stół warsztatowy lub inna konstrukcja wsporcza jest stabilna, nieruchoma i nie „kolyse się”.
- Upewnij się, że przewód zasilający nie może zaplątać się w żadną część maszyny podczas wykonywania cięcia.
- Należy upewnić się, że kabel zasilający jest poprowadzony w taki sposób, że nie stwarza zagrożenia potknięciem lub innego niebezpieczeństwa dla operatora lub osób postronnych.

## TRANSPORT PIŁY

Urządzenie należy transportować jedynie w pozycji z zablokowaną głowicą tnącą (**Rys. 8 i 9**) i bolcem blokującym całkowicie wciśniętym w gniazdo.

**Uwaga!** Ta ukośnica waży 35 kg i musi być podnoszona przez dwie osoby. Należy użyć uchwytów do przenoszenia wbudowanych w podstawę maszyny (patrz opis urządzenia).

## ZDEJMOWANIE LUB MONTAŻ TARCZY

**OSTRZEŻENIE:** Należy używać jedynie oryginalnych tarcz Evolution zaprojektowanych dla tego urządzenia – patrz „Tarcze zamienne”. Zaleca się, aby przed montażem lub wymianą tarczy operator założył rękawice ochronne.

**Uwaga:** Należy używać wyłącznie tarcz oznaczonych prędkością obrotową równą lub wyższą niż prędkość wskazana na narzędziu.

## ZDEJMOWANIE TARCZY:

- Należy upewnić się, że głowica tnąca jest w pozycji górnej.
- Za pomocą załączonego do zestawu klucza imbusowego poluzować śrubę przedniej osłony trzpienia i obrócić pokrywę trzpienia na bok. (**Rys. 10**).
- Nacisnąć przycisk blokady trzpienia (**Rys. 11**) i użyć załączonego do zestawu klucza imbusowego, aby usunąć śrubę tarczy. Tarcza

może się lekko obracać, aż zaskoczy blokada trzpienia.

- Należy zdemontować śrubę trzpienia, podkładkę i zewnętrzny kołnierz tarczy. **(Rys. 12).**
- Otworzyć osłonę tarczy i ostrożnie wyjąć starą tarczę. Pozostawić wewnętrzny kołnierz tarczy na jego miejscu.

#### **MONTAŻ TARCZY:**

- Zamontować nową tarczę, upewniając się, że strzałka kierunkowa na tarczy odpowiada kierunkowi strzałki na górnej osłonie tarczy **(Rys. 13).**
- Poczekać, aż osłona tarczy zamknie się, i ponownie założyć zewnętrzny kołnierz tarczy i podkładkę.
- Częściowo zamontować śrubę trzpienia, nacisnąć przycisk blokady trzpienia i dokręcić całkowicie załączonym do zestawu kluczem imbusowym.
- Ustawić pokrywę trzpienia w pozycji zamkniętej i dokręcić śrubę pokrywę trzpienia.

Po każdej wymianie tarczy należy uruchomić maszynę bez obciążenia, aby upewnić się, że tarcza jest prawidłowo osadzona.

#### **POPZECZKA I PRZEDNIE ZACISKI – MONTAŻ I OBSŁUGA**

Poprzeczka stanowi mocowanie dla przednich zacisków.

W zestawie znajdują się dwa przednie zaciski umożliwiające szeroki zakres bezpiecznych opcji mocowania.

Po zamontowaniu poprzeczka ma zakres ruchu w pionie, dzięki czemu przednie zaciski mogą być ustawione w optymalnej pozycji dla różnych obrabianych przedmiotów.

Słupki pionowe mają sześć małych i jeden duży rowek, które po zamontowaniu powodują słyszalne kliknięcia podczas regulacji wysokości słupka w całym zakresie ruchu pionowego.

Pomaga to upewnić się, że belka zaciskowa jest wypoziomowana.

Przy maksymalnej bezpiecznej wysokości roboczej końcowy większy rowek wskazuje koniec przesuwu. Śruby motylkowe służą do zabezpieczenia poprzeczki na wybranej wysokości.

Należy zamontować przednie zaciski, wsuwając je na poprzeczkę **(Rys. 14)** – można to zrobić z lewej lub prawej strony.

Przednie zaciski wyposażone są w długie śruby prowadzące oraz dźwignię szybkiego zwalniania, które pomagają w szybkim ustawieniu i uwolnieniu obrabianych elementów.

**(Rys. 15 i 16)**

#### **OBSŁUGA MECHANIZMU SZYBKIEGO ZWALNIANIA:**

- Podnieść i obrócić do tyłu dźwignię szybkiego zwalniania **(Rys. 15)**. Przesunąć przednią część do żądanej pozycji.
- Przywrócić dźwignię do normalnego położenia roboczego, aby dokręcić zacisk **(Rys. 16)**.
- Przed podjęciem próby cięcia sprawdzić, czy obrabiany materiał jest bezpiecznie zamocowany.

#### **GÓRNY ZACISK – MONTAŻ I OBSŁUGA**

Zamontować pozostałą śrubę T w ramieniu górnego zacisku.

Górny zacisk może być zamontowany w jednej z pięciu różnych pozycji na tylnym ograniczniku w zależności od cięcia.

Aby zamontować górny zacisk, należy wsunąć pionowy słupek w wybrane gniazdo w tylnym ograniczniku. **(Rys. 17)**

Dolna część pionowego słupka jest radełkowana, dzięki czemu wchodzi w gniazdo w ograniczniku i zabezpiecza zacisk podczas użytkowania.

Wysokość górnego zacisku można wyregulować na dwa sposoby.

1. Śruba prowadząca ma przycisk szybkiego zwolnienia, który umożliwia swobodne przesuwanie.
2. Ramię zacisku można przesunąć wzdłuż pionowego słupka i zabezpieczyć za pomocą śruby motylkowej. **(Rys. 18)**

**UWAGA:** Na każdym gnieździe ogranicznika znajdują się dodatkowe otwory gwintowane M6, które mogą być stosowane ze starszymi zaciskami górnymi i przednimi zaciskami, które nie mają radełkowania.

#### **KLOCKI V**

Klocki V są dołączane do zestawu tego produktu i powinny być stosowane w razie potrzeby na górnych i przednich zaciskach, by umożliwić bezpieczne cięcie.

Klocki powinny być stosowane zwłaszcza, by umożliwić bezpieczne cięcie przedmiotów, które są okrągłe lub mają narożniki.

Aby można było bezpiecznie i łatwo umieścić klocki V, stopy zaciskowe mają sprężynowe zatrzaski kulkowe.

Klocki V montuje się przez nasunięcie na stopy zaciskowe **(Rys.19)**.

#### **REGULACJA CIĘCIA UKOŚNEGO**

Piła umożliwia wykonywanie cięć ukośnych pod dowolnym kątem w zakresie od 0 do 46 stopni w lewo i w prawo. Wgłębienia oznaczające często wybierane kąty (w tym 0, 15, 22,5, 30 i 45) ułatwiają ich lokalizację.

W celu ustawienia kąta ukosu należy najpierw obrócić pokrętko blokowania ukosu do poluzowania

i wcisnąć przycisk zmiany wskaźnika (**Rys. 20**), obrócić stół do wymaganego kąta, zwolnić przycisk zmiany wskaźnika i mocno dokręcić pokrętło blokowania ukosu, aby umożliwić bezpieczne cięcie.

**UWAGA:** Przy wyborze kąta ukosu i przed rozpoczęciem cięcia należy upewnić się, że żaden zacisk nie znajduje się na ścieżce tarczy i głowicy tnącej w jej pełnym obrocie.



#### OSTRZEŻENIE:

Należy zawsze używać obu zacisków przednich i górnych podczas wykonywania jakiegokolwiek cięcia.

Przed przystąpieniem do cięcia należy upewnić się, że żaden zacisk nie znajduje się na ścieżce tarczy i głowicy tnącej w jej pełnym obrocie. Należy zawsze wykonać próbny obrót głowicy tnącej bez obracania się tarczy.

#### REGULACJA POZYCJI GŁOWICY TNĄCEJ

Funkcja regulacji szyny w tym produkcie ma umożliwić użytkownikowi ustawienie tarczy w optymalnej pozycji do cięcia kilku popularnych rozmiarów i profili metalu. (**Rys. 27**)

Dostępne są trzy pozycje indeksowane – przednia, środkowa i tylna. Patrz (**Rys. 21 a, b, c**).

W celu ustawienia pozycji głowicy tnącej obrócić dźwignię blokującą (**Rys. 22**) i wyciągnąć sprężynowy bolec blokujący, przesunąć głowicę tnącą na szynach do żądanej pozycji (**Rys. 23**). Należy zwrócić uwagę na to, aby bolec blokujący całkowicie wszedł w odpowiedni otwór szyny, i dociągnąć dźwignię blokującą. (**Rys. 24**)

**OSTRZEŻENIE:** To urządzenie nie może być używane do cięć przesuwanych. Głowica tnąca **MUSI** być zablokowana w jednej z trzech pozycji indeksowych podczas wszystkich cięć.

Ten produkt jest fabrycznie ustawiony i skalibrowany tak, aby tarcza była ustawiona pod kątem 90 stopni do tylnych ograniczników. Jeśli użytkownik chce skalibrować swoje urządzenie po transporcie / montażu > demontażu, może to zrobić w następujący sposób.

Najpierw poluzować śruby mocujące płytę kątową (**Rys. 25**) z głowicą tnącą w pozycji zablokowanej w dół. Za pomocą ekierki należy sprawdzić, czy tarcza jest ustawiona pod kątem prostym do ogranicznika – jeśli nie, należy wyregulować ją do kąta prostego i ponownie dokręcić śruby.

Następnie sprawdzić, czy wskazówka jest ustawiona w jednej linii ze znacznikiem zerowym – jeśli nie, należy poluzować jej śrubę mocującą, zmienić położenie do wymaganej pozycji i ponownie ją dokręcić.

**OSTRZEŻENIE:** Czynności te mogą być wykonywane wyłącznie, gdy urządzenie jest odłączone od źródła zasilania. Niektóre odłamki mogą być ostre lub w inny sposób stanowić zagrożenie dla operatora. Konieczne może być stosowanie przez operatora odpowiednich środków ochrony osobistej.

Odłamków należy pozbyć się w sposób przyjazny dla środowiska.

#### ZALECENIA DOTYCZĄCE OBSŁUGI (CZYNNOŚCI KONTROLNE PRZED OBSŁUGĄ)

**Uwaga:** Środowiska pracy różnią się od siebie. Firma Evolution Power Tools oferuje operatorom poniższe, ogólne zalecenia dotyczące bezpiecznej obsługi.

Lista zaleceń nie jest wyczerpująca, gdyż firma Evolution nie ma wpływu na rodzaj warsztatu i środowiska pracy, w którym urządzenie będzie używane.

Zalecamy, aby operator zasięgnął porady od właściwego organu lub kierownika warsztatu w razie wątpliwości dotyczących dowolnego aspektu korzystania z tego urządzenia.

Ważne jest, aby przed każdym użyciem operator przeprowadził rutynowe czynności kontrolne.

**OSTRZEŻENIE:** Podczas przeprowadzania tych czynności urządzenie powinno być odłączone od zasilania.

- Należy upewnić się, że osłony bezpieczeństwa działają prawidłowo oraz że wszystkie uchwyty i śruby regulacyjne są dokręcone.
- Należy sprawdzić, czy tarcza jest dokładnie i prawidłowo zamontowana. Należy również upewnić się, czy tarcza jest przeznaczona do cięcia wybranego materiału.
- Należy sprawdzić, czy obrabiany przedmiot jest odpowiednio zamocowany w maszynie.
- Należy sprawdzić stan przewodu, jego położenie i przebieg.

#### ŚRODKI OCHRONY INDYWIDUALNEJ

Operator powinien stosować środki ochrony osobistej (**PPE**) odpowiednie do wykonywanego zadania. Mogą to być m.in. okulary ochronne, osłona twarzy, maska przeciwpyłowa, obuwie robocze itd.

#### PRZYGOTOWANIE DO WYKONANIA CIĘCIA

**OSTRZEŻENIE:** Nie należy się wychylać. Należy zachowywać równowagę i odpowiednie ułożenie stóp. Należy stać z boku w takim położeniu, aby twarz i ciało nie znajdowały się na linii ewentualnego odrzutu.

**OSTRZEŻENIE: Wykonywanie cięć odręcznie jest główną przyczyną wypadków i nie należy podejmować prób wykonywania cięć w ten sposób.**

- Przed zamocowaniem obrabianego materiału w odpowiedniej pozycji podstawa urządzenia powinna zostać oczyszczona z wszelkich „opilek”, trocin itp.
  - Należy upewnić się, że obrabiany materiał jest nieruchomo umocowany w imadle.
  - Należy upewnić się, że odcięte kawałki materiału można swobodnie odsunąć na bok od tarczy po zakończeniu wykonywania cięcia.
  - Należy upewnić się, że odcięte kawałki nie mogą ulec zablokowaniu w żadnej części urządzenia.
- Jeśli podczas przecinania materiału dłonie lub palce będą znajdować się w odległości mniejszej niż 150 mm od tarczy, oznacza to, że przedmiot obróbki jest zbyt mały.

**PRZEŁĄCZNIK ON/OFF**

Niniejsze modele są wyposażone w wyłącznik bezpieczeństwa uruchamiający bez blokady.

**ABY URUCHOMIĆ SILNIK, NALEŻY:**

- Nacisnąć blokadę bezpieczeństwa po lewej stronie przełącznika spustu w lewo (**Rys. 26**).
- Naciśnij główny przełącznik spustowy.

**OSTRZEŻENIE:** Nigdy nie należy uruchamiać piły, gdy tarcza dotyka bezpośrednio do przedmiotu obróbki.

**WYKONYWANIE CIĘCIA**

- Z głowicą tnącą znajdującą się w pozycji górnej, uruchomić silnik i zaczekać, aż osiągnie maksymalną prędkość roboczą.
- Powoli wprowadzić tarczę w materiał, początkowo stosując lekki nacisk w celu uniknięcia „chwytania” materiału przez tarczę. Nie należy przeciążać urządzenia. Należy pozwolić tarczy wykonywać cięcie.
- Nadmierne napieranie na urządzenie w żaden sposób nie polepszy jego działania, a jedynie skróci żywotność tarczy.
- Podczas wyjścia tarczy z przedmiotu obróbki należy zmniejszyć nacisk.

Po zakończeniu cięcia zwoływaj włącznik ON / OFF, aby wyłączyć silnik.

- Należy zwołnić głowicę tnącą, aby ustawiła się w pozycji górnej.
- Dłonie lub przedmiot obróbki mogą zostać zdjęte z urządzenia dopiero po całkowitym zatrzymaniu silnika i zabezpieczeniu nieruchomej tarczy dolną osłoną tarczy.

**OSTRZEŻENIE:** Pod żadnym pozorem nie należy używać urządzenia do cięcia azbestu oraz materiałów, które go zawierają lub mogą go zawierać.

W razie podejrzenia o skażeniu azbestem należy powiadomić odpowiedni organ i zasięgnąć dodatkowej porady.

**KONSERWACJA I REGULACJA**

**UWAGA:** Przed przystąpieniem do czynności konserwacyjnych należy upewnić się, że urządzenie jest wyłączone i odłączone od źródła zasilania.

- Należy regularnie sprawdzać, czy wszelkie elementy zabezpieczające i osłony działają poprawnie i wydajnie.
- Wszystkie łożyska silnika w tym urządzeniu posiadają dożywotni zapas smaru. Dodatkowe smarowanie nie jest wymagane.
- Plastikowe części urządzenia należy czyścić czystą, lekko zwilżoną szmatką. Nie używać rozpuszczalników ani podobnych produktów, które mogłyby uszkodzić plastikowe części.
- Otwory wentylacyjne maszyn powinny być czyszczone wyłącznie za pomocą suchego sprężonego powietrza.

**KONTROLA/WYMIANA SZCZOTEK WĘGLOWYCH**

Nadmierne powstawanie iskier może wskazywać na obecność brudu w silniku lub na zużyte szczotki węglowe.

Przed przystąpieniem do kontroli lub wymiany szczotek węglowych należy odłączyć urządzenie od źródła zasilania.

Należy wymienić obydwie szczotki węglowe, jeżeli któraś z nich ma mniej niż 6 mm długości pozostałego węgla lub jeśli sprężyna albo kabel są uszkodzone bądź przepalane.

**ABY USUNĄĆ SZCZOTKI, NALEŻY:**

- Odkręcić plastikowe nakrętki znajdujące się z tyłu silnika. Zachować ostrożność, gdyż nakrętki mają sprężyny.
- Usunąć szczotki wraz z ich sprężynami.
- Jeżeli wymiana jest konieczna, należy wstawić nowe szczotki i wymienić nakrętki.

Używane, ale sprawne szczotki mogą zostać ponownie założone pod warunkiem, że ustawione zostaną ponownie w tej samej pozycji i zamontowane w ten sam sposób, co przed wyjęciem z urządzenia.

- Należy uruchomić nowe szczotki bez obciążenia na około 5 minut. Wspomoże to proces osadzenia się szczotek.

**OCHRONA ŚRODOWISKA**

Odpady produktów elektrycznych nie powinny być utylizowane razem z odpadami gospodarstwa domowego. Jeżeli to możliwe, poddać utylizacji.

Wskazówki dotyczące recyklingu można uzyskać od władz lokalnych lub dystrybutora.



## DEKLARACJA ZGODNOŚCI WE



### Producent artykułu objętego niniejszą deklaracją:

**UK:** Evolution Power Tools Ltd. Venture One, Longacre Close, Holbrook Industrial Estate, Sheffield, S20 3FR.

**FR:** Evolution Power Tools SAS. 61 Avenue Lafontaine, 33560, Carbon-Blanc, Bordeaux, Francja.

Producent deklaruje niniejszym, że urządzenie, jak opisano w niniejszej deklaracji, spełnia wszystkie odpowiednie przepisy dyrektywy maszynowej i innych odpowiednich dyrektyw wymienionych poniżej.

Producent oświadcza, że urządzenie, jak opisano w niniejszym oświadczeniu, w stosownych przypadkach spełnia odpowiednie przepisy w zakresie ochrony zdrowia i bezpieczeństwa.

### Dyrektywy objęte niniejszą deklaracją zostały wyszczególnione poniżej:

<b>2006/42/WE.</b>	Dyrektywa maszynowa.
<b>2014/30/UE.</b>	Dyrektywa w sprawie kompatybilności elektromagnetycznej.
<b>2011/65/EU i (UE)2015/863</b>	Dyrektywa w sprawie ograniczenia stosowania niektórych niebezpiecznych substancji w sprzęcie elektrycznym i elektronicznym (RoHS).
<b>2012/19/UE</b>	Dyrektywa w sprawie zużytego sprzętu elektrycznego i elektronicznego (WEEE).

### Urządzenie jest zgodne z obowiązującymi wymaganiami określonymi w następujących dokumentach:

**EN 62841-1:2015 • EN 62841-1:2015/A11:2022 • EN IEC 62841-3-9:2020/A11:2020 • EN ISO 12100:2010 • EN IEC 55014-1:2021 • EN IEC 55014-2:2021 • EN IEC 61000-3-2:2019/A1:2021 • EN 61000-3-3:2013 /A2:2021**

### Dane produktu

Opis:	Ukosowa przecinarka do cięcia metalu 355 mm S355MCS Ukosowa przecinarka do cięcia metalu 355 mm S355MCS-G2
Nr modelu Evolution:	102-0001, 102-0003, 102-0001A, 102-0003A
Nazwa marki:	EVOLUTION
Napięcie:	220 - 240 V ~ 50 Hz
Moc wejściowa:	2200W

Dokumenty techniczne wykazujące, że produkt spełnia wymagania dyrektywy, zostały opracowane i są dostępne do wglądu dla właściwych organów egzekwowania prawa. Stanowią one potwierdzenie, że dokumentacja techniczna zawiera dokumenty wymienione powyżej i że urządzenie jest zgodne z właściwymi dla swojego typu normami, jak opisano powyżej.

### Imię, nazwisko i adres posiadacza dokumentów technicznych.

Podpis:



Drukiem: Barry Bloomer – dyrektor generalny

Data: 12.05.2022 r.

**UK:** Evolution Power Tools Ltd. Venture One, Longacre Close, Holbrook Industrial Estate, Sheffield, S20 3FR.

**FR:** Evolution Power Tools SAS. 61 Avenue Lafontaine, 33560, Carbon-Blanc, Bordeaux, Francja.

**BELANGRIJK**

Lees deze gebruiksaanwijzing en veiligheidsvoorschriften zorgvuldig en in zijn geheel door.

Bent u onzeker over hoe u bepaalde functies van dit gereedschap moet gebruiken, dan is het voor uw eigen veiligheid aanbevolen de relevante technische hulplijn te raadplegen. U vindt het nummer hiervan op de website van Evolution Power Tools.

We bedienen meerdere hulplijnen binnen onze wereldwijde organisatie. U kunt voor technische hulp echter ook uw leverancier raadplegen.

**WEB**

[www.evolutionpowertools.com](http://www.evolutionpowertools.com)

**E-MAIL:**

**VK:** [customer.services@evolutionpowertools.com](mailto:customer.services@evolutionpowertools.com)

**VS:** [evolutioninfo@evolutionpowertools.com](mailto:evolutioninfo@evolutionpowertools.com)

**GARANTIE**

Gefeliciteerd met de aankoop van een Evolution Power Tool apparaat. Registreer uw product 'online' zoals uitgelegd in de folder die bij de machine is gevoegd. Dit stelt u in staat om de garantieperiode van uw machine te valideren op de Evolution website door uw gegevens in te voeren en zo een snelle service te garanderen als u deze ooit nodig hebt.

Wij danken u hartelijk dat u voor een product van Evolution Power Tools hebt gekozen.

Evolution Power Tools behoudt zich het recht voor om verbeteringen en aanpassingen aan het product door te voeren zonder voorafgaande kennisgeving.

De details van de algemene voorwaarden van de garantie kunt u raadplegen in de folder voor registratie voor de garantie en/of op de verpakking.

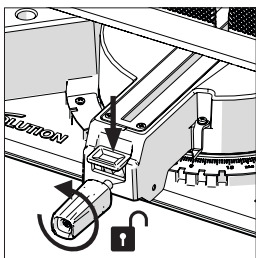

Afb. 1

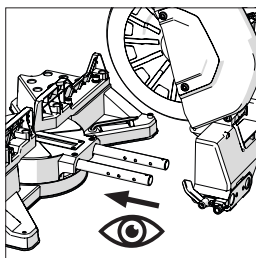

Afb. 2

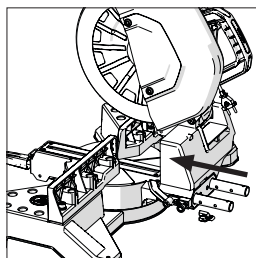

Afb. 3

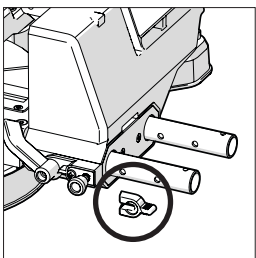

Afb. 4

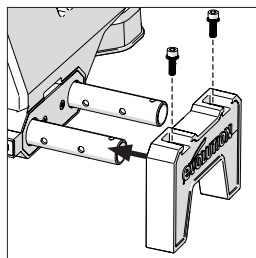

Afb. 5

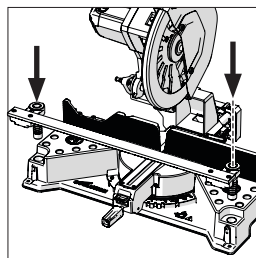

Afb. 6

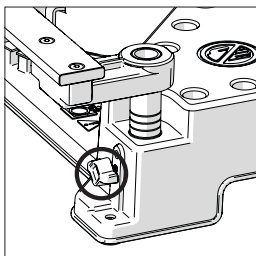

Afb. 7

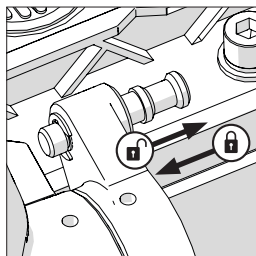

Afb. 8

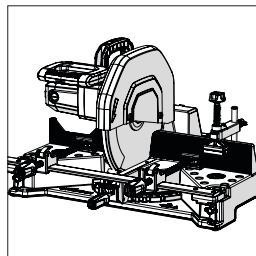

Afb. 9

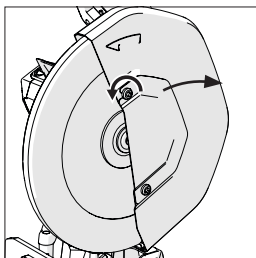

Afb. 10

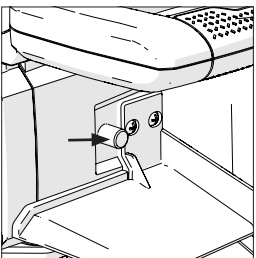

Afb. 11

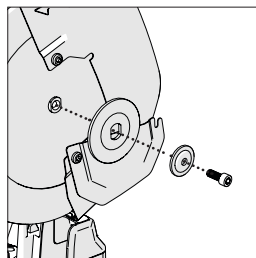

Afb. 12

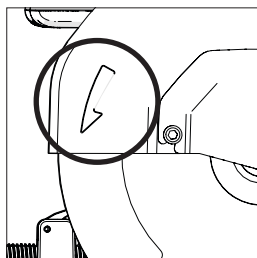

Afb. 13

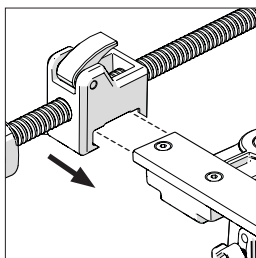

Afb. 14

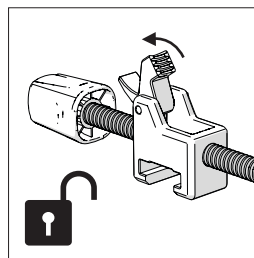

Afb. 15

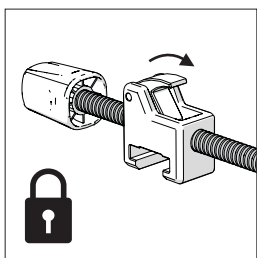

Afb. 16

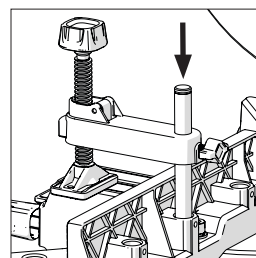

Afb. 17

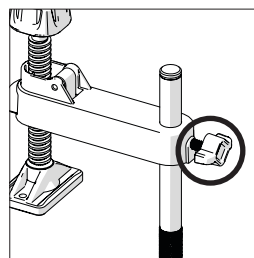

Afb. 18

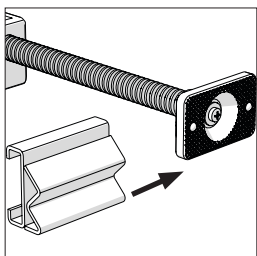

Afb. 19

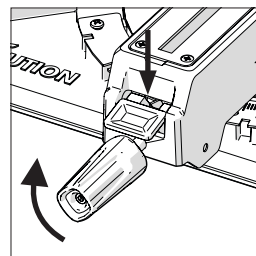

Afb. 20

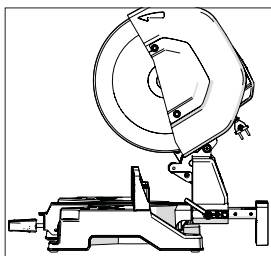

Afb. 21a

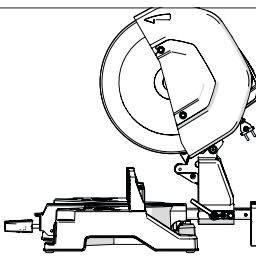

Afb. 21b

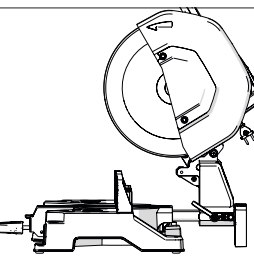

Afb. 21c

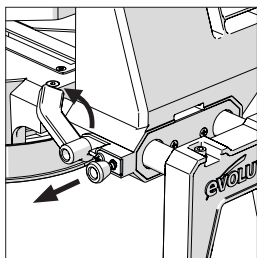

Afb. 22

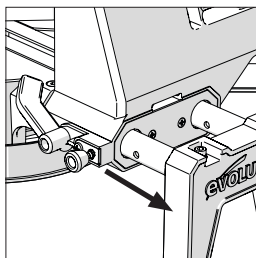

Afb. 23

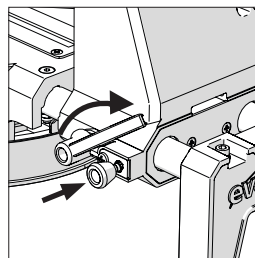

Afb. 24

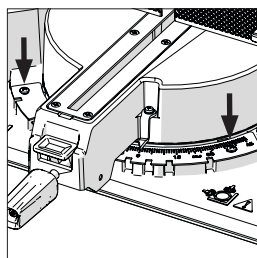

Afb. 25

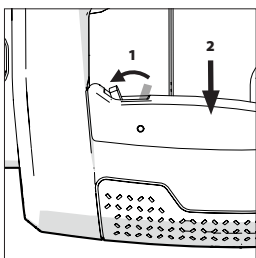

Afb. 26

SPECIFICATIES	S355MCS		S355MCS-G2		
	MACHINE	VK/EU	VS	VK/EU	VS
Productcode:	VK 220-240 V:102-0001, VK 110 V:102-0002, EU 220-240 V:102-0003	VS 120 V:102-0004	VK 220-240 V:102-0001A, VK 110 V:102-0002A, EU 220-240 V:102-0003A	VS 120 V: 102-0004A	
Motor (VK/EU) 220 V-240 V ~ 50 Hz	2200 W	-	2200 W	-	
Motor (VK) 110 V ~ 50 Hz	1600 W	-	1600 W	-	
Moter (VS) 120 V ~ 60 Hz	-	15 A	-	15 A	
Toerental (onbelast)	1550 min <sup>-1</sup>	1450 min <sup>-1</sup>	1100 min <sup>-1</sup>	1100 min <sup>-1</sup>	
Gewicht (met blad)	32 kg	70.5 lb	32.9 kg	72.5 lb	
Stroomkabel	3 m	10 feet	3 m	10 feet	
<b>SNIJCAPACITEIT</b>					
Plaatstaal (maximale dikte)	12 mm	1/2"	12 mm	1/2"	
Roestvrij plaatstaal (maximale dikte)	5 mm $\emptyset$	13/64" $\emptyset$	5 mm $\emptyset$	13/64" $\emptyset$	
Vierkante pijp 90°	120 x 120 mm	4-3/4" x 4-3/4"	120 x 120 mm	4-3/4" x 4-3/4"	
Vierkante pijp 45°	100 x 100 mm	3-29/32" x 3-29/32"	100 x 100 mm	3-29/32" x 3-29/32"	
Rechthoekige pijp 90°	100 x 165 mm	3-29/32" x 6-7/16"	100 x 165 mm	3-29/32" x 6-7/16"	
Rechthoekige pijp 45°	100 x 110 mm	3-29/32" x 4-3/8"	100 x 110 mm	3-29/32" x 4-3/8"	
Ronde pijp 90°	$\emptyset$ 120 mm	$\emptyset$ 4-11/16"	$\emptyset$ 120 mm	$\emptyset$ 4-11/16"	
Ronde pijp 45°	$\emptyset$ 110 mm	$\emptyset$ 4-5/16"	$\emptyset$ 110 mm	$\emptyset$ 4-5/16"	
Minimale lengte zaagstuk	8 mm	5/16"	8 mm	5/16"	
<b>BLAD</b>					
Diameter	355 mm	14"	355 mm	14"	
Boring	25,4 mm	1"	25,4 mm	1"	
Inslijding	2,4 mm	,094"	2,4 mm	,094"	
Plaatstaalblad nr. tanden	66		80		
<b>GELUIDSEMISSIEGE- GEVENS*</b>					
Geluidsdrukniveau (L <sub>pa</sub> )	110V: 94,9 dB(A) / 220-240V: 94,8 dB(A)		110V: 94,4 dB(A) / 220-240V: 95,8 dB(A)		
Geluidsvermogensniveau (L <sub>wa</sub> )	110V: 107,9 dB(A) / 220-240V: 107,8 dB(A)		110V: 107,4 dB(A) / 220-240V: 108,8 dB(A)		
Uncertainty, K <sub>pa</sub> & K <sub>wa</sub>	3dB(A)		3dB(A)		

◊ Roestvrijstaal blad moet worden geïnstalleerd.

**WAARSCHUWING:** Vanwege de stroomtoevoer voor dit product bij het opstarten, kunnen spanningsdalingen optreden en dit kan invloed hebben op andere apparatuur (bijvoorbeeld dimlichten). Om technische redenen adviseren we daarom dat als de netimpedantie  $Z_{max} < 0,069 \text{ Ohm}$  is, deze storingen niet worden verwacht. Als u meer uitleg nodig heeft, kunt u contact opnemen met uw plaatselijke elektriciteitsleverancier.

### GEPOLARISEERDE STEKKER

**WAARSCHUWING (ALLEEN VS):** om het risico van een elektrische schok te verkleinen, heeft dit apparaat een gepolariseerde stekker (het ene blad is breder dan het andere). Deze stekker past maar op één manier in een gepolariseerd stopcontact. Als de stekker niet volledig in het stopcontact past, draai de stekker dan om. Als de stekker nog steeds niet past, neem dan contact op met een gekwalificeerde elektricien om het juiste stopcontact te installeren. Verander in geen geval de stekker.

### WAARSCHUWING:









- de trillingsemisatie tijdens het daadwerkelijke gebruik van het elektrische gereedschap kan afwijken van de aangegeven totaalwaarde. Dit is afhankelijk van de manier waarop het instrument gebruikt wordt en vooral welk soort werkstuk verwerkt wordt.
- De noodzaak om de veiligheidsvoorschriften waar te nemen om de bediener te beschermen die gebaseerd zijn op een inschatting van de blootstelling in de werkelijke gebruiksomstandigheden (rekening houdend met alle delen van de gebruikscyclus, zoals wanneer het gereedschap uitgeschakeld wordt en wanneer het stationair draait, bovenop de ingeschakelde tijd).

### LABELS EN SYMBOLEN

**WAARSCHUWING:** dit apparaat niet gebruiken als er enig waarschuwings- en/of instructielabel ontbreekt of beschadigd is. Neem contact op met Evolution Power Tools voor vervangende labels.

**Opmerking:** alle of sommige van de volgende symbolen kunnen in de handleiding of op het product getoond worden.

Symbol	Omschrijving
V	Volt
A	Ampère
Hz	Hertz
min <sup>-1</sup>	Snelheid
~	Wisselstroom
n <sub>0</sub>	Onbelast toerental
	Draag een veiligheidsbril
	Draag gehoorbescherming
	Draag stofbescherming

	Lees de instructies
	Dubbele isolatiebescherming
	CE-certificatie
	UKCA-certificatie
	TUV SUD-certificering
	Afval van elektrische en elektronische apparatuur
	Waarschuwing
	Niet aanraken - houd uw handen uit de buurt

### BOEGD GEBRUIK VAN DEZE POWER TOOL

**WAARSCHUWING:** Dit product is ontworpen om gebruikt te worden met speciale zaagbladen van Evolution. Gebruik alleen accessoires ontworpen voor deze machine en/of specifiek aanbevolen door Evolution Power Tools Ltd. Indien uitgerust met een geschikt blad kan deze machine gebruikt worden om het volgende te zagen:

**Plaatstaal**

**Dun staal**

**Roestvrij staal**

**Aluminium**

**Hout**

**Metselwerk**

**Opmerking:** Het zagen van gegalvaniseerd staal kan de levensduur van het blad verkorten.

### VERBODEN GEBRUIK VAN DIT ELEKTRISCHE GEREEDSCHAP

**WAARSCHUWING:** Dit product is een handbediende verstekzaag en mag alleen als zodanig gebruikt worden. Het mag op geen enkele manier worden aangepast of worden gebruikt voor het aandrijven van andere apparatuur of andere accessoires die niet worden genoemd in deze gebruiksaanwijzing.

**WAARSCHUWING:** deze machine is niet bedoeld om gebruikt te worden door personen (inclusief kinderen) met verminderde lichamelijke, zintuiglijke of mentale vaardigheden, of met een gebrek aan kennis en ervaring, tenzij ze onder toezicht staan of instructies hebben ontvangen over het veilige gebruik van de machine door een persoon verantwoordelijk voor hun veiligheid, die bevoegd is om het toestel veilig te gebruiken. Kinderen moeten onder toezicht staan zodat ze geen toegang hebben tot deze machine en mogen er niet mee spelen.

### ELEKTRISCHE VEILIGHEID

Deze machine is uitgerust met een voor de doelmarkt geschikte stekker en netsnoer. Als het netsnoer van dit elektrische gereedschap is beschadigd, moet het worden vervangen door een speciaal voorbereid netsnoer dat beschikbaar is via de serviceorganisatie.

### GEbruik BUITENSHUIS

**WAARSCHUWING:** voor uw bescherming mag dit gereedschap, indien het buitenshuis wordt gebruikt, niet worden blootgesteld aan regen of worden gebruikt in een vochtige omgeving. Plaats het gereedschap niet op vochtige oppervlakken. Gebruik een schone, droge werkbank indien deze beschikbaar is. Gebruik voor extra bescherming een aardlekschakelaar die de stroomtoevoer zal onderbreken als de lekstroom groter is dan 30 mA voor 30 ms. Controleer altijd de werking van de aardlekschakelaar voordat u de machine gebruikt. Indien een verlengsnoer nodig is moet het een geschikt type zijn voor gebruik buitenshuis en van een label zijn voorzien dat dit aangeeft. De instructies van de fabrikant moeten worden opgevolgd bij het gebruik van een verlengsnoer.

### ALGEMEEN ELEKTRISCH GEREEDSCHAP VEILIGHEIDSWAARSCHUWINGEN

Deze algemene veiligheidsinstructies zijn zoals gespecificeerd in EN 62841-1: 2015 en EN IEC 62841-3-9:2020/A11:2020

**⚠ WAARSCHUWING:** Lees alle veiligheidswaarschuwingen, instructies, afbeeldingen en specificaties meegeleverd met dit gereedschap. Het niet volgen van de onderstaande instructies kan resulteren in elektrische schok, brand en/of ernstig letsel.

Bewaar alle waarschuwingen en instructies voor toekomstig gebruik. De term "elektrisch gereedschap" in de waarschuwingen verwijst naar uw door stroom (met netsnoer) of door batterijen gevoede (snoerloos), elektrische gereedschap.

#### 1) Algemeen elektrische gereedschap Veiligheidswaarschuwingen [Veiligheid werkplek]

a) Houd uw werkplek schoon en goed verlicht.

Rommelige of donkere ruimten vragen om ongelukken.

b) **Gebruik elektrisch gereedschap niet in een explosieve omgeving, zoals in de buurt van ontvlambare vloeistoffen, gassen of stof.** Elektrische gereedschappen maken vonken en kunnen het stof of de dampen doen ontvlammen.  
c) **Houd kinderen en omstanders op een veilige afstand tijdens het bedienen van elektrisch gereedschap.** Afleidingen kunnen tot controleverlies leiden.

#### 2) Algemene veiligheidswaarschuwingen voor elektrisch gereedschap [elektrische veiligheid]

- a) **Stekkers van elektrisch gereedschap moeten op het stopcontact passen.** Pas de stekker nooit aan. Gebruik geen adapters bij geaarde elektrische gereedschappen. Ongewijzigde stekkers en overeenkomende stopcontacten verminderen het risico op een elektrische schok.  
b) **Vermijd lichamelijk contact met geaarde oppervlakken zoals pijpen, radiatoren, fornuizen en koelkasten.** Er bestaat een verhoogd risico op elektrische schokken als uw lichaam geaard is.  
c) **Stel uw elektrische gereedschap niet bloot aan regen of een natte omgeving.** Water in een elektrisch gereedschap verhoogt het risico op elektrische schokken.  
d) **Misbruik het snoer niet. Gebruik het snoer nooit om een elektrisch gereedschap te dragen, trekken of om de stekker uit het stopcontact te halen.** Houd het snoer uit de buurt van hitte, olie, scherpe randen of bewegende delen. Beschadigde of in de war geraakte snoeren vergroten het risico op elektrische schokken.  
e) **Bij gebruik buitenshuis van een elektrisch gereedschap dient u een snoer te gebruiken dat hiervoor geschikt is.** Een snoer dat geschikt is voor gebruik buitenshuis vermindert het risico op elektrische schokken.  
f) **Als het gebruik van een elektrisch gereedschap in een vochtige omgeving onvermijdelijk is, gebruik dan een door een aardlekschakelaar beveiligde voeding.** Het gebruik van een aardlekschakelaar vermindert het risico op elektrische schokken.

#### 3) Algemene veiligheidswaarschuwingen voor elektrisch gereedschap [persoonlijke veiligheid].

- a) **Blijf alert, let op wat u doet en gebruik uw gezonde verstand bij het bedienen van een elektrisch gereedschap.** Gebruik geen elektrisch gereedschap als u moe bent of onder invloed van drugs, alcohol of medicijnen. Een moment van onoplettendheid tijdens het werken met elektrische gereedschappen kan resulteren in ernstig lichamelijk letsel.  
b) **Gebruik persoonlijke beschermingsmiddelen.** Draag altijd oogbescherming. Veiligheidsuitrusting zoals stofmasker, slipvrije veiligheidsschoenen, helm

of gehoorbescherming zullen persoonlijk letsel verminderen, indien deze worden gebruikt onder de juiste omstandigheden.

**c) Voorkom onbedoeld starten.** Zorg ervoor dat de schakelaar in de uit-positie staat voordat u de stroombron en/of accu aansluit, het gereedschap oppakt of draagt. Het dragen van elektrisch gereedschap met uw vinger op de schakelaar of het in het stopcontact steken van de stekker met de schakelaar aan, is een uitnodiging voor ongelukken.

**d) Verwijder eventuele afstelbare sleutels of moersleutels voordat u het elektrische gereedschap inschakelt.** Een moersleutel die nog bevestigd is aan een roterend onderdeel van een elektrisch gereedschap kan resulteren in persoonlijk letsel.

**e) Reik niet te ver. Zorg dat u te allen tijde in evenwicht blijft.** Dat zorgt voor een betere controle over het elektrische gereedschap in onverwachte situaties.

**f) Draag gepaste kleding.** Draag geen loszittende kleding of sieraden. Houd uw haar, kleding en handschoenen uit de buurt van bewegende delen. Loszittende kleding, sieraden of lang haar kunnen in de bewegende delen terecht komen.

**g) Als er voorzieningen zijn voor het aansluiten van stofafzuiging en opvangvoorzieningen, zorg er dan voor dat deze zijn aangesloten en correct worden gebruikt.** Gebruik van stofafzuiging kan stofgerelateerde gevaren beperken.

**h) Word niet zelfgenoegzaam door de ervaring die u hebt opgedaan door het frequent gebruiken van gereedschappen zodat u de veiligheidsvoorschriften gaat negeren.** Een onachtzame actie kan in een fractie van een seconde ernstig letsel veroorzaken.

#### **4) Algemene veiligheidswaarschuwingen voor elektrisch gereedschap [gebruik en onderhoud van elektrisch gereedschap].**

**a) Forceer het elektrisch gereedschap niet.** Gebruik het juiste elektrische gereedschap voor uw toepassing. Het juiste elektrische gereedschap zal de taak beter en veiliger uitvoeren, wanneer het op de snelheid wordt gebruikt waarvoor het is ontworpen.

**b) Gebruik het elektrisch gereedschap niet als de schakelaar niet in- of uitschakelt.** Ieder elektrische gereedschap dat niet bediend kan worden met de schakelaar is gevaarlijk en moet worden gerepareerd.

**c) Ontkoppel de stekker van het stopcontact en/of verwijder de accu, indien afneembaar, van het elektrische gereedschap voor het maken van aanpassingen, het wisselen van accessoires of het opbergen van het elektrisch gereedschap.** Dergelijke preventieve veiligheidsmaatregelen beperken het risico op het per ongeluk starten van het apparaat.

**d) Bewaar niet-gebruikte elektrische gereedschappen buiten het bereik van kinderen en sta niet toe dat personen die niet**

**bekend zijn met het elektrisch gereedschap of deze instructies het elektrische gereedschap bedienen.** Elektrische gereedschappen zijn gevaarlijk in handen van onervaren gebruikers.

**e) Onderhoud uw elektrische gereedschappen en accessoires. Controleer op scheidings van het vastzitten van bewegende onderdelen, breuk van onderdelen en enig andere omstandigheid die de werking van het gereedschap kan beïnvloeden.** Bij schade moet het elektrische gereedschap vóór gebruik gerepareerd worden.

Veel ongelukken worden veroorzaakt door slecht onderhouden elektrische gereedschappen.

**f) Houd snijgereedschappen scherp en schoon.** Juist onderhouden snijgereedschappen met scherpe zaagtanden zijn minder geneigd te verwonden en zijn eenvoudiger te bedienen.

**g) Gebruik het elektrische gereedschap, de accessoires en inzetgereedschappen etc., in overeenstemming met deze instructies, rekening houdend met de werkomstandigheden en het werk dat moet worden uitgevoerd.** Het elektrische gereedschap gebruiken voor handelingen anders dan bedoeld kan leiden tot gevaarlijke situaties.

**h) Houd de handgrepen en grijppoppervlakken droog, schoon en vrij van olie en vet.**

Gereedschap met gladde handgrepen en grijppoppervlakken kunnen niet veilig bediend worden en in de hand worden gehouden in onverwachte situaties.

#### **5) Algemene veiligheidswaarschuwingen voor elektrisch gereedschap [service]**

**a) Geef het elektrische gereedschap in onderhoud bij een gekwalificeerd reparateur die alleen originele onderdelen gebruikt.** Dit verzekert dat de veiligheid van het elektrische gereedschap goed wordt onderhouden.

#### **GEZONDHEIDSADVIES**

**WAARSCHUWING:** Bij het gebruik van deze machine kunnen stofdeeltjes vrijkomen. Afhankelijk van de materialen waarmee u werkt, kan dit stof zeer schadelijk zijn. Vraag professioneel advies indien u denkt dat de verf waarmee het oppervlak van het te zagen materiaal bedekt is, lood bevat. Verf gebaseerd op lood mag alleen verwijderd worden door een deskundige. Wij raden u aan om niet zelf te proberen deze te verwijderen.

Wanneer het stof op oppervlakken neervalt, kan contact van uw hand met uw mond leiden tot de inname van lood. Blootstelling aan zelfs lage niveaus van lood kan leiden tot onomkeerbaar hersenletsel en beschadiging van het zenuwstelsel. Vooral jonge en ongeboren kinderen zijn kwetsbaar. We raden u aan de risico's verbonden aan de materialen waarmee u werkt goed in te schatten en het risico op blootstelling te beperken. Sommige materialen kunnen stof produceren dat gevaarlijk kan zijn voor uw gezondheid. We raden u

daarom aan bij het gebruik van deze machine een goedgekeurd gezichtsmasker met verwisselbare filter te dragen.

**Werk steeds:**

- in goed geventileerde ruimtes.
- Werk met goedgekeurde veiligheidsuitrustingen, zoals stofmaskers die speciaal ontworpen zijn om microscopische deeltjes te filteren.

**WAARSCHUWING:** De werking van een verstekzaag kan ertoe leiden dat er voorwerpen richting uw ogen worden geprojecteerd, wat kan leiden tot ernstige oogschade. Voordat u het elektrische gereedschap gebruikt, draag altijd een veiligheidsbril, een veiligheidsbril met zijbescherming of een volledig gelaatsscherm indien nodig.

**Veiligheidsinstructies voor verstekzagen**

**a) Verstekzagen zijn bedoeld om hout of houtachtige producten te zagen en kunnen niet gebruikt worden met doorslijpschijven voor het zagen van ijzerhoudend materiaal zoals, staven, stangen, noppen etc.** Slijpstof zorgt ervoor dat bewegende onderdelen zoals de onderste beschermkap vastlopen. Vonken door abrasief snijden zullen de onderste beschermkap, de snijplaatinzet en andere plastic onderdelen verbranden.

**b) Gebruik waar mogelijk klemmen ter ondersteuning van het werkstuk. Als u het werkstuk met de hand ondersteunt, dient u uw hand minstens 100 mm van beide zijden van het zaagblad weg te houden. Gebruik deze zaag niet om stukken te snijden die te klein zijn om stevig vast te klemmen of met de hand vast te houden.** Als u uw hand te dicht bij het zaagblad houdt, is er een toegenomen risico op bladcontact.

**c) Het werkstuk moet stilstaan en tegen zowel het rek als de tafel worden geklemd. Voer het werkstuk niet naar het zaagblad of zaag het op geen enkele manier "met de vrije hand".** Onbeheerste of bewegende werkstukken kunnen met hoge snelheid wegspringen en letsel veroorzaken.

**d) Duw de zaag door het werkstuk. Trek de zaag niet door het werkstuk. Om een snede te maken, tilt u de zaagkop op en trekt u deze zonder te zagen over het werkstuk, start u de motor, drukt u de zaagkop naar beneden en duwt u de zaag door het werkstuk.** Wanneer u de zaag trekt, zal het zaagblad waarschijnlijk op de bovenkant van het werkstuk terechtkomen en het blad met hoge snelheid naar de gebruiker doen springen.

**e) Steek nooit uw hand uit over de bedoelde zaaglijn, zowel voor als achter het zaagblad.** Het werkstuk met "gekruste handen" ondersteunen, d.w.z. het werkstuk rechts van het zaagblad vasthouden met uw linkerhand of omgekeerd, is

zeer gevaarlijk.

**f) Grijp niet achter de geleider met een hand die zich dichterbij dan 100 mm van beide zijden van het zaagblad bevindt, om houtresten te verwijderen of om een andere reden terwijl het blad draait.** Het is mogelijk niet voor de hand liggend dat het blad zich dicht bij uw hand bevindt en u kunt ernstig gewond raken.

**g) Inspecteer uw werkstuk voordat u gaat zagen. Als het werkstuk gebogen of verbogen is, klemt u het met de gebogen zijde naar de geleider toe. Zorg er altijd voor dat er geen ruimte is tussen het werkstuk, de geleider en de tafel langs de lijn van de snede.** Gebogen of kromgetrokken werkstukken kunnen draaien of verschuiven en kunnen het draaiende zaagblad tijdens het zagen vastzetten. Er mogen geen spijkers of vreemde voorwerpen in het werkstuk zitten.

**h) Gebruik de zaag niet voordat de tafel vrij is van alle gereedschappen, houtresten, enz., behalve het werkstuk.** Klein puin of losse stukken hout of andere voorwerpen die in contact komen met het draaiende zaagblad, kunnen met hoge snelheid wegspringen.

**i) Zaag slechts één werkstuk tegelijk.** Gestapelde meervoudige werkstukken kunnen niet voldoende worden vastgeklemd of geschoord en kunnen tijdens het zagen op het blad of de band vast komen te zitten.

**j) Zorg ervoor dat de verstekzaag vóór gebruik op een vlak, stevig werkoppervlak wordt gemonteerd of geplaatst.** Een vlak en stevig werkoppervlak vermindert het risico dat de verstekzaag onstabiel wordt.

**k) Plan uw werk. Telkens wanneer u de afschuining of verstekinstelling wijzigt, moet u ervoor zorgen dat de afstelbare geleider correct is ingesteld om het werkstuk te ondersteunen en het zaagblad of het afschermingssysteem niet hindert.** Zonder het gereedschap "AAN" te draaien en zonder werkstuk op de tafel beweegt u het zaagblad door een volledig gesimuleerde snede om er zeker van te zijn dat er geen hinder of gevaar is voor het afsnijden van de geleider.

**l) Zorg voor voldoende ondersteuning, zoals tafelerlengingen, zaagbokken, enz. voor een werkstuk dat breder of langer is dan het tafelblad. Werkstukken die langer of breder zijn dan de verstekzaagtafel kunnen kantelen als ze niet stevig worden ondersteund.** Als het afgesneden stuk of het werkstuk kantelt, kan het de onderste beschermkap optillen of door het draaiende blad worden gelanceerd.

**m) Gebruik geen andere persoon als vervanging voor een tafelerlenging of als extra ondersteuning.** Onstabiele ondersteuning van het werkstuk kan ervoor zorgen dat het zaagblad vastloopt of dat het werkstuk verschuift tijdens het zagen en u en de helper naar het draaiende blad trekt.

**n) Het afgesneden stuk mag niet worden**

**geblokkeerd of op enige manier tegen het draaiende zaagblad worden gedrukt.** Indien opgesloten, d.w.z. gebruikmakend van lengte-aanslagen, zou het afgesneden stuk vastgeklemd kunnen raken tegen het blad en met geweld worden gegooid.

**o) Gebruik altijd een klem of een armatuur dat is ontworpen om rond materiaal zoals stangen of slangen goed te ondersteunen.** Staven hebben de neiging om tijdens het zagen te rollen, waardoor het zaagblad "bijt" en het werkstuk met uw hand naar het zaagblad trekt.

**p) Laat het blad op volle snelheid komen voordat u het werkstuk aanraakt.** Dit vermindert het risico dat het werkstuk wordt weggeslingerd.

**q) Als het werkstuk of het zaagblad vastzit, zet u de verstekzaag uit. Wacht tot alle bewegende delen zijn gestopt en trek de stekker uit het stopcontact en/of verwijder de batterij. Maak vervolgens het vastgelopen materiaal los.**

Doorgaan met zagen met een vastzittend werkstuk kan leiden tot verlies van controle over of schade aan de verstekzaag.

**r) Laat de schakelaar na het afzagen los, houd de zaagkop naar beneden en wacht tot het zaagblad stopt voordat u het afgezaagde stuk verwijderd.** Met uw hand in de buurt van het lopende zaagblad reiken is gevaarlijk.

**s) Houd het handvat stevig vast wanneer u een onvolledige snede maakt of wanneer u de schakelaar loslaat voordat de zaagkop zich volledig in de laagste stand bevindt.** De remwerking van de zaag kan ertoe leiden dat de zaagkop plotseling naar beneden wordt getrokken, met risico op letsel.

**WAARSCHUWING:** als er onderdelen ontbreken, gebruik dan uw apparaat niet voordat de ontbrekende onderdelen zijn vervangen. Het niet opvolgen van deze regel kan leiden tot ernstig lichamelijk letsel.

#### EXTRA WAARSCHUWINGEN

**1. Houd beschermkappen op hun plaats** en in goede staat.

**2. Verwijder stelsleutels en moersleutels.** Maak er een gewoonte van om te controleren of de sleutels en de steeksleutels van het gereedschap zijn verwijderd voordat u het inschakelt.

**3. Houd het werkgebied schoon.** Rommelige werkgebieden en banken nodigen uit tot ongelukken.

**4. Gebruik niet in een gevaarlijke omgeving.** Gebruik elektrisch gereedschap niet op vochtige of natte plaatsen en stel het niet bloot aan regen. Verlicht de werkplek goed.

**5. Laat geen kinderen in de buurt.** Alle bezoekers moeten op veilige afstand van het werkgebied worden gehouden.

**6. Maak de werkplaats kindveilig** met hangsloten, hoofdschakelaars of door start sleutels

te verwijderen.

**7. Forceer het gereedschap niet.** Het zal het werk beter en veiliger doen met de snelheid waarvoor het is ontworpen.

**8. Gebruik het juiste gereedschap.** Forceer het gereedschap of hulpstuk niet om een klus te klaren waarvoor het niet is ontworpen.

**9. Gebruik het juiste verlengsnoer.** Zorg ervoor dat uw verlengsnoer in goede staat is. Wanneer u een verlengsnoer gebruikt, zorg er dan voor dat u er één gebruikt dat zwaar genoeg is om de stroom te dragen die uw product zal trekken. Een ondermaats snoer veroorzaakt een daling van de netspanning wat verlies van stroom en mogelijke oververhitting tot gevolg heeft. De tabel op de volgende pagina geeft de juiste maat weer, afhankelijk van de kabellengte en de nominale ampère van het naamplaatje. Gebruik bij twijfel de volgende zwaardere meter. Hoe kleiner het meternummer, hoe zwaarder het snoer.

**10. Draag geschikte kleding** draag geen loshangende kleding, handschoenen, stropdassen, ringen, armbanden of andere sieraden die in bewegende delen kunnen blijven hangen. Antislip schoeisel wordt aanbevolen. Draag in geval van lang haar beschermende haarbedekking.

**11. Gebruik altijd een veiligheidsbril.** Gebruik ook een gezichtsmasker of een stofmasker als de snijoperatie stoffig is. Normale brillen hebben alleen schokbestendige lenzen, en kunnen niet worden gebruikt als veiligheidsbril.

**12. Bevestig het werk.** Gebruik klemmen of een bankschroef om werk te bevestigen wanneer dit praktisch is. Dit is veiliger dan met uw hand en laat beide handen vrij om het gereedschap te bedienen.

**13. Reik niet te ver.** Zorg dat u te allen tijde in evenwicht blijft.

**14. Onderhoud het gereedschap zorgvuldig.**

Houd gereedschap scherp en schoon voor de beste en veiligste prestaties. Volg de instructies voor het insmeren en vervangen van toebehoren.

**15. Ontkoppel gereedschappen** voor onderhoud; bij het verwisselen van accessoires, zoals messen, bits, snijders en dergelijke.

**16. Verminder het risico van onbedoeld starten.** Zorg ervoor dat de schakelaar in de uit-stand staat voordat u de stekker in het stopcontact steekt.

**17. Gebruik de aanbevolen accessoires.**

Raadpleeg de gebruikershandleiding voor aanbevolen accessoires. Het gebruik van onjuiste accessoires kan persoonlijk letsel veroorzaken.

**18. Sta nooit op de machine** er kan ernstig letsel ontstaan als het gereedschap wordt gekanteld of als er onbedoeld contact wordt gemaakt met het snijwerktuig.

**19. Controleer beschadigde onderdelen.** Voor verder gebruik van het gereedschap, moet een beschadigde beschermkap of ander onderdeel zorgvuldig gecontroleerd worden om te bepalen of deze naar behoren zal functioneren en zijn beoogde

functie kan uitvoeren – controleer de uitlijning van de bewegende delen, blokkering van de bewegende delen, breuk van onderdelen, montage en andere omstandigheden die het functioneren van het gereedschap kunnen beïnvloeden. Een beschermkap of ander onderdeel dat beschadigd is moet naar behoren hersteld of vervangen worden.

**20. Aanvoerrichting.** Voer werk alleen aan een blad of een snijwerktuig toe tegen de draairichting van het blad of de snijder in.

**21. Laat het gereedschap nooit aanstaan zonder toezicht.** Schakel het apparaat uit. Blijf bij het gereedschap tot het volledig tot stilstand is gekomen.

#### AAN DE SLAG - UITPAKKEN

**Let op:** deze verpakking bevat scherpe voorwerpen. Wees voorzichtig bij het uitpakken. Verwijder de machine, samen met de meegeleverde accessoires, uit de verpakking. Controleer zorgvuldig of de machine zich in goede conditie bevindt en controleer of alle accessoires die in deze handleiding worden genoemd aanwezig zijn. Zorg er ook voor dat alle accessoires compleet zijn. Indien er onderdelen ontbreken, moet de machine en zijn accessoires samen in hun originele verpakking teruggebracht worden naar de leverancier.

Gooi de verpakking niet weg;

bewaar het goed tijdens de garantieperiode. Gooi de verpakking op een milieuverantwoorde manier weg. Recycle indien mogelijk.

Laat kinderen niet met de lege plastic zakjes spelen, in verband met verstikkingsgevaar.

#### SERIENR. / BATCH CODE

Het serienummer bevindt zich op de motorbehuizing van de machine.

Neem contact op met de hulplijn van Evolution Power Tools of ga naar [www.evolutionpowertools.com](http://www.evolutionpowertools.com) voor instructies om de batchcode te herkennen.

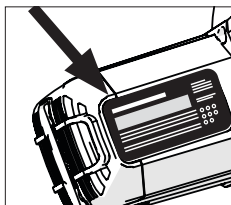

#### GELEVERDE ITEMS

Omschrijving	Hoeveelheid
Gebruiksaanwijzing	1
14" (355 mm) plaatstaal TCT-blad	1
Tweezijdige inbusleutel 5 mm/8 mm (Blad wisselen)	1
V-blok	3
Snijkopassemblage	1
Basis-/tafelassemblage	1
Railbeugel en bevestiging	1
Duim Schroeven	3
Bovenklem	1
Dwarsbalk klem	1
Voorklem	2

#### VERVANGINGSBLADEN

Omschrijving	Onderdeelnr.
14" (355 mm) multi-materiaal TCT-zaagblad	(VK/EU) RAGEBLADE-355MULTI (VS) RAGE355BLADE
14" (355 mm) Diamantblad	(VK/EU) RAGEBLADE-355DIAMOND (VS) 14BLADEDMD
14" (355 mm) plaatstaal zaagblad	(VK/EU) M355TCT-66CS (VS) 14BLADEST
14" (355 mm) roestvrijstalen zaagblad	(VK/EU) S366TCT-90CS (VS) 14BLADESS
14" (355 mm) dun stalen zaagblad	(VK/EU) T355TCT-90CS (VS) 14BLADETS
14" (355 mm) aluminium zaagblad	(VK/EU) A355TCT-80CS (VK) 14BLADEAL
14" (355 mm) Houtzaagblad*	(VS) GW355TCT-60

\*Voldoet aan EN 847-1

## MACHINEOVERZICHT

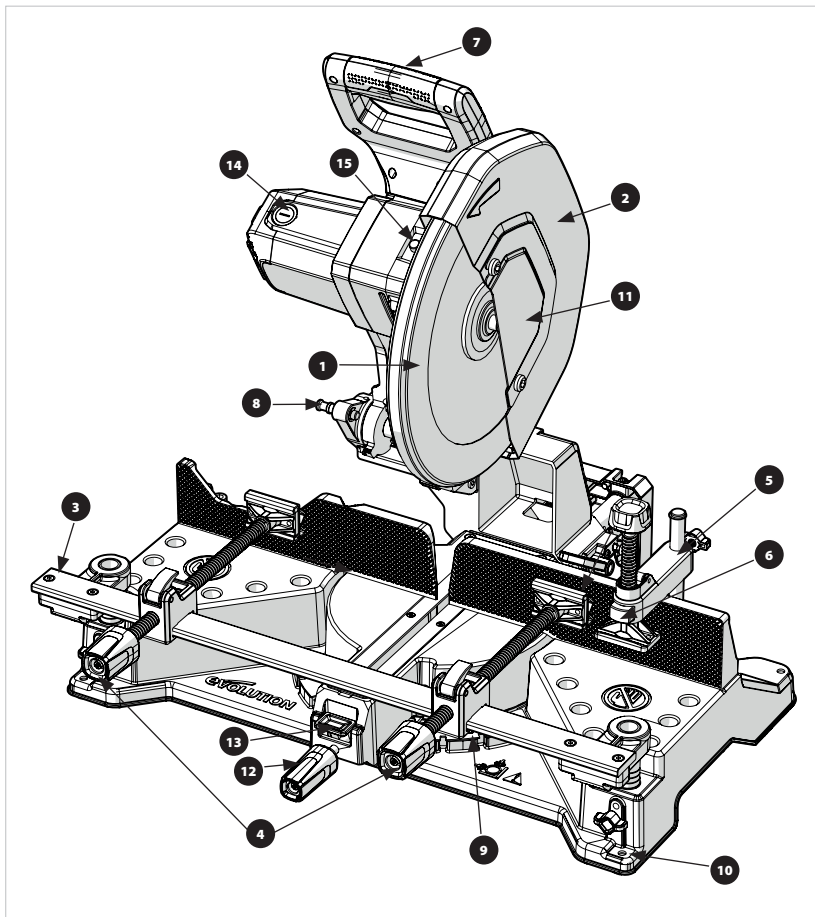

1. ONDERSTE BESCHERMKAP
2. BOVENSTE BESCHERMKAP
3. DWARSBALK KLEM
4. VOORKLEM X2
5. BOVENKLEM
6. SNELLE ONTGRENDELINGSKNOP BOVENKLEM
7. ZAAGHANDVAT

8. BORGPEN ZAAGKOP
9. VERSTEKZAAG HOEKSCHAAL
10. INSTALLATIEGATEN WERKTAfel X4
11. ZAAGASBESCHERMKAP
12. VERSTEKVERGRENDELKNOP
13. DRUKKNOP VERSTEKINDEX
14. TOEGANGSDOP KOOLBORSTELS
15. VERGRENDELKNOP AS

**MACHINEOVERZICHT**

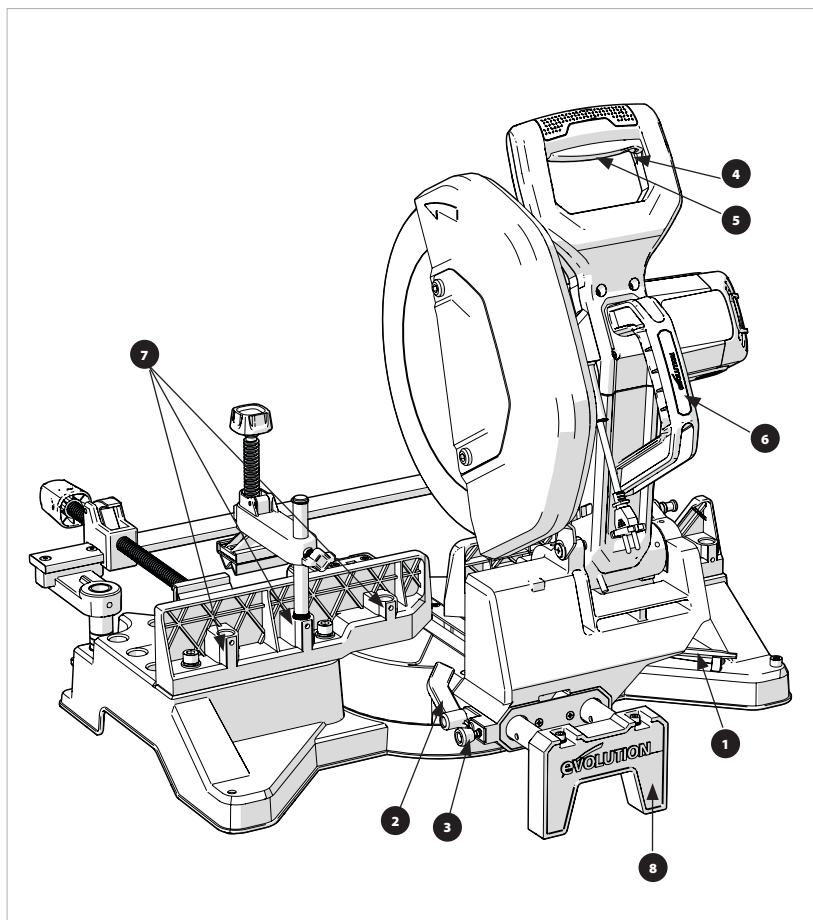

1. TWEEZIJDIGE INBUSSLEUTEL
2. SCHUIF SNELSPANNER
3. VEERGELADEN  
SCHUIFVERGREDELINGSPEN
4. TREKKERVERGREDELING
5. AAN/UIT TREKKER
6. DRAAGGREEP
7. STOPCONTACTEN TOPKLEM
8. ACHTERSTE RAILONDERSTEUNING  
LED-BEHUIZING (ALLEEN  
S355MCS-G2)

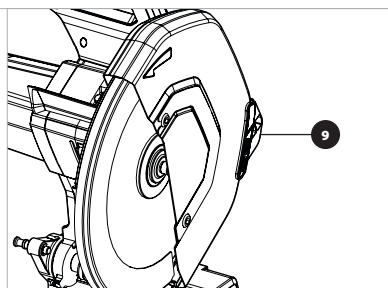

## MONTAGE EN VOORBEREIDING

Er zijn 6 hoofdonderdelen te monteren:

- Draaibasis en -tabelassemblage
- Snijkop in de in omhoog-positie
- Assemblage dwarsbalk klem
- Voorklemmen
- Bovenklem
- Blad

Verwijder het bovenste schuiminstekstuk met alle klemmen en ondersteunende onderdelen van het hoofdkarton.

Verwijder het tweede schuiminstekstuk met de snijkopassemblage. Verwijder de snijkopassemblage uit het schuim en zet aan de kant. Verwijder basis/tafelassemblage uit het karton en plaats op een stabiel oppervlak.

Draai de tafel tot een verstekhoek van 0 graden door de vergrendelknop los te draaien, de indexhoofdschakelaar in te drukken en de vergrendelknop opnieuw aan te draaien. (Afb. 1)

Zorg dat de achterkant van de machine naar u gericht is en toegang geeft tot de rails (Afb. 2)

**OPMERKING:** In deze positie heeft de linkerrail doorloppgaten voor de schuifregeling op de snijkop.

Monteer de snijkopassemblage voorzichtig op de rails met de motor rechts georiënteerd. Schuif de snijkopassemblage helemaal op de rails. (Afb. 3)

Verwijder de schuifvergrendelingspenafstandhouder en gooi deze weg (Afb. 4)

Zorg dat de springgeladen veer uitlijnt met het gat dat het dichtst bij de draaitafel zit voor stabiliteit tijdens assemblage.

Installeer de achterste railondersteuning zodat de installatiegaten zichtbaar zijn van boven. Bevestig de railondersteuning met 2x dopschroeven en afsluitringen meegeleverd met de aanwezig imbusseleutel (Afb. 5).

Draai de machine om zodat de voorkant van de machine naar u gericht is. Installeer de dwarsbalkklem door de verticale poten in de gaten op de basis te schuiven en zorg dat de dwarsbalk waterpas staat (Afb. 6).

Installeer de duimschroeven in de basis. (Afb. 7)

Verwijder de plastic ziptie terwijl u de beschermkap vasthoudt en laat de beschermkap voorzichtig in de veilige gesloten positie vallen. Zorg dat de borgpen (Afb. 8) ingetrokken is voordat de snijkop in de omlaagpositie wordt gebracht.

## PERMANENTE INSTALLATIE ZAAG

**WAARSCHUWING:** De volgende handeling alleen verrichten als de machine van de stroomtoevoer losgekoppeld is.

Er zijn vier geschikte gaten op de basis waardoor geschikte bouten (niet meegeleverd) kunnen geplaatst worden om de machine te zekeren.

Houd bij gebruik van de machine rekening met de volgende richtlijnen:

- Om letsel veroorzaakt door rondvliegend puin te voorkomen, moet u de zaag zo positioneren dat andere mensen en omstanders niet te dicht in de buurt van de zaag kunnen staan (of erachter).
- Plaats de zaag op een stevig, vlak oppervlak waar er genoeg ruimte is voor het hanteren en juist ondersteunen van het werkstuk.
- Zorg dat de werktafel of andere ondersteunende structuur stevig en stabiel is en niet schommelt.
- Zorg dat de stroomkabel niet verstrikt raakt in enig onderdeel van de machine tijdens het zagen.
- Zorg dat de stroomkabel zo ligt dat er geen struikel- of ander gevaar voor de gebruiker en omstanders is.

## DE ZAAG VERVOEREN

Deze machine alleen transporteren met de snijkop in de vergrendelde positie (Afb. 8 en 9) met de borgpen helemaal in de bus.

**Let op!** Deze zaag weegt 35 kg en moet met twee personen getild worden. Gebruik de handgrepen die in de basis van de machine zijn gevormd (zie machineoverzicht).

## HET VERWIJDEREN OF INSTALLEREN VAN EEN BLAD

**WAARSCHUWING:** Gebruik alleen originele Evolution-bladen ontworpen voor deze machine zie 'vervangingsbladen'. Het is aanbevolen dat de bediener beschermende handschoenen draagt bij het hanteren van het zaagblad bij de installatie of het vervangen van het zaagblad.

**Opmerking:** Gebruik alleen zaagbladen die zijn gemarkeerd met een snelheid gelijk aan of hoger dan de snelheid gemarkeerd op het gereedschap.

## HET VERWIJDEREN VAN EEN BLAD:

- verzeker dat de zaagkop zich in de hoogste stand bevindt.
- Gebruik de meegeleverde imbusseleutel, maak de voorste asbedekkingsbout los en draai de asbedekking aan de kant. (Afb. 10).
- Druk op de asvergrendelingsknop (Afb. 11) en gebruik de meegeleverde imbusseleutel om de bladbout te verwijderen. Het blad kan iets draaien totdat de asvergrendeling vastschiet.

- Verwijder de asbout en de buitenste bladflens. **(Afb. 12).**
- Open de beschermkap en verwijder voorzichtig het oude blad. Laat de binnenste bladflens op zijn plek

#### **BLAD INSTALLEREN OF VERWIJDEREN:**

- Installeer het nieuwe blad met de richtingspijl op het blad in dezelfde richting als de pijl op de bovenste beschermkap **(Afb. 13).**
- Laat de beschermkap dichtvallen en installeer de buitenste bladflens en sluitring opnieuw.
- Installeer de asbout gedeeltelijk, druk op de asvergrendelknop en draai helemaal vast met de meegeleverde imbusleutel.
- Plaats de asbedekking weer in de gesloten positie en maak de asbedekkingsbout weer vast.

Na het installeren van een blad moet de machine eerst gebruikt worden zonder belasting om te zorgen dat het blad correct is geïnstalleerd.

#### **DWARSBALK EN VOORKLEMMEN, INSTALLATIE EN GEBRUIK**

De dwarsbalk is de bevestiging voor de voorklemassemblages.

Er zijn 2 voorklemmen meegeleverd voor een groot aantal veilige klemopties. Indien geïnstalleerd kan de dwarsbalk verticaal bewegen zodat de voorklemmen uitgelijnd kunnen worden in de optimale positie voor verschillende werkstukken.

De verticale poten hebben 6 kleine groeven en 1 grote groef die bij installatie een hoorbare klik geven als de balkhoogte verticaal wordt aangepast.

Dit helpt de gebruiker ervoor te zorgen dat de klembalk waterpas blijft.

De maximale veilige gebruikshoogte wordt aangegeven door een grotere groef. Duimschroeven worden gebruikt om de dwarsbalk op de geselecteerde hoogte te bevestigen.

De voorklemassemblage kan op de dwarsbalk worden geschoven, **(Afb. 14)**, dit kan gedaan worden vanaf zowel de linker of rechterkant. De voorklemmen zijn uitgerust met lange lood-/acme-schroeven en snelspanners voor snelle bevestiging en verwijderen van werkstukken. **(Afb. 15 en 16)**

#### **DE SNELSPANNER BEDIENEN:**

- De snelspanner optillen en naar achter draaien **(Afb. 15)**. Schuif de voorste bek in de vereiste positie.
- Zet de snelspanner weer in de normale positie om de klem vast te zetten **(Afb. 16)**.
- Controleer de beveiliging van het werkstuk voordat u gaat zagen.

#### **BOVENKLEM, INSTALLATIE EN GEBRUIK**

Installeer de resterende T-bout op de bovenklemarm.

De bovenklem kan geïnstalleerd worden op een van de 5 verschillende posities op het achterhek, afhankelijk van de snee.

De bovenklem wordt geïnstalleerd door de verticale poot in het gekozen gat in het achterhek te schuiven. **(Afb. 17)**

De onderkant van de verticale poot is gekarteld zodat ze stevig in de gaten in het hek zitten om de klem tijdens gebruik op zijn plaats te houden.

Er zijn 2 methoden om de hoogte van de bovenklem aan te passen.

1. De acme-/loodschroef heeft een snelspanner voor vrije beweging.
2. De klemarm kan langs de verticale poot bewogen worden en bevestigd worden met de duimschoef. **(Afb. 18)**

**OPMERKING:** Extra M6 getapte gaten zijn beschikbaar op ieder hek die gebruikt kunnen worden met een oudere verstekzaagbovenklemmen van Evolution zonder kartels.

#### **V-BLOKKEN**

V-blokken worden meegeleverd met dit product en moet indien nodig gebruikt worden op zowel de boven- als voorklemmen voor veilig zagen.

V-blokken moeten vooral gebruikt worden voor het veilig zagen van werkstukken die rond zijn of hoeken hebben.

Voor de veilige en eenvoudige bevestiging van V-blokken hebben de klemvoeten veergeladen kogelvangsters.

V-blokken worden geïnstalleerd door op de klemvoeten te schuiven **(Afb. 19)**

#### **AANPASSEN VERSTEKSNEDEN**

Met de zaag kunnen versteksnedes gemaakt worden op iedere hoek tussen 0 en 46 graden links en rechts, er zijn ook inkepingen op veelgebruikte hoeken om deze te helpen vinden, waaronder 0, 15, 22,5, 30 en 45.

Om de verstekhoek aan te passen moet u eerst de verstekvergrendelknop losdraaien en de indexhoofdschakelaar **(Afb. 20)** draai de tafel in de vereiste hoek, laat de indexhoofdschakelaar los en maak de verstekvergrendelknop vast voor veilig zagen.

**OPMERKING:** Bij het selecteren van een verstekhoek, voor het zagen, moet u eerste zorgen dat alle klemmen verwijderd zijn uit het pad van de zaag en de zaagkop in volle rotatie.



### WAARSCHUWING:

Gebruik altijd zowel de voor- als achterklemmen bij het zagen.  
Zorg dat voor het zagen alle klemmen verwijderd zijn uit het pad van de zaag en de zaagkop in volle rotatie. Voer altijd een testrotatie uit van de zaagkop zonder dat het blad draait.

### HET AANPASSEN VAN POSITIE VAN DE ZAAGKOP

Met de railaanpassingsfunctie op dit product kan de gebruiker het blad in de optimale positie brengen om verschillende populaire maten en profielen van metaal te zagen. **(Afb. 27)**  
Er zijn 3 geïndexeerde posities beschikbaar; voor, midden en achter. Zie **(Afb. 21 a,b,c)**

Om de positie van de snijkop aan te passen moet u de vergrendelhendel draaien **(Afb. 22)** Trek de veergeladen borgpen in, plaats de zaagkop op de rails in de vereiste positie **(Afb. 23)** Zorg dat borgpen helemaal in het relevante railgat is gestoken en de vergrendelhendel vastzet. **(Afb. 24)**

**WAARSCHUWING:** Deze machine is niet gemaakt voor slijpsneden. De zaagkop **MOET** vergrendeld zijn in een van de 3 indexposities tijdens het zagen.

Dit product is vooringesteld en gekalibreerd in de fabriek, zodat het blad in een hoek van 90 graden met het achterhek staat. Als een gebruiker de machine na transport/montage > demontage wil kalibreren, kan de volgende methode gebruikt worden.

Draai eerst de schroeven los die de verstekhoekplaat **(Afb. 25)** bevestigen met de zaagkop in de vergrendelde positie. Controleer, met een winkelhaak, of het blad in een rechte hoek met het hek staat - zo niet, pas het dan aan en maak de schroeven weer vast.

Controleer hierna of de wijzer uitgelijnd is met het nul-maatstreepje - zo niet, maak de bevestigingsschroef los, repositioneerzoals nodig en bevestig opnieuw.

**WAARSCHUWING:** Verwijder alleen restanten uit de machine als de machine van de stroomtoevoer losgekoppeld is.  
Sommige restanten kunnen scherp zijn of op andere wijze een gevaar vormen voor de gebruiker. Het kan nodig zijn voor de gebruiker om geschikte

PBM te dragen.  
Gooi de restanten op een milieuverantwoorde manier weg.

### GEBRUIKSADVIJS (CHECKS VOOR GEBRUIK)

**Opmerking:** Omdat alle gebruiksomgevingen uniek en divers zijn, biedt Evolution Power Tools het volgende algemene advies over veilige gebruiksprocedures en praktijken aan de gebruiker.  
Dit advies kan niet uitputtend zijn omdat Evolution geen invloed heeft op het type workshop of werkomgeving waarin de machine gebruikt kan worden.

We raden aan dat de gebruiker advies inwint bij een bevoegde autoriteit of de workshopsupervisor bij onzekerheid over enig aspect van het gebruik van deze machines.  
Het is belangrijk dat de routine veiligheidschecks uitgevoerd worden (tijdens ieder gebruik) voordat de machine gebruikt wordt.

**WAARSCHUWING:** De veiligheidschecks voor gebruik moeten uitgevoerd worden als de machine niet aangesloten is op de stroomvoorziening.

- Controleer dat alle beschermkappen correct functioneren, en dat alle afstelhendels/-schroeven goed zijn aangedraaid.
- Controleer of het blad correct geïnstalleerd is. Controleer ook of u het juiste zaagblad hebt geselecteerd voor het materiaal dat wordt gezaagd.
- Controleer of het werkstuk veilig in de machine zit.
- Controleer de integriteit van de stroomkabel en de positie en de routing.

### PBM

De gebruiker moet alle relevante PBM **(Persoonlijke beschermingsmiddelen)** dragen die nodig zijn voor de taak. Dit kunnen een veiligheidsbril, stofmasker of veiligheidsschoenen zijn.

### VOORBEREIDING OM TE ZAGEN

**WAARSCHUWING:** Reik niet te ver uit. Sta stevig en houd uw balans. Sta aan één kant zodat uw gezicht en lichaam zich buiten de zaaglijn bevinden bij mogelijke terugslag.

**WAARSCHUWING:** Vrij met de hand zagen is een van de meest voorkomende oorzaken voor ongelukken en **mag niet geprobeerd worden.**

- De basis van de machine moet schoon zijn en mag geen zaagsel etc. bevatten voordat het werkstuk erin vastgeklemd wordt.
- Zorg dat het werkstuk stevig in de bankschroef zit.
- Verzeker dat afgezaagd materiaal zich gemakkelijk opzij van de zaag vandaan kan

bewegen, wanneer de snede voltooid is.

- Verzeker dat afgezaagd materiaal niet vast komt te zitten ergens in de machine.

Indien het werkstuk dat u wilt snijden ervoor zorgt dat u uw handen of vingers binnen 150 mm van het zaagblad moet plaatsen, is het werkstuk te klein.

#### **DE AAN/UIT-TREKKERSCHAKELAAR**

Deze modellen zijn voorzien van een niet-vergrendelbare veiligheidstrekkerschakelaar.

#### **OM DE MOTOR TE STARTEN:**

- Schuif de veiligheidsvergrendeling aan de linkerkant van de trekkerschakelaar naar links (**Afb. 26**).
- Druk de hoofdtrekkerschakelaar in.

**WAARSCHUWING:** De zaag nooit starten als de zaagkant van het zaagblad in contact staat met het werkstuk.

#### **EEN SNEDE MAKEN**

- Schakel de motor in met de snijkop in de bovenste positie en laat het de volle operationele snelheid bereiken.
- Breng de snijkop langzaam omlaag naar het materiaal en gebruik eerst lichte druk om te voorkomen dat het blad zich vastgrijpt. 'Forceer' de machine niet. Laat het zaagblad zijn werk doen.
- De zaagprestaties worden niet verbeterd door teveel druk op de machine uit te oefenen en door dit te doen kan de levensduur van het blad en de motor verkort worden.
- Verminder de druk als het blad bijna door het materiaal heen is.

Laat na het voltooiën van de snede de AAN-/UIT-trekkerschakelaar los om de motor uit te zetten.

- Laat de zaagkop terugkeren naar de hoogste stand.
- Verwijder uw handen of het werkstuk alleen van de machine als de motor helemaal gestopt is en het stationaire blad volledig bedekt wordt door de onderste beschermkap.

**WAARSCHUWING:** Deze machines moeten nooit gebruikt worden om asbest of ander materiaal dat asbest bevat, of vermoed wordt asbest te bevatten te snijden.

Raadpleeg/informeer de relevante autoriteiten en win aanvullend advies in als asbest vermoed wordt.

#### **ONDERHOUD EN AFSTELLING**

**OPMERKING:** Ieder onderhoud moet worden uitgevoerd met de machine uitgeschakeld en losgekoppeld van de netstroom.

- Controleer regelmatig of alle veiligheidsfuncties en beschermingen goed werken.
- Alle motorlagers in deze machine zijn levenslang gesmeerd. Er is geen verdere smering vereist.
- Gebruik een schone, licht vochtige doek voor het schoonmaken van de plastic onderdelen van het toestel. Gebruik geen oplosmiddelen of dergelijke producten die de kunststof onderdelen kunnen beschadigen.
- De ventilatiegaten van de machine moeten alleen schoongemaakt worden met perslucht.

#### **CONTROLLEREN/VERVANGEN VAN DE KOOLBORSTELS.**

Overmatig vonken kan erop duiden dat er vuil in de motor aanwezig is of dat de koolborstels versleten zijn.

Koppel het apparaat los van de voeding voordat u de koolborstels controleert of vervangt.

Vervang beide koolborstels als deze minder dan 6 mm lang zijn, of als de veer of draad is beschadigd of verbrand.

#### **OM DE BORSTELS TE VERWIJDEREN:**

- Schroef de kunststof doppen aan de achterkant van de motor los. Wees voorzichtig aangezien de doppen veerbelast zijn.
- Haal de borstels met hun veren eruit.
- Als vervanging nodig is, vervang dan de borstels en plaats de doppen terug.

Gebruikte maar bruikbare borstels kunnen worden vervangen, maar alleen zolang ze naar dezelfde plaats worden teruggezet en op dezelfde manier worden geplaatst, zoals ze uit de machine zijn verwijderd.

- Laat de nieuwe borstels zonder lading draaien gedurende ongeveer 5 minuten. Dit zal het inbindproces bevorderen.

#### **BESCHERMING VAN HET MILIEU**

Elektrische afvalproducten mogen niet met huishoudelijk afval worden afgevoerd. Gelieve te recyclen waar faciliteiten beschikbaar zijn. Neem contact op met uw lokale autoriteit of leverancier voor recyclingadvies.



## EC-VERKLARING VAN OVEREENSTEMMING



### De fabrikant van het product waarop deze verklaring betrekking heeft, is:

**VK:** Evolution Power Tools Ltd. Venture One, Longacre Close, Holbrook Industrial Estate, Sheffield, S20 3FR.

**FR:** Evolution Power Tools SAS. 61 Avenue Lafontaine, 33560, Carbon-Blanc, Bordeaux, France.

De fabrikant verklaart hierbij dat de machine zoals beschreven in deze verklaring voldoet aan alle relevante bepalingen van de machinerichtlijn en andere toepasselijke richtlijnen, zoals hieronder beschreven.

De fabrikant verklaart verder ook dat de machine, zoals beschreven in deze verklaring, indien van toepassing, aan de relevante bepalingen over de essentiële vereisten voor gezondheid en veiligheid voldoet.

### De richtlijnen waarop deze verklaring betrekking heeft, worden hieronder nader beschreven:

<b>2006/42/EG.</b>	Machinerichtlijn.
<b>2014/30/EU.</b>	Richtlijn voor elektromagnetische compatibiliteit.
<b>2011/65/EU &amp; (EU)2015/863</b>	The Restriction of the Use of certain Hazardous Substances in Electrical Equipment (RoHS) Directive.
<b>2012/19/EU</b>	De richtlijn Afgedankte elektrische en elektronische apparatuur (AEEA).

### En is conform de van toepassing zijnde vereisten van de volgende documenten:

**EN 62841-1:2015 • EN 62841-1:2015/A11:2022 • EN IEC 62841-3-9:2020/A11:2020 •  
EN ISO 12100:2010 • EN IEC 55014-1:2021 • EN IEC 55014-2:2021 •  
EN IEC 61000-3-2:2019/A1:2021 • EN 61000-3-3:2013 /A2:2021**

### Productgegevens

Omschrijving:	S355MCS 355 mm verstekzaak voor metaal S355MCS-G2 355 mm verstekzaak voor metaal
Evolution Model Nr:	102-0001, 102-0003, 102-0001A, 102-0003A
Merksnaam:	EVOLUTION
Spanning:	220 - 240 V ~ 50 Hz
Input:	2200W

De technische documentatie die vereist is om aan te tonen dat het product aan de vereisten van de richtlijnen voldoet is verzameld en beschikbaar voor onderzoek door relevante handhavingsinstanties, en verifieert dat ons technische dossier de documenten hierboven bevat en dat ze de correcte standaarden zijn voor het hierboven beschreven product.

### Naam en adres van de houder van de technische documentatie.

Ondertekend:  In letters: Barry Bloomer - CEO  
Datum: 12/05/22

**VK:** Evolution Power Tools Ltd. Venture One, Longacre Close, Holbrook Industrial Estate, Sheffield, S20 3FR.

**FR:** Evolution Power Tools SAS. 61 Avenue Lafontaine, 33560, Carbon-Blanc, Bordeaux, France.

**IMPORTANT**

Vă rugăm să citiți cu atenție și integral aceste instrucțiuni privind utilizarea și siguranța.

Pentru siguranța dumneavoastră, dacă aveți nelămuriri cu privire la orice aspect al folosirii acestui echipament, vă rugăm să apelați Centrul de suport tehnic corespunzător al cărui număr de telefon poate fi găsit pe site-ul web Evolution Power Tools.

În cadrul organizației noastre, la nivel global, avem deschise mai multe centre de asistență telefonică, dar serviciul de asistență tehnică este oferit și de furnizorul dumneavoastră.

**WEB**

[www.evolutionpowertools.com](http://www.evolutionpowertools.com)

**E-MAIL:**

**UK:** [customer.services@evolutionpowertools.com](mailto:customer.services@evolutionpowertools.com)

**SUA:** [evolutioninfo@evolutionpowertools.com](mailto:evolutioninfo@evolutionpowertools.com)

**GARANȚIE**

Felicități pentru achiziția unui aparat Evolution Power Tools! Vă rugăm să efectuați înregistrarea online a produsului, conform instrucțiunilor din broșura oferită împreună cu acest aparat. Astfel, introducându-vă datele, perioada de garanție a aparatului dumneavoastră va fi validată prin intermediul site-ului web Evolution și veți beneficia de service prompt, în caz de nevoie. Vă mulțumim sincer pentru că ați ales un produs al Evolution Power Tools!

Evolution Power Tools își rezervă dreptul de a aduce îmbunătățiri și modificări construcției produsului, fără înștiințare prealabilă. Vă rugăm să consultați broșura de înregistrare a garanției și/sau ambalajul pentru detalii cu privire la termenii și condițiile garanției.

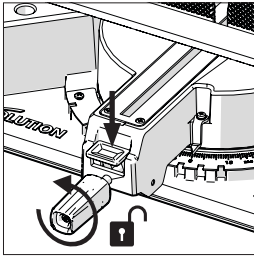

Fig. 1

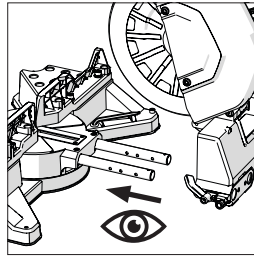

Fig. 2

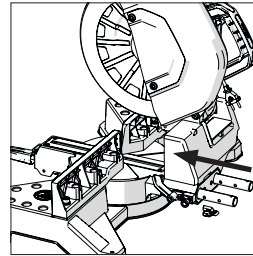

Fig. 3

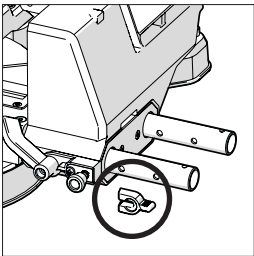

Fig. 4

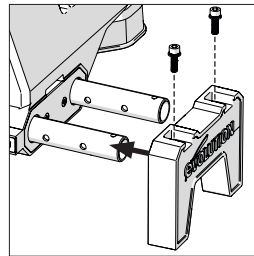

Fig. 5

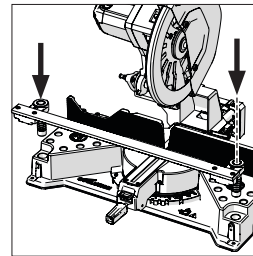

Fig. 6

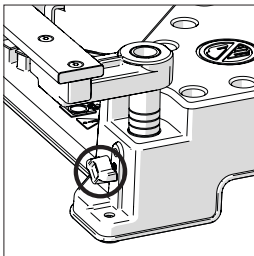

Fig. 7

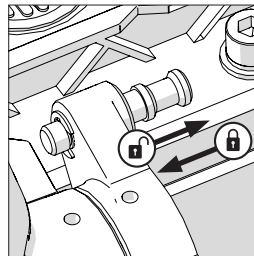

Fig. 8

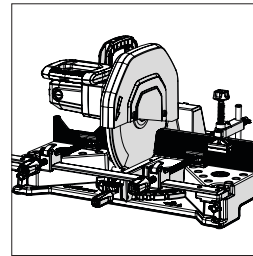

Fig. 9

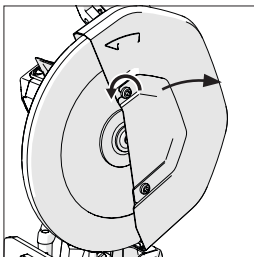

Fig. 10

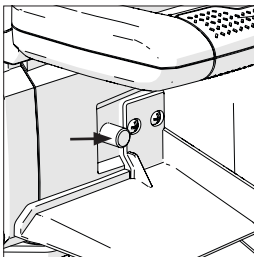

Fig. 11

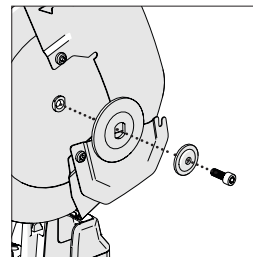

Fig. 12

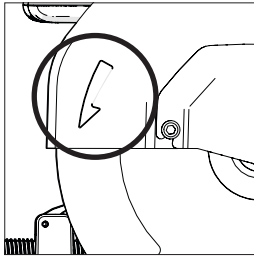

Fig. 13

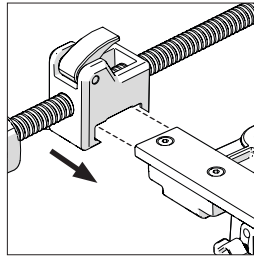

Fig. 14

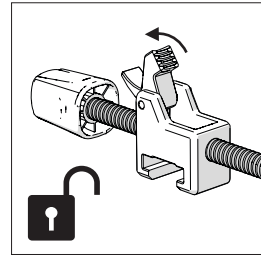

Fig. 15

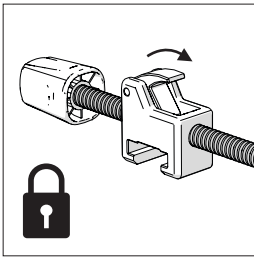

Fig. 16

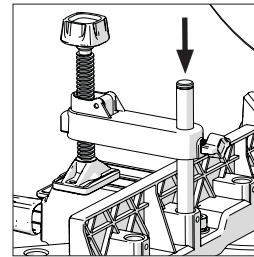

Fig. 17

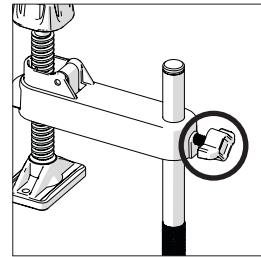

Fig. 18

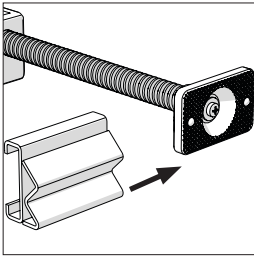

Fig. 19

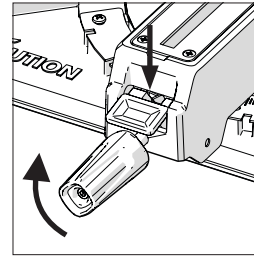

Fig. 20

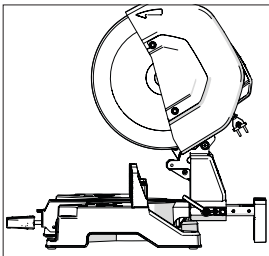

Fig. 21a

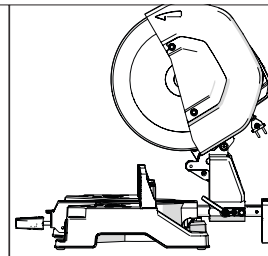

Fig. 21b

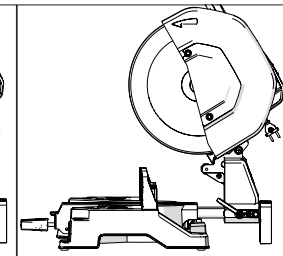
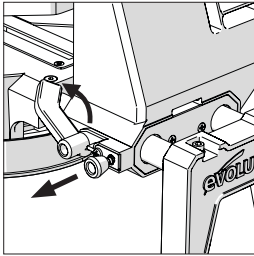
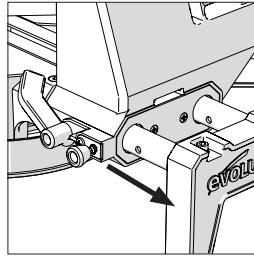

Fig. 21c



**Fig. 22**



**Fig. 23**

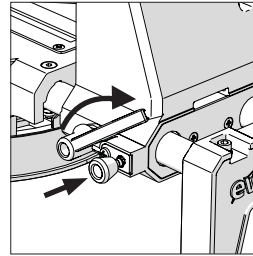

**Fig. 24**

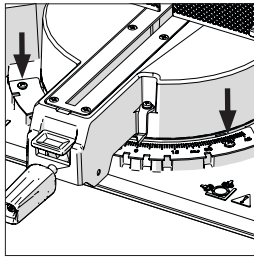

**Fig. 25**

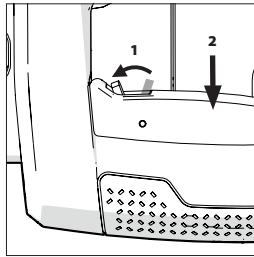

**Fig. 26**

SPECIFICAȚII	S355MCS		S355MCS-G2	
	UK/UE	SUA	UK/UE	SUA
<b>UNEALTĂ</b>				
Cod produs	UK 220-240 V:102-0001, UK 110 V:102-0002, UE 220-240 V:102-0003	SUA 120 V: 102-0004	UK 220-240 V:102-0001A, UK 110 V:102-0002A, UE 220-240 V:102-0003A	SUA 120 V: 102-0004A
Motor (UK/UE) 240 V ~ 50 Hz	2.200 W	-	2.200 W	-
Motor (UK) 110 V ~ 50 Hz	1.600 W	-	1.600 W	-
Motor (SUA) 120 V ~ 60 Hz	-	15 A	-	15 A
Motor (AUS) 240 V ~ 50 Hz	-	-	-	-
Viteză (la mers în gol)	1.550 min <sup>-1</sup>	1.450 min <sup>-1</sup>	1.100 min <sup>-1</sup>	1.100 min <sup>-1</sup>
Greutate (cu disc)	32 kg	70.5 lb	32.9 kg	72.5 lb
Cablul de alimentare	3 m	10 feet	3 m	10 feet
<b>CAPACITATE DE TĂIERE</b>				
Placă de oțel moale (grosime maximă)	12 mm	1/2"	12 mm	1/2"
Placă de oțel inoxidabil (grosime maximă)	5 mm $\varnothing$	13/64" $\varnothing$	5 mm $\varnothing$	13/64" $\varnothing$
Tub pătrat la 90°	120 x 120 mm	4-3/4" x 4-3/4"	120 x 120 mm	4-3/4" x 4-3/4"
Tub pătrat la 45°	100 x 100 mm	3-29/32" x 3-29/32"	100 x 100 mm	3-29/32" x 3-29/32"
Tub dreptunghiular la 90°	100 x 165 mm	3-29/32" x 6-7/16"	100 x 165 mm	3-29/32" x 6-7/16"
Tub dreptunghiular la 45°	100 x 110 mm	3-29/32" x 4-3/8"	100 x 110 mm	3-29/32" x 4-3/8"
Tub rotund la 90°	$\varnothing$ 120 mm	$\varnothing$ 4-11/16"	$\varnothing$ 120 mm	$\varnothing$ 4-11/16"
Tub rotund la 45°	$\varnothing$ 110 mm	$\varnothing$ 4-5/16"	$\varnothing$ 110 mm	$\varnothing$ 4-5/16"
Lungimea minimă a piesei tăiate	8 mm	5/16"	8 mm	5/16"
<b>INSTALARE</b>				
Diametru	355 mm	14"	355 mm	14"
Alezaj	25,4 mm	1"	25,4 mm	1"
Tăietură	2,4 mm	.094"	2,4 mm	.094"
Nr. dinți disc oțel moale	66		80	
<b>DATE NIVEL DE ZGOMOT*</b>				
Nivel presiune acustică L <sub>PA</sub>	110V: 94,9 dB(A) / 220-240V: 94,8 dB(A)		110V: 94,4 dB(A) / 220-240V: 95,8 dB(A)	
Nivel putere acustică L <sub>WA</sub>	110V: 107,9 dB(A) / 220-240V: 107,8 dB(A)		110V: 107,4 dB(A) / 220-240V: 108,8 dB(A)	
Instabilitate, K <sub>PA</sub> și K <sub>WA</sub>	3dB(A)		3dB(A)	

◊ Trebuie montat un disc de oțel inoxidabil.

**AVERTISMENT:** Din cauza consumului de curent la pornire al acestui produs pot apărea căderi de tensiune, iar acest lucru poate influența alte aparate (de exemplu, scăderea intensității luminii). De aceea, vă informăm că, din motive tehnice, în cazul în care impedanța rețelei electrice este de  $Z_{max} < 0,069 \Omega$ , aceste deranjamente nu ar trebui să apară. Dacă aveți nevoie de lămuriri suplimentare, puteți contacta furnizorul dumneavoastră local de electricitate.

### ȘTECĂR POLARIZAT

**AVERTISMENT (DOAR SUA):** Pentru a reduce riscul de electrocutare, acest echipament este prevăzut cu un ștecăr polarizat (o lamă este mai lată decât cealaltă). Această mufă se va potrivi într-o priză polarizată într-un singur sens. Dacă mufa nu se fixează perfect în priză, inversați mufa. Dacă nici așa nu se potrivește, contactați un electrician calificat care să instaleze priză corespunzătoare. Nu modificați sub nicio formă ștecărul, în niciun fel.



#### AVERTISMENT:









- Vibrația și zgomotele emise în timpul utilizării propriu-zise a unelei electrice pot fi diferite de valorile declarate în funcție de modurile în care este folosită unealta, și mai ales de tipul de piesă de lucru, și
- de necesitatea de a identifica măsurile de siguranță pentru a proteja operatorul, care au la bază o estimare a expunerii în condițiile actuale de utilizare (luând în considerare toate părțile ciclului de operare, cum ar fi timpii în care unealta este oprită și când merge în gol, pe lângă timpii de declanșare).

### ETICHETE ȘI SIMBOLURI

**AVERTISMENT:** Nu utilizați acest aparat dacă etichetele cu avertizări și/sau instrucțiuni lipsesc sau sunt deteriorate. Contactați Evolution Power Tools pentru înlocuirea etichetelor.

**Notă:** Toate sau unele dintre următoarele simboluri pot să apară în manual sau pe produs.

Simbol	Descriere
V	Volți
A	Amperi
Hz	Hertzi
min <sup>-1</sup>	Viteză
~	Curent alternativ
no	Turație la mers în gol
	Purtați ochelari de protecție
	Purtați protecție pentru urechi
	Purtați protecție împotriva prafului

	Citiți instrucțiunile
	Protecție cu dublă izolație
	Certificare CE
	Certificare UKCA
	Certificare TUV SUD
	Deșuri de echipamente electrice și electronice
	Avertisment
	Nu atingeți - Feriți mâinile
	(RCM) Marca respectării reglementărilor pentru echipamente electrice și electronice. Standard australian/neozeelandez

### ÎNTREBUINȚAREA PREVĂZUTĂ PENTRU ACEASTĂ UNEALTĂ ELECTRICĂ

**AVERTISMENT:** Acest produs a fost proiectat pentru a fi utilizat cu discuri speciale Evolution. Folosiți numai accesoriile proiectate pentru utilizare cu această unealtă și/sau cu cele special recomandate de Evolution Power Tools Ltd. Când este prevăzută cu un disc adecvat, această unealtă poate fi folosită pentru a tăia:

**oțel moale**  
**oțel subțire**  
**oțel inoxidabil**  
**aluminiu**  
**lemn**  
**zidărie**

**Notă:** Tăierea oțelului galvanizat poate reduce durata de viață a discului.

## ÎNTREBUIȚĂRI INTERZISE PENTRU ACEASTĂ UNEALTĂ ELECTRICĂ

**AVERTISMENT:** Acest produs este un fierăstrău cu tăiere oblică prin despicare cu acționare manuală și trebuie utilizat numai ca atare. Nu trebuie modificat în niciun fel și nu trebuie folosit nici pentru a alimenta orice alt echipament sau a acționa orice alte accesorii în afara celor menționate în prezentul manual de instrucțiuni.

**AVERTISMENT:** Această unealtă nu este destinată pentru a fi folosită de persoane cu capacități fizice, senzoriale sau mentale reduse (inclusiv copii) sau cărora le lipsesc experiența și cunoștințele necesare, decât dacă au fost supravegheate sau instruite cu privire la utilizarea în siguranță a produsului de către o persoană răspunzătoare pentru siguranța lor și care are competențe în utilizarea acestuia în siguranță. Copiii trebuie supravegheați pentru a nu avea acces la această unealtă și nu au voie să se joace cu aceasta.

## SIGURANȚA LA CURENT ELECTRIC

Această unealtă este prevăzută cu ștecăr turnat și conectori la rețea, potriviți pentru piața de destinație. În cazul în care cablul de alimentare al acestei unelte electrice este deteriorat, trebuie înlocuit cu un cablu de alimentare special pregătit de către organizația de service.

## UTILIZAREA ÎN AER LIBER

**AVERTISMENT:** Pentru protecția dumneavoastră, în cazul în care această unealtă este folosită în aer liber, nu trebuie să fie expusă la condiții de ploaie și nici folosită în locuri umede. Nu așezați unealta pe suprafețe umede. Folosiți un banc de lucru curat și uscat, dacă este posibil. Pentru mai multă protecție, folosiți un dispozitiv de curent rezidual (DCR) care întrerupe alimentarea cu electricitate atunci când scurgerea de curent în pământ depășește 30 mA timp de 30 ms. Verificați întotdeauna funcționarea dispozitivului de curent rezidual (DCR) înainte de a utiliza unealta. Dacă este necesar un cablu prelungitor, acesta trebuie să fie de tipul potrivit pentru utilizare în aer liber și să fie etichetat corespunzător. Trebuie respectate instrucțiunile fabricantului atunci când folosiți un cablu prelungitor.

## AVERTISMENTE GENERALE PRIVIND

### SIGURANȚA

### SCULELOR ELECTRICE

Aceste instrucțiuni generale de siguranță pentru unelte electrice sunt conforme cu specificațiile EN 62841-1: 2015 și EN IEC 62841-3-9:2020/A11:2020

**⚠ AVERTISMENT:** Citiți toate avertismentele de siguranță, instrucțiunile, ilustrațiile și specificațiile care însoțesc unealta electrică. Nerespectarea tuturor instrucțiunilor de mai jos poate provoca șocuri electrice, incendii și/sau vătămări corporale grave.

Păstrați avertismentele și instrucțiunile de folosire pentru referințe ulterioare. Termenul „unealtă electrică” din avertismente se referă la unealta dumneavoastră electrică cu alimentare la rețea (cu cablu) sau la unealta electrică cu acumulator (fără cablu).

## 1) Instrucțiuni generale de siguranță pentru unelte electrice [Siguranța zonei de lucru]

### a) Păstrați zona de lucru curată și bine iluminată.

O zonă de lucru aglomerată și întunecoasă predispune la accidente.

**b) Nu operați unelte electrice în atmosfere explozive, cum ar fi în prezența lichidelor inflamabile, a gazelor sau a pulberii.** Unelte electrice scot scântei care pot aprinde pulberea sau aburii.

**c) Țineți copiii și privitorii la distanță atunci când operați o unealtă electrică.** Orice vă distrage atenția vă poate face să pierdeți controlul.

## 2) Avertismente generale de siguranță pentru unelte electrice [Siguranța la curentul electric]

**a) Ștecărele uneltelor electrice trebuie să se potrivească cu priza.** Nu modificați niciodată ștecărul în niciun fel. Nu folosiți ștecăre adaptoare la unelte electrice cu împământare. Ștecărele nemodificate și prizele pe măsură reduc riscul de electrocutare.

**b) Evitați contactul fizic cu suprafețele împământate, cum ar fi țevile, caloriferele, plitele și frigiderele.** Există un risc sporit de electrocutare în cazul în care corpul dumneavoastră face contact cu solul.

**c) Nu expuneți unelte electrice la ploaie sau la condiții de umezeală.** Pătrunderea apei într-o unealtă electrică crește riscul de electrocutare.

**d) Nu forțați cablul. Nu folosiți niciodată cablul pentru a transporta, a trage sau scoate din priză unealta electrică.** Țineți cablul departe de căldură, ulei, muchii ascuțite sau piese mobile. Cablurile deteriorate sau încurcate cresc riscul de electrocutare.

**e) Atunci când operați o unealtă electrică la exterior, folosiți un cablu prelungitor potrivit pentru utilizare la exterior.** Folosirea unui cablu

potrivit pentru utilizare în aer liber reduce riscul de electrocutare.

**f) În cazul în care operarea unei unele electrice într-un loc umed este inevitabilă, folosiți o sursă de alimentare protejată cu un dispozitiv de curent rezidual (DCR).**

Utilizarea unui DCR reduce riscul de electroșoc.

**3) Avertismente generale de siguranță pentru uneltele electrice [Siguranța personală].**

**a) Fiți vigilenți, atenți la ce faceți și dați dovadă de simț practic atunci când operați o unealtă electrică.** Nu folosiți unealta electrică când sunteți obosiți sau sub influența drogurilor, alcoolului sau medicamentelor. O singură clipă de neatenție când operați uneltele electrice poate avea ca rezultat vătămări personale grave.

**b) Folosiți echipament individual de protecție.** Purtați întotdeauna protecție pentru ochi. Echipamentul de protecție, cum ar fi măștile împotriva prafului, încălțăminte de siguranță antialunecare, casca sau protecția pentru urechi, folosit

în condiții adecvate, va reduce posibilitatea producerii de vătămări corporale.

**c) Preveniți pornirea accidentală.** Asigurați-vă că butonul de pornire este în poziția oprit înainte de a conecta unealta la sursa de curent și/sau la acumulator, înainte de a o ridica sau transporta. Transportarea uneltelor electrice cu degetul pe comutator sau alimentarea cu curent a uneltelor electrice care au comutatorul pornit predispune la accidente.

**d) Îndepărtați cheia de reglare înainte de a porni unealta electrică.** O cheie rămasă fixată la o piesă rotativă a

uneltei electrice poate duce la vătămări corporale.

**e) Nu vă întindeți. Mențineți-vă tot timpul echilibrul și o poziție stabilă.** Astfel veți controla mai bine unealta electrică în situații imprevizibile.

**f) Îmbrăcați-vă corespunzător.** Nu purtați haine largi sau bijuterii. Țineți-vă părul, hainele sau mânușile la distanță de piesele mobile. Hainele largi, bijuteriile sau părul lung se pot prinde în piesele mobile.

**g) Dacă sunt furnizate dispozitive pentru conectarea pieselor de extracție și colectare a prafului, asigurați-vă că acestea sunt conectate și folosite în mod adecvat.** Utilizarea colectorului de praf poate reduce riscurile asociate prafului.

**h) Nu lăsați ca obișnuința ca alte unelte folosite frecvent să vă facă să neglijați sau să ignorați principiile de siguranță ale uneltei.** O acțiune neglijentă poate provoca vătămări grave într-o fracțiune de secundă.

**4) Avertismente generale de siguranță pentru uneltele electrice [Utilizarea și întreținerea uneltei electrice].**

**a) Nu forțați unealta electrică.** Folosiți unealta electrică adecvată nevoilor dumneavoastră. Unealta electrică adecvată va face treaba mai bine și mai sigur într-un ritm pentru care a fost proiectată.

**b) Nu folosiți unealta electrică dacă nu se pornește și oprește de la buton.** Orice unealtă electrică

ce nu poate fi controlată de la comutator este periculoasă și trebuie reparată.

**c) Deconectați ștecărul de la sursa de curent și/ sau scoateți acumulatorul din unealta electrică, dacă**

**este posibil, înainte de a efectua orice reglaje, înainte de a schimba**

**accesorii sau înainte de a o depozita.** Aceste măsuri preventive de siguranță reduc riscul de pornire accidentală a uneltei electrice.

**d) Nu depozitați uneltele electrice la îndemâna copiilor și nu permiteți persoanelor nefamiliarizate cu unealta electrică sau cu aceste instrucțiuni să opereze unealta electrică.**

Uneltele electrice sunt periculoase dacă sunt folosite de persoane neinstruite corespunzător.

**e) Întrețineți uneltele electrice și accesoriile. Asigurați-vă că nu există nealinierea sau blocaje ale pieselor mobile, fisuri ale pieselor sau orice alt defect care ar putea afecta funcționarea uneltei electrice.** Dacă este defectă, solicitați repararea uneltei electrice înainte de utilizare.

Multe accidente sunt provocate de întreținerea deficitară a uneltelor electrice.

**f) Păstrați instrumentele de tăiat ascuțite și curate.**

Uneltele electrice întreținute adecvat cu muchiile ascuțite bine nu agată și sunt mai ușor de controlat.

**g) Folosiți unealta electrică, accesoriile, piesele detașabile ale acesteia etc. în conformitate cu aceste instrucțiuni, ținând cont de condițiile de lucru și de lucrul ce urmează a fi efectuat.**

Utilizarea uneltei electrice pentru alte operații decât cele prevăzute

poate conduce la situații periculoase.

**h) Păstrați mânerele și suprafețele de prindere uscate, curate și fără urme de ulei și grăsime.**

Mânerile și suprafețele de prindere alunecoase nu permit manevrarea și controlul sigur al uneltei în situații imprevizibile.

**5) Avertismente generale de siguranță pentru uneltele electrice [Service]**

**a) Solicitați depanarea uneieltei dumneavoastră electrice de către un depanator calificat, folosind numai piese de schimb identice.** Acest lucru va garanta menținerea gradului de siguranță a uneieltei electrice.

#### RECOMANDĂRI PRIVIND SĂNĂTATEA

**AVERTISMENT:** Atunci când folosiți unealta, se pot produce particule de praf. În unele situații, în funcție de materialele cu care lucrați, acest praf poate fi deosebit de dăunător. Dacă bănuiți că vopseaua de pe suprafața materialului pe care doriți să îl tăiați conține plumb, cereți sfatul unui profesionist. Vopselele pe bază de plumb trebuie îndepărtate numai de către un profesionist și nu trebuie să încercați să le îndepărtați singuri.

Odată ce praful s-a depus pe suprafețe, contactul mâinii cu gura poate duce la ingerarea plumbului. Expunerea chiar și la niveluri reduse de plumb poate crea daune ireversibile sistemului nervos și creierului. Expunerea la plumb este deosebit de dăunătoare pentru nou-născuți și în timpul sarcinii pentru făt.

Este recomandat să aveți în vedere riscurile asociate materialelor cu care lucrați și să reduceți riscul de expunere.

Întrucât unele materiale pot produce praf care poate fi periculos pentru sănătatea dumneavoastră, vă recomandăm să folosiți măști pentru față aprobate, cu filtre înlocuibile, atunci când folosiți această unealtă.

#### Trebuie întotdeauna:

- Să lucrați într-o zonă bine ventilată.
- Să lucrați cu echipament de siguranță aprobat, cum ar fi măștile de praf, care sunt proiectate special să filtreze particule microscopice.

**AVERTISMENT:** Operarea oricărei uneelte electrice poate face ca obiecte străine să fie proiectate spre ochii dumneavoastră, ceea ce poate provoca leziuni grave. Înainte de a începe să folosiți unealta electrică, purtați întotdeauna ochelari de protecție cu scut lateral sau scut complet pentru față, atunci când e necesar.

#### Instrucțiuni de siguranță pentru fierăstraiel de tăiere în unghi

**a) Fierăstraiel de tăiere în unghi sunt proiectate pentru a tăia lemn sau produse asemănătoare lemnului și nu pot fi folosite cu discuri abrazive de tăiere pentru a decupa materiale feroase, cum ar fi bare, drugi, bolțuri etc.** Praful abraziv face ca piesele mobile, cum ar fi scutul inferior, să se blocheze. Scânteile

provenite din tăierea abrazivă vor arde scutul inferior, insertul de burare și alte piese de plastic.

**b) Folosiți cleme pentru a susține piesa de lucru oricând e posibil. Dacă țineți piesa de lucru cu mâna, trebuie ca întotdeauna să țineți mâna la cel puțin 100 mm de disc, de ambele părți. Nu folosiți acest fierăstrău pentru a tăia piese care sunt prea mici pentru a fi prinse sau ținute în siguranță cu mâna.**

În cazul în care țineți mâna prea aproape de disc există un risc crescut de vătămare la contactul cu discul. **c) Piesa de lucru trebuie să fie stabilă și fixată sau ținută lipită atât de riglă, cât și de masă. Nu aduceți piesa de lucru spre disc și nu tăiați „la liber” în niciun fel.** Piesele de lucru nefixate sau în mișcare pot fi proiectate la viteze ridicate, provocând vătămare.

**d) Împingeți fierăstrăul prin piesa de lucru. Nu trageți fierăstrăul prin piesa de lucru. Pentru a realiza o tăietură, ridicați capul de tăiere și scoateți-l din piesa de lucru fără a tăia, porniți motorul, apăsați capul de tăiere în jos și împingeți fierăstrăul prin piesa de lucru.** Dacă tăiați prin tragere, se poate ca discul să se ridice deasupra piesei de lucru și să proiecteze violent ansamblul discului spre operator.

**e) Nu treceți niciodată mâna dincolo de linia de tăiere prevăzută, nici în fața, nici în spatele discului.** Susținerea piesei de lucru „incrucșat” (adică ținând-o în dreapta discului cu mâna stângă sau viceversa) este foarte periculoasă.

**f) Nu duceți mâna în spatele riglei mai aproape de 100 mm de ambele părți ale discului pentru a îndepărta așchiile de lemn sau în orice alt scop în timp ce discul se învâрте.** Puteți să nu observați cât de aproape este discul de mână și vă puteți răni grav.

**g) Inspectați piesa de lucru înainte de tăiere. În cazul în care piesa de lucru este curbată sau deformată, prindeți-o cu latura exterioră a curbării spre riglă. Asigurați-vă întotdeauna că nu rămâne loc între piesa de lucru, riglă și masă pe lungimea liniei de tăiere.** Piesele de lucru îndoit sau deformate se pot răsuși sau își pot schimba poziția și pot provoca blocarea discului în timpul tăierii. Piesa de lucru nu trebuie să prezinte niciun cui sau alte obiecte străine.

**h) Nu folosiți fierăstrăul până când masa nu este curățată de toate unelte, rumeguș etc., exceptând piesa de lucru.** Resturile mici sau bucățile de lemn nefixate sau alte obiecte care intră în contact cu discul în mișcare pot fi proiectate la viteză mare.

**i) Tăiați numai o singură piesă de lucru o dată.** Piesele de lucru suprapuse nu pot fi prinse în mod adecvat și pot bloca discul sau își pot schimba

poziția în timpul tăierii.

**j) Înainte de utilizare, asigurați-vă că fierăstrăul este montat sau așezat pe o suprafață de lucru fermă și plană.** O suprafață de lucru plană și fermă reduce riscul ca fierăstrăul de tăiere la unghi să își piardă stabilitatea.

**k) Planificați-vă munca. De fiecare dată când schimbați setarea unghiului sau înclinarea, asigurați-vă că rigla reglabilă este dispusă corect pentru a susține piesa de lucru și că nu va intra în contact cu**

**discul sau cu sistemul de protecție.** Fără a porni unealta și fără o piesă de lucru pe masă, deplasați discul simulând o tăiere completă pentru a fi siguri că direcția este liberă și că nu există pericolul de a tăia rigla.

**l) Asigurați o susținere adecvată, cum ar fi extensii de masă, capre etc., pentru piesa de lucru care să fie mai lată sau mai lungă decât tăblia mesei. Piese de lucru mai lungi sau mai late decât masa fierăstrăului pot cădea dacă nu sunt fixate corespunzător.** În cazul în care bucata rebut sau piesa de lucru cade, poate ridica scutul inferior sau poate fi proiectată de discul în mișcare.

**m) Nu folosiți o altă persoană în locul unei extensii de masă sau ca sprijin suplimentar.** O piesă de lucru care nu este bine sprijinită poate bloca discul sau poate face piesa de lucru să se miște în timpul operației de tăiere, trăgându-vă pe dumneavoastră sau persoana care vă ajută spre discul în mișcare.

**n) Piesa rebut nu trebuie sub nicio formă să se frece sau să apese discul în mișcare.** Dacă este îngrădită, de pildă folosind blocaje pentru lungime, piesa poate fi împinsă în disc și proiectată violent.

**o) Folosiți mereu o clemă sau un sistem de prindere proiectat pentru a susține corespunzător materialele rotunde, cum ar fi tijele sau tuburile.** Tijele au tendința să se învârtă în timpul tăierii, făcând ca discul să „agațe” și să vă tragă mâna cu care lucrați spre disc.

**p) Lăsați discul să atingă viteza maximă înainte de a-l apropia de piesa de lucru.** Astfel, riscul ca piesa de lucru să fie proiectată va fi redus.

**q) În cazul în care piesa de lucru sau discul se blochează, opriți fierăstrăul de tăiere în unghi. Așteptați ca toate piesele mobile să se oprească și deconectați de la sursa de alimentare și/sau scoateți acumulatorul.**

**Apoi acționați pentru a debloca materialul.** Continuând să tăiați când piesa de lucru este blocată puteți pierde controlul fierăstrăului sau îl puteți deteriora.

**r) După ce ați finalizat tăierea, eliberați**

**comutatorul, țineți capul de tăiere jos și așteptați ca discul să se oprească înainte de a îndepărta piesa rebut.** Este periculos să întindeți mâna aproape de discul în mișcare.

**s) Țineți mânerul ferm atunci când efectuați o tăiere incompletă sau când eliberați comutatorul înainte ca capul de tăiere să fie complet în poziție coborâtă.** Acțiunea de frânare a fierăstrăului poate avea ca efect deplasarea bruscă în jos a capului de tăiere, producând risc de rănire.

**AVERTISMENT:** În cazul în care lipsește o piesă, nu operați unealta până când piesa lipsă nu este înlocuită. Nerespectarea acestei reguli poate avea ca rezultat vătămări grave.

#### ALTE AVERTISMENTE

**1. Păstrați protecțiile în pozițiile corespunzătoare și în stare de funcționare.**

**2. Îndepărtați cheile de reglare.** Formați-vă un obicei din a controla dacă cheile de reglare au fost îndepărtate de unealtă înainte de a o porni.

**3. Păstrați zona de lucru curată.** Zonele sau bancurile de lucru aglomerate predispun la accidente.

**4. Nu utilizați în medii periculoase.** Nu utilizați uneltele electrice în locuri umede sau cu umiditate și nici nu le expuneți la condiții de ploaie. Păstrați zona de lucru bine iluminată.

**5. Țineți copiii la distanță.** Toți vizitatorii trebuie să păstreze o distanță de siguranță de zona de lucru.

**6. Împiedicați orice acces al copiilor la atelier instalând lacăte, comutatoare principale sau înlăturând cheile de pornire.**

**7. Nu forțați unealta.** Va face treaba mai bine și mai sigur într-un ritm pentru care a fost proiectată.

**8. Folosiți unealta corectă.** Nu forțați unealta sau accesoriul să efectueze lucrări pentru care acestea nu au fost proiectate.

**9. Utilizați prelungitorul corespunzător.**

Asigurați-vă că prelungitorul este în stare bună. Atunci când utilizați un prelungitor, asigurați-vă că utilizați unul suficient de mare pentru a suporta curentul pe care produsul dvs. îl va necesita. Un cablu de dimensiuni reduse va cauza o scădere a tensiunii de linie, ceea ce va duce la pierderea puterii și la supraîncălzire. Tabelul de pe pagina următoare arată dimensiunea corectă pe care să o utilizați în funcție de lungimea cablului și de clasa de amperi de pe plăcuța de identificare. Dacă aveți îndoieli, utilizați următorul indicator mai complex. Cu cât este mai mic numărul de pe indicator cu atât cablul trebuie să fie mai solid.

**10. Purtați îmbrăcămintea potrivită,** nu purtați

haine largi, mănuși, cravate, inele, brățări sau alte bijuterii care pot fi prinse în piesele în mișcare. Se recomandă încălțăminte antialunecare. Acoperiți-vă capul, astfel încât părul lung să fie strâns.

**11. Folosiți întotdeauna ochelari de protecție.**

De asemenea, folosiți masca de față sau de praf, dacă operațiunea de tăiere produce praf. Ochelarii de vedere purtați zilnic sunt prevăzuți doar cu lentile rezistente la impact; aceștia nu sunt ochelari de protecție.

**12. Fixați piesa.** Utilizați cleme sau o menghină pentru a fixa piesa de lucru, atunci când este posibil. Este mai sigur decât să utilizați mâna și veți avea ambele mâini libere pentru a utiliza unealta.

**13. Nu vă întindeți peste măsură.** Mențineți-vă tot timpul echilibrul și o poziție stabilă.

**14. Întrețineți uneltele cu grijă.** Păstrați uneltele ascuțite și curate pentru o performanță optimă și sigură. Respectați instrucțiunile pentru lubrifierea și schimbarea accesoriilor.

**15. Deconectați uneltele** înainte de intervențiile de service: când schimbați accesoriile, precum discurile, accesoriile mici, dispozitivele de tăiere și altele de acest fel.

**16. Reduceți riscul de pornire accidentală.**

Asigurați-vă că comutatorul este în poziția „oprit” înainte de a cupla la priză.

**17. Utilizați accesoriile recomandate.**

Consultați manualul de utilizare pentru accesoriile recomandate. Utilizarea accesoriilor necorespunzătoare poate provoca riscuri de rănire a persoanelor.

**18. Este strict interzis să stați pe unealtă**

Se pot produce vătămări corporale grave dacă unealta este înclinată sau dacă instrumentul de tăiere face contact în mod accidental.

**19. Verificați piesele deteriorate.** Înainte de a continua utilizarea unelei, trebuie să verificați garnitura de protecție sau orice altă piesă pentru a vă asigura că va funcționa corespunzător și că își va îndeplini funcția dorită - asigurați-vă că piesele în mișcare sunt aliniate, că sunt bine îmbinate, că piesele nu sunt deteriorate, verificați montarea și orice alte condiții care ar putea afecta funcționarea acestora. Garnitura de protecție sau orice alte piese deteriorate trebuie reparate sau înlocuite în mod corespunzător.

**20. Direcția de alimentare.** Alimentați discul sau dispozitivul de tăiere cu piesele de lucru exclusiv în direcția de rotație a discului.

**21. Nu lăsați niciodată unealta în funcțiune nesupravegheată.** Opriiți alimentarea de la sursa de curent. Nu lăsați unealta nesupravegheată decât după ce s-a oprit complet.

Aveți grijă când despachetați. Scoateți din cutie unealta, împreună cu accesoriile furnizate. Verificați cu atenție ca aparatul să fie într-o stare bună și faceți inventarul tuturor accesoriilor enumerate în acest manual. De asemenea, asigurați-vă că toate accesoriile sunt complete. Dacă descoperiți că lipsesc piese, aparatul și accesoriile sale trebuie returnate împreună în ambalajul original la comerciant.

Nu aruncați ambalajul;

păstrați-l la loc sigur pe toată perioada de garanție. Eliminați ambalajul într-un mod ecologic. Reciclați, dacă este posibil.

Nu lăsați copiii să se joace cu pungile de plastic goale. Există risc de sufocare.

**NR. DE SERIE / NUMĂR LOT**

Numărul de serie se găsește pe carcasa motorului unelei.

Pentru instrucțiuni despre cum să identificați numărul de lot, vă rugăm să contactați centrul de asistență telefonică Evolution Power Tools sau vizitați: [www.evolutionpowertools.com](http://www.evolutionpowertools.com)

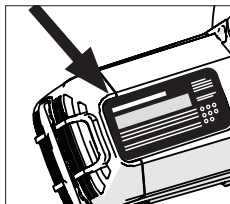

**PRIMII PAȘI DESPACHETAREA**

**Atenție:** Ambalajul conține obiecte ascuțite.

**ARTICOLE FURNIZATE**

Descriere	Cantitate
Manual de instrucțiuni	1
Disc TCT oțel moale 14" (355 mm)	1
Cheie hexagonală cu două capete 5 mm/8 mm (schimba- re disc)	1
Bloc V	3
Ansamblu cap de tăiere	1
Ansamblu bază/masă	1
Suport de șină și elemente de fixare	1
Șuruburi	3
Clemă superioară	1
Bară transversală de prindere	1
Clemă frontală	2

**DISCURI DE SCHIMB**

Descriere	Nr. piesă
Disc TCT multimaterial 14" (355 mm)	<b>(UK/UE)</b> RAGEBLADE- 355MULTI <b>(SUA)</b> RAGE355BLADE
Disc diamantat 14" (355 mm)	<b>(UK/UE)</b> RAGEBLADE- 355DIAMOND <b>(SUA)</b> 14BLADEDM
Disc tăiere oțel moale 14" (355 mm)	<b>(UK/UE)</b> M355TCT- 66CS <b>(SUA)</b> 14BLADEST
Disc tăiere oțel inoxidabil 14" (355 mm)	<b>(UK/UE)</b> S366TCT-90CS <b>(SUA)</b> 14BLADESS
Disc tăiere oțel subțire 14" (355 mm)	<b>(UK/UE)</b> T355TCT-90CS <b>(SUA)</b> 14BLADETS
Disc tăiere aluminiu 14" (355 mm)	<b>(UK/UE)</b> A355TCT-80CS <b>(SUA)</b> 14BLADEAL
14" (355 mm) Lemn Disc de tăiere*	<b>(SUA)</b> GW355TCT-60

\*În conformitate cu EN 847-1

**PREZENTAREA UNELTEI**

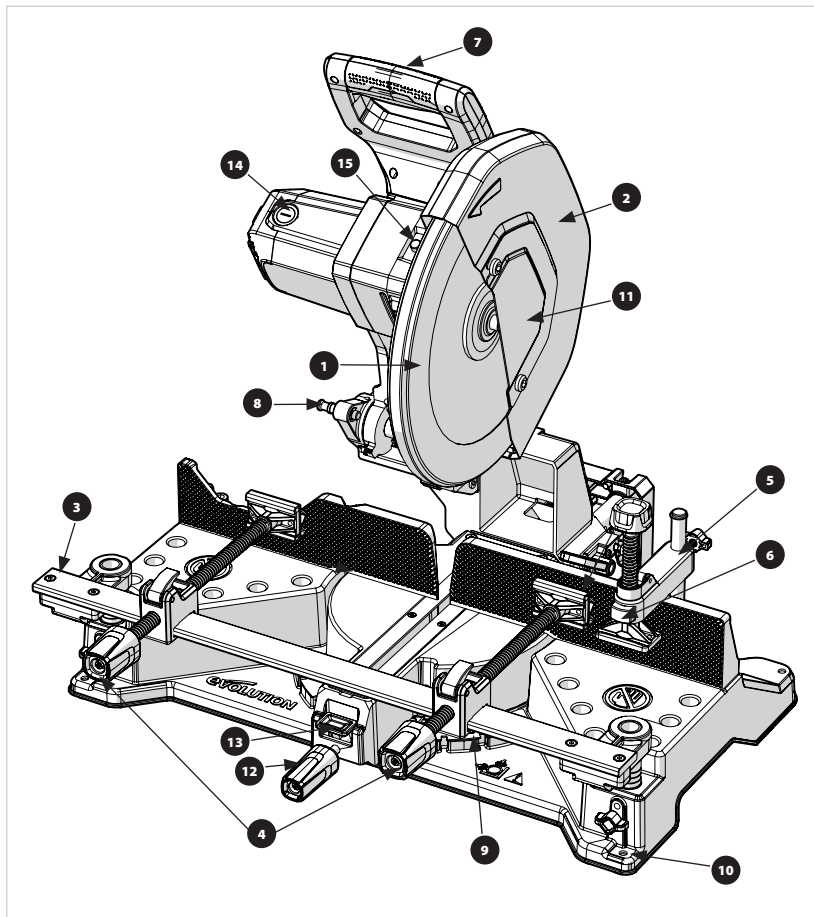

- |  |   |
|--|---|
| 1. SCUT INFERIOR PENTRU DISC                     | 10. 4 X ORIFICII DE MONTARE A BANCULUI DE LUCRU |
| 2. SCUT SUPERIOR PENTRU DISC                     | 11. PROTECȚIE PENTRU ARBORELE DISCULUI          |
| 3. BARĂ TRANSVERSALĂ DE PRINDERE                 | 12. BUTON DE BLOCARE A UNGHILUI                 |
| 4. CLEMĂ FRONTALĂ X 2                            | 13. BUTON DE APĂSARE INDEX UNGHII               |
| 5. CLEMĂ SUPERIOARĂ                              | 14. CAPAC DE ACCES LA PERILE DE CĂRBUNE         |
| 6. BUTON DE ELIBERARE RAPIDĂ A CLEMEI SUPERIOARE | 15. BUTON DE BLOCARE A ARBORELUI                |
| 7. MÂNER DE TĂIERE                               |   |
| 8. ȘTIFT DE FIXARE A CAPULUI DE TĂIERE RAPORTOR  |   |

## PREZENTAREA UNELTEI

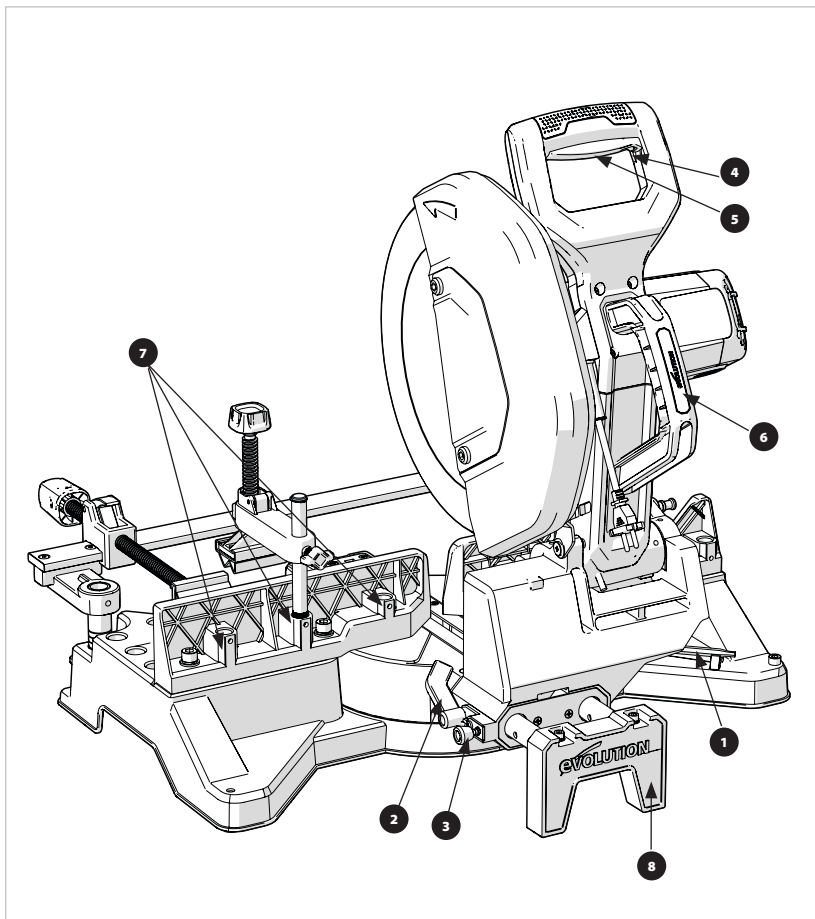

1. CHEIE HEXAGONALĂ CU DOUĂ CAPETE
2. MANETĂ DE BLOCARE A GLISIEREI
3. ȘTIFT CU ARC PENTRU BLOCAREA GLISIEREI
4. BLOCARE COMUTATOR
5. COMUTATOR PORNIT/OPRIT
6. MÂNER DE TRANSPORT
7. FANTE CLEMĂ SUPERIOARĂ
8. SUPORT ȘINĂ SPATE
9. CARCASĂ LED (DOAR MODELELE S355MCS-G2)

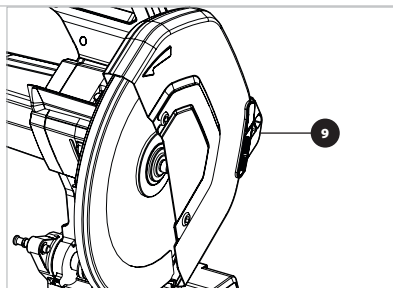

## ASAMBLAREA ȘI PREGĂTIREA

Există 6 părți principale care trebuie asamblate:

- Ansamblul de bază rotativă și masă
- Capul de tăiere în poziție ridicată
- Ansamblul de bară transversală de prindere
- Cleme frontale
- Clemă superioară
- Disc

Îndepărtați inserția superioară din spumă, care adăpostește toate piesele de prindere și auxiliare din cutia principală.

Îndepărtați a doua inserție de spumă care adăpostește ansamblul capului de tăiere. Scoateți ansamblul capului de tăiere din spumă și puneți-l deoparte.

Scoateți ansamblul de bază/masă din cutie și așezați-l pe o suprafață stabilă.

Rotiți masa până la unghiul de tăiere de 0 grade slăbind butonul de blocare, apăsarea butonului de anulare a indexului și strângerea din nou a butonului de blocare (Fig. 1)

Asigurați-vă că partea din spate a unelei este orientată spre dumneavoastră, oferind acces la șine (Fig. 2)

**NOTĂ:** În această poziție, șina din stânga include orificiile de trecere care se cuplează cu comenzile glisierii de pe capul de tăiere.

Montați cu grijă ansamblul capului de tăiere pe șine, cu motorul orientat spre dreapta. Împingeți ansamblul capului de tăiere complet pe șine. (Fig. 3)

Îndepărtați și aruncați distanțierul de suprapunere a știftului de blocare a glisierii (Fig. 4) Asigurați-vă că știftul cu arc se cuplează cu orificiul cel mai apropiat de masa rotativă pentru stabilitate în timpul asamblării.

Montați suportul de șine din spate pe șine astfel încât orificiile de montare să fie vizibile cu fața în sus. Fixați suportul de șine cu 2 șuruburi cu cap și șaibe furnizate cu cheia hexagonală de la unealtă (Fig. 5).

Rotiți unealta în așa fel încât partea din față a acesteia să fie cu fața spre dumneavoastră.

Montați bara transversală de prindere prin glisarea stâlpilor verticali în fantele de pe bază, asigurându-vă că bara transversală rămâne dreaptă (Fig. 6).

Montați șuruburile în bază. (Fig. 7)

În timp ce țineți scutul discului, tăiați și îndepărtați brățara de plastic și permiteți cu grijă scutului discului să se deplaseze în poziția de funcționare sigură, și anume închis.

Asigurați-vă că știftul de blocare (Fig. 8) este retras înainte de a deplasa capul de tăiere în poziția de jos.

## MONTAREA PERMANENTĂ A FIERĂSTRĂULUI

**AVERTISMENT:** Efectuați aceste operații numai cu unealta decuplată de la sursa de alimentare. Există pe bază patru orificii, prin care pot fi introduse șuruburi adecvate (nefurnizate) pentru a fixa unealta.

Amplasați unealta ținând cont de următoarele recomandări:

- Pentru a evita vătămări în urma proiectării așchiiilor, puneți fierăstrăul astfel încât alte persoane sau privitorii să nu poată sta prea aproape de el (sau în spatele acestuia).
- Amplasați fierăstrăul pe o suprafață fermă și plană unde să fie destul loc de manevrare și susținere adecvată a piesei de lucru.
- Asigurați-vă că bancul de lucru (sau altă structură de susținere) este ferm și stabil și nu se clatină.
- Asigurați-vă că cablul de alimentare nu se poate incurca cu nicio parte a unelei în timpul operațiunilor de tăiere.
- Asigurați-vă că cablul de alimentare este dirijat în așa fel încât să nu reprezinte un pericol de împiedicare (sau de orice alt tip) pentru operator sau pentru orice altă persoană aflată în apropiere.

## TRANSPORTAREA FIERĂSTRĂULUI

Transportați aceste unelte numai cu capul de tăiere în poziția blocată în jos (Fig. 8 și 9) și cu știftul de blocare complet angrenat în fanta sa.

**Atenție!** Acest fierăstrău cântărește 35 kg și trebuie ridicat de către două persoane. Utilizați mânerul de transport de la baza unelei (consultați prezentarea generală a unelei).

## SCOATEREA SAU INSTALAREA UNUI DISC

**AVERTISMENT:** Utilizați numai discuri originale Evolution concepute pentru această unealtă Consultați secțiunea „Discuri de schimb”. Este recomandat ca operatorul să poarte mănuși de protecție atunci când manevrează discul în timpul montării sau când schimbă discurile pe unealtă.

**Notă:** Folosiți numai discuri de fierăstrău care sunt marcate cu o viteză egală sau mai mare decât viteză marcată pe unealtă.

## SCOATEREA UNUI DISC:

- Asigurați-vă că capul de tăiere se află în poziția sa superioară.
- Folosind cheia hexagonală furnizată, slăbiți șurubul capacului arborelui din față și rotiți capacul arborelui pentru a-l da la o parte. (Fig. 10).
- Apăsăți butonul de blocare a arborelui (Fig. 11)

și folosiți cheia hexagonală furnizată pentru a scoate șurubul discului. Este posibil ca discul să se rotească ușor până la cuplarea dispozitivului de blocare a arborelui.

- Îndepărtați șurubul arborelui, șaiba și flanșa exterioară a lamei. (Fig. 12).
- Deschideți protecția discului și îndepărtați cu grijă discul vechi. Lăsați flanșa interioară a discului la locul ei.

#### INSTALAREA UNUI DISC:

- Instalați noul disc, asigurându-vă că săgeata direcțională de pe acesta coincide cu direcția săgeții de pe scutul superior al discului (Fig. 13).
- Lăsați protecția discului să se închidă și montați din nou flanșa exterioară a discului și șaiba.
- Montați din nou parțial șurubul arborelui, apăsați butonul de blocare a arborelui și strângeți-l complet cu cheia hexagonală furnizată.
- Puneți capacul arborelui la loc și strângeți din nou șurubul acestuia.

După înlocuirea unui disc, puneți întotdeauna unealta în funcțiune, la mers în gol, pentru a vă asigura că discul este așezat corect.

#### BARA TRANSVERSALĂ ȘI CEMELE FRONTALE, MONTARE ȘI FUNCȚIONARE

Bara transversală este suportul pentru ansamblurile de prindere din față.

Sunt furnizate 2 cleme frontale pentru a permite o gamă largă de opțiuni de prindere în siguranță. Atunci când este instalată, bara transversală se mișcă în direcție verticală, astfel că cemele frontale pot fi aliniate în poziția optimă pentru diferite piese de lucru.

Stâlpii verticali sunt prevăzuți cu 6 canale mici și 1 canal mare care, atunci când stâlpii sunt instalați, produc clicuri sonore pe măsură ce înălțimea barei este reglată pe toată cursa verticală.

Acest lucru îl ajută pe utilizator să se asigure că bara de prindere este menținută dreaptă. La înălțimea maximă de funcționare în condiții de siguranță, un ultim canal mai mare marchează sfârșitul cursei.

Bara transversală este fixată la înălțimea dorită cu ajutorul șuruburilor.

Montați ansamblurile de prindere din față prin glisarea acestora pe bara transversală. (Fig. 14) acest lucru se poate face fie din partea stângă, fie din partea dreaptă.

Dispozitivele de prindere din față sunt echipate cu șuruburi cu pas lung/acme și manete de eliberare rapidă pentru a ajuta la fixarea și eliberarea rapidă a pieselor de lucru.

(Fig. 15 și 16)

#### PENTRU A UTILIZA MECANISMUL DE ELIBERARE RAPIDĂ:

- Ridicați și rotiți maneta de eliberare rapidă (Fig. 15) spre spate. Mutați falca frontală în poziția dorită.
- Readuceți maneta în poziția normală de funcționare pentru a strânge cleva (Fig. 16).
- Verificați siguranța piesei de lucru înainte de a încerca să efectuați o tăiere.

#### CLEMA SUPERIOARĂ, MONTAREA ȘI FUNCȚIONAREA

Montați șurubul T rămas pe brațul de prindere superior.

Cleva superioară poate fi montată într-una din cele 5 poziții diferite în rigla din spate, în funcție de tăiere.

Pentru a monta cleva superioară, glisați stâlpul vertical în fanta aleasă din rigla din spate. (Fig. 17) Secțiunea inferioară a stâlpului vertical este zimțată, pentru a se angrena în fantele riglei pentru a fixa cleva atunci când este utilizată. Există două metode pentru a regla înălțimea clevii superioare.

1. Șurubul Acme/cu pas lung are un buton de eliberare rapidă pentru a permite mișcarea liberă.
2. Brațul de prindere poate fi deplasat de-a lungul stâlpului vertical și fixat cu ajutorul șurubului. (Fig. 18)

**NOTĂ:** Pe fiecare fantă a riglei există orificii filetate M6 suplimentare, care pot fi utilizate cu cemele superioare ale fierăstraielor cu tăiere în unghi Evolution mai vechi, care nu au zimți.

#### BLOCURI V

Blocurile în V sunt furnizate împreună cu acest produs și ar trebui utilizate în caz de nevoie, atât pe cemele superioare, cât și pe cele frontale, pentru o tăiere sigură.

Blocurile în V trebuie utilizate mai ales pentru tăierea în siguranță a pieselor de lucru rotunde sau cu colțuri.

Pentru o fixare sigură și ușoară a blocurilor în V, picioarele de prindere sunt prevăzute cu dispozitive de prindere cu bilă cu arc. Blocurile V se montează prin glisare pe picioarele de prindere (Fig. 19).

#### REGLAREA TĂIERII ÎN UNGHII

Fierăstrăul permite efectuarea de tăieturi în unghi la orice unghi între 0 și 46 de grade la stânga și la dreapta. De asemenea, există puncte de oprire la unghiuri populare pentru a ajuta la localizarea acestora, inclusiv 0, 15, 22,5, 30 și 45.

Pentru a regla unghiul de tăiere, rotiți mai întâi butonul de blocare a unghiului pentru a-l slăbi și apăsați butonul de anulare a indexului (Fig. 20),

roțiți masa la unghiul dorit, eliberați butonul de anulare a indexului și strângeți bine butonul de blocare a unghiului pentru o tăiere sigură.

**NOTĂ:** Atunci când selectați un unghi de tăiere, înainte de a tăia, asigurați-vă că toate clemele sunt complet în afara traiectoriei discului și a capului de tăiere pe tot parcursul rotației acestuia.



**AVERTISMENT:**

Folosiți întotdeauna atât clemele frontale, cât și pe cele superioare atunci când efectuați orice tăiere. Înainte de a efectua orice tăiere, asigurați-vă că toate clemele sunt complet în afara traiectoriei discului și a capului de tăiere pe tot parcursul rotației acestuia. Efectuați întotdeauna o rotație de probă a capului de tăiere fără ca discul să se învârtă.

**REGLAREA POZIȚIEI CAPULUI DE TĂIERE**

Funcția de reglare a șinei a acestui produs permite utilizatorului să mute discul în poziția optimă pentru a tăia mai multe dimensiuni și profile populare de metal. (Fig. 27)  
Sunt disponibile 3 poziții indexate, față, centru și spate. Vedeți (Fig. 21 a,b,c)

Pentru a regla poziția capului de tăiere, roțiți maneta de blocare (Fig. 22). Retrageți știftul de blocare cu arc și deplasați capul de tăiere pe șine în poziția dorită (Fig. 23). Asigurați-vă că știftul de blocare intră complet în orificiul corespunzător al șinei și strângeți maneta de blocare. (Fig. 24)

**AVERTISMENT:** Această unealtă nu trebuie utilizată pentru tăieri glisante. Capul de tăiere **TREBUIE** să fie blocat într-una dintre cele 3 poziții indexate în timpul tuturor tăierilor.

Acest produs este presetat și calibrat în fabrică, astfel încât discul să fie la 90 de grade față de riglele din spate. În cazul în care un utilizator dorește să își calibreze unealta după transport / asamblare / dezasamblare, se poate folosi următoarea metodă.

Slăbiți întâi șuruburile care fixează placa cu unghiurile de tăiere (Fig. 25) cu capul de tăiere blocat. Verificați, folosind un echer, dacă discul este la unghiuri drepte față de riglă - dacă nu, reglați-l și strângeți din nou șuruburile.

Apoi, verificați dacă indicatorul este aliniat cu

semnul de gradată zero - dacă nu este, slăbiți șurubul de fixare, re poziționați-l după nevoie și strângeți-l din nou.

**AVERTISMENT:** Îndepărtați așchiiile din unealtă numai când aceasta este decuplată de la sursa de alimentare.

Unele așchii pot fi ascuțite sau pot reprezenta un pericol de alt fel pentru operator. Poate fi necesar ca operatorul să poarte EIP adecvat. Eliminați așchiiile într-un mod responsabil față de mediul înconjurător.

**RECOMANDĂRI PRIVIND UTILIZAREA (VERIFICĂRI ÎNAINTE DE UTILIZARE)**

**Notă:** Întrucât toate mediile de operare sunt unice și diverse, Evolution Power Tools oferă următoarele recomandări generale privitoare la procedurile și practicile de operare de care să țină cont operatorul.

Această recomandare nu este exhaustivă, întrucât Evolution nu are nicio influență asupra tipului de atelier sau mediu de lucru în care această unealtă va fi folosită.

Recomandăm operatorului să ceară sfatul unei autorități competente sau supervisorului atelierului, în cazul în care are nelămuriri despre utilizarea acestor unelte.

Este important să fie întreprinse verificări de siguranță de rutină (la fiecare utilizare) înainte ca operatorul să folosească unealta.

**AVERTISMENT:** Verificările de siguranță dinaintea utilizării trebuie întreprinse cu unealta deconectată de la sursa de alimentare.

- Verificați dacă toate scuturile de siguranță funcționează corect și dacă toate șuruburile/mănerile de reglare sunt strânse bine.
- Verificați dacă discul este montat corect și bine fixat. De asemenea, asigurați-vă că aveți discul corect pentru materialul ce va fi tăiat.
- Verificați siguranța piesei de lucru în unealtă.
- Verificați integritatea cablului de alimentare, precum și poziția și traseul acestuia.

**EIP**

Operatorul trebuie să poarte toate EIP-urile (echipamente individuale de protecție) necesare pentru activitatea desfășurată. Acesta poate include ochelari de protecție, măști de praf, încălțăminte de protecție etc.

**PREGĂTIREA EFECTUĂRII UNEI TĂIERI**

**AVERTISMENT:** Nu vă întindeți. Păstrați-vă echilibrul și o poziție sigură. Stați deoparte, astfel încât fața și corpul să fie ferite de un posibil recul.

**AVERTISMENT:** Tăierea cu mâna liberă este o cauză majoră de accidente și **trebuie evitată**.

- Baza uneltei trebuie să fie curată și fără așchii sau rumeguș etc. înainte ca piesa de lucru să fie prinsă în poziție.
- Asigurați-vă că piesa de lucru este bine fixată în menghină.
- Asigurați-vă că materialul „rebut” are loc să fie degajat de lângă disc după efectuarea tăierii.
- Asigurați-vă că „rebutul” nu se poate „bloca” în nicio altă parte a uneltei.

Dacă piesa de lucru care urmează a fi tăiată face ca mâna sau degetele dumneavoastră să se aplece mai puțin de 150 mm de disc, înseamnă că piesa de lucru este prea mică.

#### COMUTATORUL PORNIT/OPRIT

Aceste modele sunt echipate cu un comutator de pornire de siguranță care nu se blochează.

#### PENTRU A PORNII MOTORUL:

- Împingeți sistemul de blocare de siguranță de pe partea stângă a comutatorului spre stânga (Fig. 26).
- Apăsăți comutatorul principal.

**AVERTISMENT:** Nu porniți niciodată fierăstrăul cu muchia tăietoare a discului în contact cu suprafața piesei de lucru.

#### EFFECTUAREA UNEI TĂIERI

- Cu capul de tăiere în poziția superioară, porniți motorul și lăsați-l să atingă viteza maximă de funcționare.
- Coborâți ușor capul de tăiere pe material și folosiți o presiune ușoară la început pentru a împiedica prinderea discului. Nu forțați unealta. Lăsați discul fierăstrăului să facă treaba.
- Eficacitatea tăierii nu va crește dacă aplicați o presiune nejustificată asupra uneltei. Mai mult, acest lucru poate duce la reducerea duratei de viață a discului și a motorului.
- Reduceți presiunea pe măsură ce discul începe să iasă din material.

La finalizarea unei tăieri, eliberați comutatorul PORNIT/OPRIT pentru a opri motorul.

- Lăsați capul de tăiere să revină la poziția sa superioară.
- Îndepărtați mâinile sau piesa de lucru de unealtă numai după ce motorul s-a oprit complet și discul staționar este acoperit de protecția inferioară a discului.

**AVERTISMENT:** Aceste unelte nu trebuie să fie folosite niciodată pentru a tăia azbest sau orice material care conține sau se presupune că ar conține azbest. Consultați/informați autoritățile relevante și solicitați îndrumări suplimentare în cazul în care

se suspectează contaminarea cu azbest.

#### ÎNȚEȚINERE ȘI REGLAJE

**NOTĂ:** Orice operațiune de întreținere trebuie întreprinsă cu unealta oprită și deconectată de la sursa de alimentare.

- Verificați în mod regulat dacă toate funcțiile de siguranță și scuturile funcționează corect.
- Toți rulmenții din această unealtă sunt lubrifiați pe viață. Nu este necesară lubrifierea suplimentară.
- Folosiți o cârpă curată și puțin umezită pentru a curăța piesele plastice ale uneltei. Nu folosiți solvenți sau produse similare, care pot deteriora piesele de plastic.
- Fantele de aerisire ale uneltei trebuie curățate folosind doar aer comprimat uscat.

#### VERIFICAREA/ÎNLOCUIREA PERILOR DE CĂRBUNE

Dacă apar prea multe scântei, poate fi semn că există impurități în motor sau că perile de cărbune sunt roase.

Deconectați unealta de la sursa de alimentare înainte de a verifica sau înlocui perile de cărbune. Înlocuiți ambele perii cu cărbune dacă vreuna dintre ele are mai puțin de 6 mm de cărbune sau dacă arcul sau firul este deteriorat sau ars.

#### PENTRU A ÎNDEPĂRTA PERILE:

- Desfaceți capacele de plastic din spatele motorului. Aveți grijă, căci capacele sunt cu arc.
- Scoateți perile cu arcurile corespunzătoare.
- Dacă este necesară înlocuirea, puneți perii noi și puneți capacele la loc.

Perile uzate, dar încă utile pot fi înlocuite, însă numai dacă sunt repuse și reintroduse în aceeași poziție și ordine în care erau când au fost scoase din unealtă.

- Lăsați noile perii să funcționeze la mers în gol aproximativ 5 minute. Acest lucru va ajuta la procesul de rodare.

#### PROTEJAREA MEDIULUI ÎNCONJURĂTOR

Deșeurile din produse electrice nu trebuie aruncate împreună cu resturile menajere. Vă rugăm să reciclați la locurile special amenajate. Adresați-vă autorității locale sau comerciantului pentru îndrumări cu privire la reciclare.



## DECLARAȚIE DE CONFORMITATE CE



### Fabricantul produsului acoperit de prezenta Declarație este:

**MAREA BRITANIE:** Evolution Power Tools Ltd. Venture One, Longacre Close, Holbrook Industrial Estate, Sheffield, S20 3FR.

**FRANȚA:** Evolution Power Tools SAS. 61 Avenue Lafontaine, 33560, Carbon-Blanc, Bordeaux, Franța.

Prin prezenta, fabricantul declară că aparatul, așa cum este descris în această declarație, respectă toate prevederile relevante ale Directivei privind echipamentele tehnice și alte directive specifice, după cum se detaliază mai jos.

Fabricantul mai declară că aparatul, așa cum este descris în această declarație, acolo unde este cazul, respectă prevederile relevante ale Cerințelor esențiale de sănătate și siguranță.

### Directivele acoperite de această Declarație sunt cele detaliate mai jos:

<b>2006/42/CE.</b>	Directiva privind echipamentele tehnice.
<b>2014/30/UE.</b>	Directiva privind compatibilitatea electromagnetică.
<b>2011/65/UE și (UE)2015/863</b>	Directiva privind restricțiile de utilizare a anumitor substanțe periculoase cu echipamentele electrice (RdSP).
<b>2012/19/EU</b>	Directiva privind deșeurile de echipamente electrice și electronice (DEEE).

### Și este în conformitate cu cerințele aplicabile ale următoarelor documente:

**EN 62841-1:2015 • EN 62841-1:2015/A11:2022 • EN IEC 62841-3-9:2020/A11:2020 • EN ISO 12100:2010 • EN IEC 55014-1:2021 • EN IEC 55014-2:2021 • EN IEC 61000-3-2:2019/A1:2021 • EN 61000-3-3:2013 /A2:2021**

### Detalii produs

Descriere: Fierăstrău cu tăiere oblică prin despicare pentru tăierea metalelor S355MCS 355 mm  
Fierăstrău cu tăiere oblică prin despicare pentru tăierea metalelor S355MCS-G2 355 mm  
Nr. model Evolution: 102-0001, 102-0003, 102-0001A, 102-0003A  
Nume marcă: EVOLUTION  
Voltaj: 220 - 240 V ~ 50 Hz  
Putere consumată: 2.200 W

Documentația tehnică necesară pentru a demonstra că produsul respectă cerințele directivei a fost completată și este disponibilă pentru a fi inspectată de autoritățile relevante și demonstrează că dosarul nostru tehnic conține documentele enumerate mai sus și că acestea reprezintă standardele corecte pentru produs, așa cum este descris mai sus.

### Numele și adresa deținătorului documentației tehnice.

Semnătura:



Numele cu litere de tipar: Barry Bloomer - Director  
Executiv

Data: 12.05.2022

**MAREA BRITANIE:** Evolution Power Tools Ltd. Venture One, Longacre Close, Holbrook Industrial Estate, Sheffield, S20 3FR.

**FRANȚA:** Evolution Power Tools SAS. 61 Avenue Lafontaine, 33560, Carbon-Blanc, Bordeaux, Franța.



**VIKTIGT**

Läs noggrant igenom dessa drifts- och säkerhetsinstruktioner i sin helhet.

För din egen säkerhet, om du är osäker på någon aspekt gällande användningen av den här utrustningen, kontakta relevant teknisk hjälplinje, numret kan hittas på Evolution Power Tools webbsida.

Vi har flera hjälplinjor i vår globala organisation, men teknisk hjälp finns även tillgänglig hos din leverantör.

**WEBBSIDA**

[www.evolutionpowertools.com](http://www.evolutionpowertools.com)

**E-POST**

**Storbritannien:** [customer.services@evolutionpowertools.com](mailto:customer.services@evolutionpowertools.com)

[evolutionpowertools.com](mailto:evolutionpowertools.com)

**USA:** [evolutioninfo@evolutionpowertools.com](mailto:evolutioninfo@evolutionpowertools.com)

**GARANTI**

Grattis till ditt köp av en Evolution Power Tools-maskin. Slutför din produktregistrering online med hjälp av instruktionerna i broschyren som levereras tillsammans med den här maskinen. Detta kommer att göra det möjligt för dig att validera din maskins garantiperiod via Evolutions webbsida, genom att ange din information och på så vis möjliggöra snabb service vid behov. Vi är glada över att du valt en produkt från Evolution Power Tools.

Evolution Power Tools reserverar sig för rättigheten att göra förbättringar och ändringar av produktens design utan förvarning.

Se broschyren gällande garantiregistrering och/eller förpackningen för information om garantins villkor.

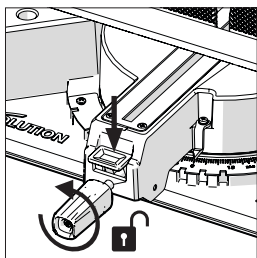

Fig. 1

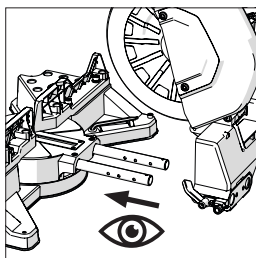

Fig. 2

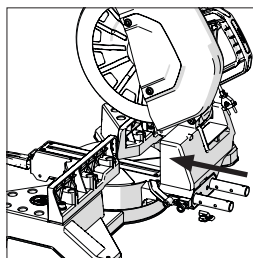

Fig. 3

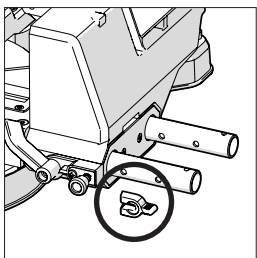

Fig. 4

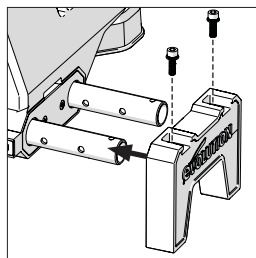

Fig. 5

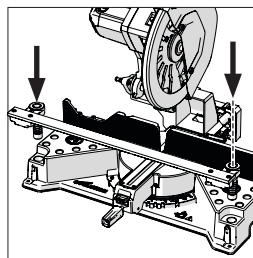

Fig. 6

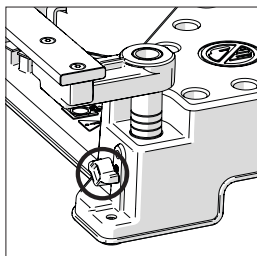

Fig. 7

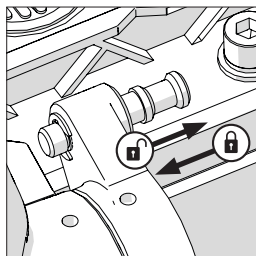

Fig. 8

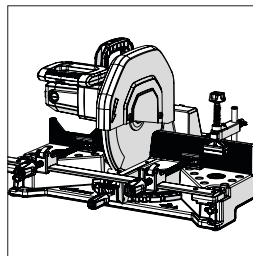

Fig. 9

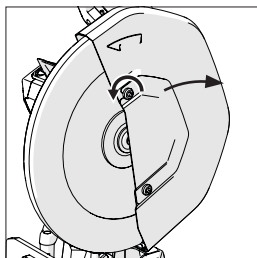

Fig. 10

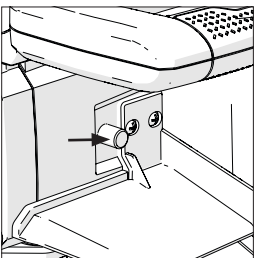

Fig. 11

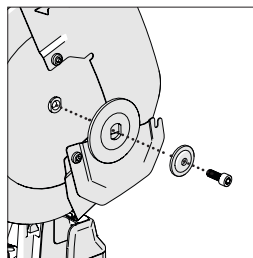

Fig. 12

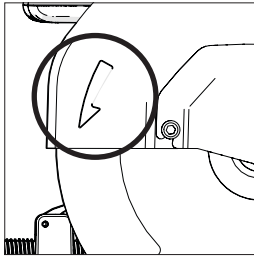

Fig. 13

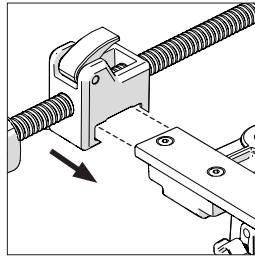

Fig. 14

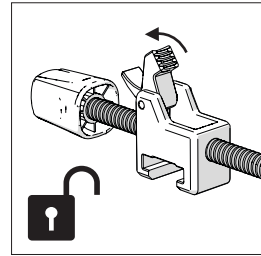

Fig. 15

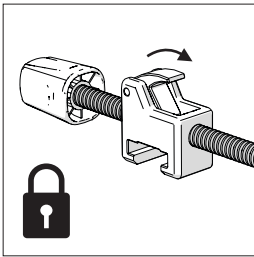

Fig. 16

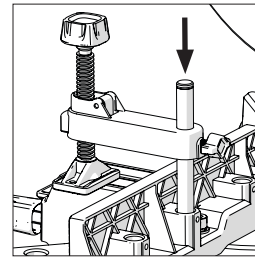

Fig. 17

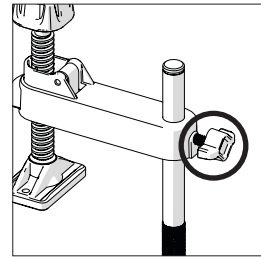

Fig. 18

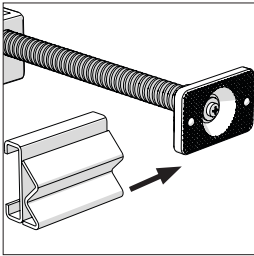

Fig. 19

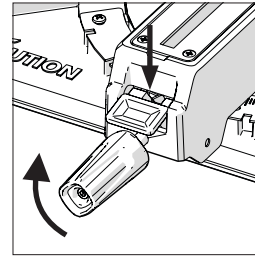

Fig. 20

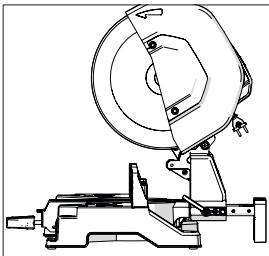

Fig. 21a

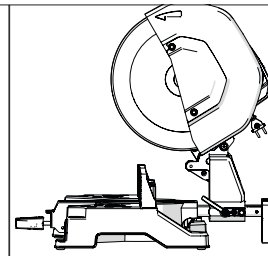

Fig. 21b

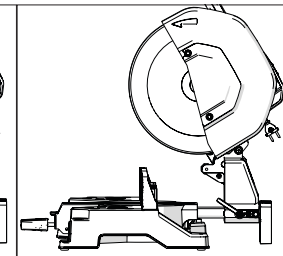

Fig. 21c

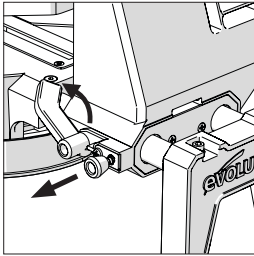

Fig. 22

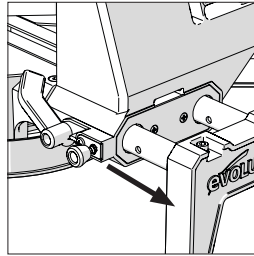

Fig. 23

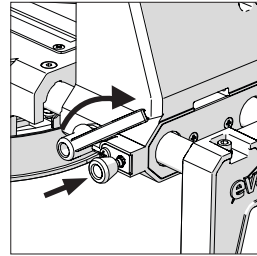

Fig. 24

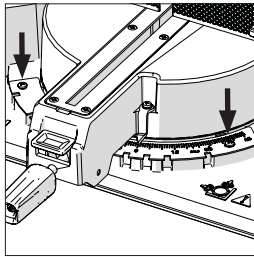

Fig. 25

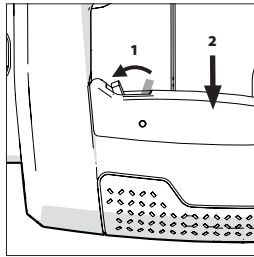

Fig. 26

SPECIFIKATIONER	S355MCS		S355MCS-G2	
MASKIN	STORBR/EU	USA	STORBR/EU	USA
Produktkod	Storbr 220-240 V:102-0001, Storbr 110 V:102-0002, EU 220-240 V:102-0003	120 V:102-0004	Storbr 220-240 V:102-0001A, Storbr 110 V:102-0002A, EU 220-240 V:102-0003A	120 V: 102-0004A
Motor (Storbr/EU) 220 V-240 V ~ 50 Hz	2 200 W	-	2 200 W	-
Motor (Storbr) 110 V ~ 50 Hz	1 600 W	-	1 600 W	-
Motor (USA) 120 V ~ 60 Hz	-	15 A	-	15 A
Motor (AUS) 240 V ~ 50 Hz	-	-	-	-
Hastighet (utan vikt)	1 550 min <sup>-1</sup>	1 450 min <sup>-1</sup>	1 100 min <sup>-1</sup>	1 100 min <sup>-1</sup>
Vikt (med blad)	32 kg	70.5 lb	32.9 kg	72.5 lb
Elsladd	3 m	10 fot	3 m	10 fot
<b>SÅGKAPACITET</b>				
Mild stålplåt (max tjocklek)	12 mm	1/2 tum	12 mm	1/2 tum
Plåt i rostfri stål (max tjocklek)	5 mm Ø	13/64 tum Ø	5 mm Ø	13/64 tum Ø
Fyrkantigt rör på 90°	120 x 120 mm	4-3/4 tum x 4-3/4 tum	120 x 120 mm	4-3/4 tum x 4-3/4 tum
Fyrkantigt rör på 45°	100 x 100 mm	3-29/32 tum x 3-29/32 tum	100 x 100 mm	3-29/32 tum x 3-29/32 tum
Rektangulärt rör på 90°	100 x 165 mm	3-29/32 tum x 6-7/16 tum	100 x 165 mm	3-29/32 tum x 6-7/16 tum
Rektangulärt rör på 45°	100 x 110 mm	3-29/32 tum x 4-3/8 tum	100 x 110 mm	3-29/32 tum x 4-3/8 tum
Runt rör på 90°	Ø 120 mm	Ø 4-11/16 tum	Ø 120 mm	Ø 4-11/16 tum
Runt rör på 45°	Ø 110 mm	Ø 4-5/16 tum	Ø 110 mm	Ø 4-5/16 tum
Minsta längd på den avsågade biten	8 mm	5/16 tum	8 mm	5/16 tum
<b>BLAD</b>				
Diameter	355 mm	14 tum	355 mm	14 tum
Borr	25,4 mm	1 tum	25,4 mm	1 tum
Sågbredd	2,4 mm	094 tum	2,4 mm	094 tum
Antal tänder på det milda stålbladet	66		80	
<b>LJUD- OCH EMIS- SIONSDATA</b>				
Ljudtrycksnivå L <sub>PA</sub>	110V: 94,9 dB(A) / 220-240V: 94,8 dB(A)		110V: 94,4 dB(A) / 220-240V: 95,8 dB(A)	
Ljudeffektsnivå L <sub>WA</sub>	110V: 107,9 dB(A) / 220-240V: 107,8 dB(A)		110V: 107,4 dB(A) / 220-240V: 108,8 dB(A)	
Osäkerhet, K <sub>PA</sub> och K <sub>WA</sub>	3dB(A)		3dB(A)	

Ø Blad i rostfri stål måste monteras.

**WARNING:** På grund av den här produktens ineffekt vid uppstart, kan spänningsdippar inträffa och detta kan påverka annan utrustning (exempelvis dämpat ljus). Vi råder av tekniska skäl att då nätimpedansen är Z<sub>max</sub> < 0,069 Ω, förväntas inte dessa störningar. Om du behöver ytterligare information kan du kontakta din lokala elförsörjningsmyndighet.

### POLARISERAD KONTAKT

**VARNING (ENDAST USA):** För att minska risken för elstöt har utrustningen en polariserad kontakt (ett blad är bredare än det andra). Den här kontakten kommer att passa i ett polariserat vägguttag enbart på ett sätt. Om pluggen inte passar i vägguttaget, vänd på den. Om den fortfarande inte passar, kontakta en kvalificerad elektriker för montering av korrekt uttag. Modifiera aldrig kontakten på något sätt.





### VARNING:







- för att vibrationsemissioner vid faktisk användning av elverktaget kan skilja sig åt från det deklarerade värdet beroende på hur verktyget används, speciellt vilken typ av arbetsstycke som hanteras; och
- på behovet att identifiera säkerhetsåtgärder för att skydda operatören som är baserat på en uppskattning av exponering i de faktiska användningsförhållandena (med hänsyn till alla delar av driftcykeln, såsom antalet gånger verktyget stängs av och när det går på tomgång, utöver utlösningstid).

### ETIKETTER OCH SYMBOLER

**VARNING:** Använd inte denna maskin om varnings- och/eller instruktionsetiketterna saknas eller är skadade. Kontakta Evolution Power Tools för ersättningsetiketter.

**Anmärkning:** Alla eller några av följande symboler kan visas i manualen eller på produkten.

Symbol	Beskrivning
V	Volt
A	Ampere
Hz	Hertz
min <sup>-1</sup>	Hastighet
~	Växelström
n <sub>0</sub>	Hastighet utan vikt
	Bär skyddsglasögon
	Bär hörselskydd
	Bär dammskydd
	Läs instruktioner
	Dubbelt isoleringskydd

	CE-certifikat
	UKCA-certifikat
	TUV SUD-certifikat
	El- och elektronikavfall
	Varning
	Rör inte, håll händer borta
	(RCM) Överenskommelsemärkning för el- och elektronikutrustning. Standarder i Australien/Nya Zeeland

### AVSEDD ANVÄNDNING AV DETTA ELVERKTYG

**VARNING:** Den här produkten har utformats för att användas tillsammans med speciella Evolution-blad. Använd endast tillbehör som är utformade för att användas tillsammans med denna maskin och/eller de som specifikt rekommenderas av Evolution Power Tools Ltd. När ett korrekt blad används kan den här maskinen användas för att såga:

**Mild stål**

**Tunt stål**

**Rostfritt stål**

**Aluminium**

**Trä**

**Murverk**

**Anmärkning:** Att såga i galvaniserat stål kan reducera bladets livslängd.

### FÖRBJUDEN ANVÄNDNING AV DETTA ELVERKTYG

**VARNING:** Den här produkten är en handdriven kapsåg och ska endast användas som sådan. Den får inte modifieras på något sätt eller användas för att ge el åt någon annan utrustning eller för att driva några andra tillbehör än de som omnämns i den här bruksanvisningen.

**VARNING:** Den här maskinen är inte avsedd att användas av personer (inklusive barn) med reducerad fysisk, sensorisk eller mental förmåga, eller med bristande erfarenhet och kunskap, om de inte övervakas eller har fått instruktioner gällande

maskinens säkra användning av en person som ansvarar. Barn ska övervakas för att säkerställa till att de inte har åtkomst till eller leker med den här maskinen.

#### ELSÄKERHET

Den här maskinen är monterad med korrekt gjuten kontakt och nätleddare för den avsedda marknaden. Om det här elverktygets elkabel är trasig, måste den ersättas av en speciellt utförd elkabel som finns tillgänglig hos serviceorganisationen

#### UTOMHUSBRUK

**VARNING:** För din säkerhet, om det här verktyget ska användas utomhus ska det inte utsättas för regn eller användas i fuktiga miljöer. Placera inte verktyget på fuktiga ytor. Använd en ren torr arbetsbänk om möjligt. För ytterligare skydd använd en jordfelsbrytare (JFB) som kommer att avbryta tillförseln om läckageström till jorden överstiger 30 mA under 30 ms. Kontrollera alltid att jordfelsbrytaren (JFB) fungerar innan maskinen används. Om en förlängningskabel krävs måste den vara lämplig för utomhusbruk och märkt som sådan. Tillverkarens instruktioner ska följas när en förlängningsladd används.

#### ALLMÄNNA SÄKERHETSVARNINGAR FÖR ELVERKTYG

Dessa allmänna säkerhetsinstruktioner för elverktyg är de som specificeras i EN 62841-1: 2015 och EN IEC 62841-3-9:2020/A11:2020

**⚠ VARNING:** Läs alla säkerhetsvarningar, instruktioner, illustrationer och specifikationer som levereras tillsammans med det här elverktyget. Underlåtelse att följa alla instruktioner som listas nedan kan att resultera i elstöt, brand och/eller allvarlig skada.

Spara alla varningar och instruktioner för framtida referens. Termen "elverktyg" i varningarna avser ditt nätdrivna (sladdanslutna) elverktyg eller batteridrivna (sladdlösa) elverktyg.

#### 1) Allmänna säkerhetsvarningar för elverktyg [Säkerhet på arbetsområdet]

- a) **Håll arbetsområdet rent och väl upplyst.** Röriga eller mörka områden kan bidra till olyckor.
- b) **Använd inte elverktyg i explosiva miljöer, som i närheten av brandfarliga vätskor, gaser eller damm.** Elverktyg skapar gnistor som kan antända damm eller rök.
- c) **Håll barn och andra personer på avstånd när elverktyg används.** Distraktioner kan leda till att du förlorar kontrollen.

#### 2) Allmänna säkerhetsvarningar för elverktyg [Elsäkerhet]

- a) **Elverktygets kontakter måste matcha vägguttaget.** Modifiera aldrig kontakten på något sätt. Använd inte några adapterkontakter med jordade elverktyg. Icke-modifierade kontakter och matchande

uttag minskar risken för elektriska stötar.

- b) **Undvik kroppskontakt med jordade ytor, som rör, radiatorer, fristående ugnar och kylskåp.** Det finns en ökad risk för elstöt om din kropp är jordad.

c) **Utsätt inte elverktygen för regn eller våta förhållanden.** Om vatten tränger in i med ett elverktyg ökar risken för elstöt.

d) **Använd inte sladden på fel sätt. Använd aldrig sladden för att bära, dra eller koppla ur elverktyget.** Håll sladden borta från värme, olja, vassa kanter och rörliga delar. Skadade eller intrasslade sladdar ökar risken för elstöt.

e) **Använd en lämplig förlängningsladd för utomhusbruk när du använder elverktyget utomhus.** Användning av en sladd som är lämplig för utomhusbruk minskar risken för elektriska stötar.

f) **Om det är oundvikligt att använda ett elverktyg i ett fuktigt utrymme, använd en jordfelsbrytare (JFB).**

Att använda en JFB minskar risken för elstöt.

#### 3) Allmänna säkerhetsvarningar för elverktyg [Personlig säkerhet].

a) **Var uppmärksam, se upp med vad du gör och använd sunt förnuft när du använder ett elverktyg.** Använd inte ett elverktyg om du är trött, drogpåverkad, alkoholpåverkad eller under medicinering. Ett ögonblick av bristande uppmärksamhet när elverktyg används kan resultera i allvarliga personskador.

b) **Använd personlig skyddsutrustning.** Använd alltid ögonskydd. Genom att använda skyddsutrustning som dammfiltermask, halkfria skyddsskor, skyddshjälm eller hörselskydd i lämpliga förhållanden reducerar personskador.

c) **Förhindra oavsiktlig start.** Se till att strömbrytaren är i avstängt läge innan du ansluter till strömkällan och/eller batteriet, tar upp eller bär verktyget. Att bära elverktyg med fingret på strömbrytaren eller att ge ström till elverktyg som har strömbrytaren påslagen inbjuder till olyckor.

d) **Ta bort eventuell justeringsnyckel eller skiftnyckel innan elverktyget startas.** En kvarlämnad skiftnyckel på en av de roterande delarna av ett elverktyg kan leda till personskada.

e) **Luta dig inte för mycket. Ha hela tiden ordentligt fotfäste och bra balans.** Detta gör det lättare att kontrollera verktyget i oväntade situationer.

f) **Anpassa dina kläder.** Bär inte lösa kläder eller smycken. Håll hår, kläder och handskar borta från rörliga delar. Lös kläder, smycken eller långt hår kan fastna i rörliga delar.

g) **Om enheter tillhandahålls för anslutning av dammutsugning- och insamlingsinläggningar, kontrollera att dessa är anslutna och används korrekt.** Användning av dammsamling kan reducera dammrelaterade risker.

h) **Låt inte vanan med verktygen leda till att du blir för bekväm och ignorerar säkerhetsprinciperna för**

**verktyget.** En oförsiktig handling kan orsaka allvarliga skador inom en bråkdel av en sekund.

#### 4) Allmänna säkerhetsvarningar för elverktyg [Användning och skötsel av elverktyg].

##### a) Använd inte tvång mot elverktyget.

Använd elverktyg som är lämpliga för ditt användningsområde. Rätt elverktyg gör jobbet bättre och säkrare med den hastighet som det är konstruerat för.

##### b) Använd inte elverktyget om strömbrytaren inte kan slå på eller av det.

Elverktyg som inte kan kontrolleras med strömbrytaren är farliga och måste repareras.

##### c) Koppla bort kontakten från strömförsörjningen och/eller ta bort batteripaketet, om avtagbart, från elverktyget innan du gör några justeringar, byter tillbehör eller vid förvaring av elverktyget.

Sådana preventiva säkerhetsåtgärder reducerar risken för att elverktyget startas av misstag.

##### d) Förvara elverktyg som går på tomgång utom räckhåll för barn och låt inte någon som inte är förtrogen med elverktyg eller dessa instruktioner använda elverktyget.

Elverktyg är farliga i händerna på okunniga användare.

##### e) Underhåll av elverktyg och tillbehör. Kontrollera att rörliga delar inte är feljusterade eller fastlåsta, att inga delar är trasiga eller att något annat förhållande kan påverka elverktygets funktion. Om verktyget är skadat ska det repareras innan det används. Många olyckor orsakas av dåligt underhållna elverktyg.

##### f) Håll sågverktyg vassa och rena.

Korrekt underhållna sågverktyg med vassa sågkanter kommer mindre sannolikt att bindas och är enklare att kontrollera.

##### g) Använd elverktyget, tillbehören och verktygsbits osv. i enlighet med dessa instruktioner, med hänsyn till arbetsförhållandena och det arbete som ska utföras. Användning av elverktyget för andra ändamål än de avsedda kan leda till en farlig situation.

##### h) Håll handtag och greppyor torra, rena och fria från olja och fett.

Håla handtag och greppyor gör det omöjligt att hantera och kontrollera verktyget i oväntade situationer.

#### 5) Allmänna säkerhetsvarningar för elverktyg [Service]

##### a) Låt en kvalificerad reparatör utföra service på elverktyget och använd endast identiska reservdelar. Detta kommer att garantera att elverktygets säkerhet upprätthålls.

#### HÄLSORÅD

**WARNING:** När denna maskin används kan dammpartiklar skapas. Under vissa omständigheter, beroende på vilket material du arbetar med, kan detta damm vara speciellt skadligt. Om du misstänker att ytfärgen hos materialet som du ska såga innehåller bly, sök experthjälp. Blybaserade färger ska endast tas bort av en specialist och du ska

inte försöka ta bort dem på egen hand.

Så fort damm har hamnat på ytor, kan hand-till-mun-kontakt resultera i inandning av bly. Exponering även för låga nivåer av bly kan orsaka oåterkalleliga skador på hjärna och nervsystem. Unga personer och ofödda barn är speciellt sårbara.

Du rekommenderas att ta hänsyn till riskerna som är associerade med materialen som du arbetar med för att minska exponeringsrisken.

Då en del material kan skapa damm som kan vara skadligt för din hälsa rekommenderar vi att du använder en godkänd ansiktsmask med utbytbara filter när du använder maskinen.

#### Du ska alltid:

- Arbeta på en väl ventilerad plats.
- Arbeta med lämplig säkerhetsutrustning, som dammfiltermasker som är speciellt utformade för att filtrera mikroskopiska partiklar.

**WARNING:** Användning av elverktyg kan resultera i att främmande föremål flyger mot dina ögon, vilket kan resultera i allvarlig ögonskada. Innan du använder ett elverktyg, använd alltid skyddsglasögon eller skyddsglasögon med sidskydd eller ett visir om nödvändigt.

#### Säkerhetsinstruktioner för geringsågar

##### a) Geringsågar är avsedda för att såga trä eller träliknande produkter, de kan inte användas tillsammans med slipande kapskivor för att såga järnhaltigt material som stänger, nitar osv.

Damm från slipning leder till att de rörliga delarna som exempelvis det nedre skyddet kan fastna. Gnister vid slipning kommer att bränna det lägre skyddet, snittinlägg och andra plastdelar.

##### b) Använd klämmor för att ge stöd åt arbetsstycket när det är möjligt. Om arbetsstycket stöds för hand, måste du alltid hålla din hand åtminstone 100 mm från båda av sågbladets sidor. Använd inte den här sågen för att såga delar som är för små för att låsas fast eller hållas för hand. Om din hand placeras för nära sågbladet finns det en ökad risk för skada orsakad av kontakt med bladet. c) Arbetsstycket måste vara stationärt och låsas fast eller hållas mot både staketet och bordet. Mata inte in arbetsstycket i bladet eller såga på "fri hand". Okontrollerade eller rörliga arbetsstycken kan kastas runt i höga hastigheter och orsaka skada.

d) Tryck sågen genom arbetsstycket. Dra inte sågen genom arbetsstycket. För att göra ett snitt, höj såghuvudet och dra det över arbetsstycket utan att såga, starta motorn, tryck ner såghuvudet och tryck sågen genom arbetsstycket. Sågning med dragrörelser kan orsaka att sågbladet klättrar upp ovanpå arbetsstycket och våldsamt kastar bladmonteringen mot operatören.

e) Flytta aldrig din hand över den avsedda såglinjen varken framför eller bakom sågbladet. Att ge stöd åt arbetsstycket med korsade händer dvs. genom att hålla arbetsstycket till höger om sågbladet med din vänstra hand eller tvärtom är väldigt farligt.

**f) Placera inte någon hand bakom staketet närmare än 100 mm från någon sida av sågbladet för att ta bort träspill, eller av någon annan anledning när bladet roterar.** Närheten av det roterande bladet till din hand kanske inte är uppenbar och du kan bli allvarligt skadad.

**g) Kontrollera ditt arbetsstycke innan sågning påbörjas. Om arbetsstycket är böjt eller skevt, kläm fast det med utsidans böjda yta mot staketet. Se alltid till att det inte finns något mellanrum mellan arbetsstycket, staketet och bordet längs med såglinjen.** Böjda eller skeva arbetsstycken kan vrida eller flytta på sig och orsaka att det roterande bladet binds under sågning. Det ska inte finnas några spik eller främmande föremål i arbetsstycket.

**h) Använd inte sågen förrän bordet är fritt från verktyg, trärester, osv., endast arbetsstycket ska finnas på plats.** Små bitar skräp eller lösa träbitar eller andra föremål som kommer i kontakt med det roterande bladet kan kastas iväg i höga hastigheter.

**i) Säg bara ett arbetsstycke åt gången.** Flera staplade arbetsstycken kan inte fästas korrekt och kan binda bladet eller göra att det flyttar sig under sågning.

**j) Se till att geringssågen är monterad eller placerad på en jämn fast arbetsyta före användning.** En jämn och fast arbetsyta minskar risken för att geringssågen blir instabil.

**k) Planera ditt arbete. Varje gång du ändrar inställningen på avfasningsvinkeln eller geringsvinkeln, se till att det justerbara staketet är korrekt inställt för att ge stöd åt arbetsstycket och inte kommer att störa bladet eller skyddssystemet.** Utan att sätta PÅ verktyget och utan arbetsstycke på bordet, flytta sågbladet genom ett helt simulerat snitt för att se till att det inte kommer att finnas några hinder eller risker att staketet blir avsågat.

**l) Ge lämpligt stöd, som bordsförlängningar, sågbockar osv. för arbetsstycken som är bredare eller längre än bordsskivan. Arbetsstycken som är längre eller bredare än geringssågen kan välta om de inte har säkert stöd.** Om den avsågade biten eller arbetsstycket välter kan det lägre skyddet lyftas eller kastas av det roterande bladet.

**m) Använd inte en annan person som ett substitut för en bordsförlängning eller som extra stöd.** Instabilt stöd för arbetsstycket kan göra att bladet binds eller att arbetsstycket flyttar på sig under sågning och drar in dig och din medhjälpare i det roterande bladet.

**n) Den avsågade biten får inte klämmas eller pressas på något vis av det roterande sågbladet.** Om innesluten, dvs. längdspärr används, kan den avsågade biten bli klämmas fast mot bladet och våldsamt kastas iväg.

**o) Använd alltid en klämma eller ett fäste som är utformat för att på korrekt vis ge stöd åt cirkelformat material som stänger eller rör.** Stänger har en tendens att rulla när de sägas, vilket orsakar att bladet biter fast och drar arbetet och din

hand in i bladet.

**p) Låt bladet nå full hastighet innan det kommer i kontakt med arbetsstycket.** Detta kommer att minska risken för att arbetsstycket kastas iväg.

**q) Om arbetsstycket eller bladet fastnar, stäng av geringssågen. Vänta tills alla rörliga delar stannar och koppla bort kontakten från elförsörjningen och/eller ta bort batteripaketet. Försök därefter lossa materialet som har fastnat.** Fortsatt sågning med ett arbetsstycke som fastnar skulle kunna orsaka förlust av kontroll eller skada geringssågen.

**r) När sågningen slutförts, släpp strömbrytaren, håll ner såghuvudet och vänta tills bladet stannar helt innan den avsågade delen tas bort.** Det är farligt att ha din hand i närheten av sågklingan.

**s) Håll stadigt i handtaget när du utför ett inkomplett snitt eller när du släpper strömbrytaren innan såghuvudet helt är i nedåttposition.** Bromsfunktionen hos sågen kan göra att såghuvudet plötsligt dras nedåt och orsaka risk för skada.

**VARNING:** Om några delar saknas, använd inte maskinen förrän de saknade delarna har ersatts. Underlåtenhet att följa den här regeln kan leda till allvarlig personskada.

#### YTTERLIGARE VARNINGAR

- 1. Håll skydden på plats** och i bra skick.
- 2. Ta bort justeringsnycklar och skiftnycklar.** Ha som en god vana att alltid kontrollera och se till att justerande nycklar och skiftnycklar har tagits bort från verktyget innan det sätts på.
- 3. Håll arbetsytan ren.** Stökiga områden och bänkar kan leda till olyckor.
- 4. Använd inte i en farlig miljö.** Använd inte elverktyg i fuktiga eller våta miljöer, eller exponera dem för regn. Håll arbetsytan väl upplust.
- 5. Håll barn på avstånd.** Alla besökare ska befinna sig på säkert avstånd från arbetsområdet.
- 6. Gör verkstaden barnsäker** med hänslås, huvudbrytare, eller genom att ta bort startnycklar.
- 7. Använd inte tvång mot verktyget.** Det kommer att utföra arbetet bättre och säkrare med den hastighet som det är konstruerat för.
- 8. Använd korrekt verktyg.** Använd inte verktyget eller tillbehöret för att utföra ett arbete som det inte var ämnat för.
- 9. Använd lämplig förlängningssladd.** Se till att förlängningssladden är i bra skick. När en förlängningssladd används, se till att använda en som är tillräckligt tung för att bära spänningen som din produkt kommer att dra. En för liten kabel kommer att orsaka att märkspänningen sjunker, vilket resulterar i minskad energi och överhettning. Tabellen på nästa sida visar korrekt storlek som ska användas beroende på kabelns längd och namnplåtens amperevärde. Vid tvivel använd ett högre tal. Ju mindre det uppmätta talet är, desto tyngre sladd.
- 10. Bär korrekt klädsel** använd inte löst sittande kläder, handskar, slips, ringar, armband eller andra

smucken som kan fastna i de rörliga delarna. Halkfria skor rekommenderas. Bär skyddande hårnät för att hålla borta långt hår.

**11. Använd alltid skyddsglasögon.** Använd också ansikts- eller dammfiltermask om skärprocessen är dammig. Vardagsglasögon har endast stöttåliga linser; de är inte skyddsglasögon.

**12. Säkra arbetet.** Använd klämmor eller ett skruvstöd för att hålla fast arbetet. Det är säkrare än att använda din hand och gör att du kan hålla verktyget med båda händerna.

**13. Luta dig inte för mycket.** Ha hela tiden ordentligt fotfäste och bra balans.

**14. Ge verktygen korrekt underhåll.** Håll verktyg vassa och rena för bäst och säkrast prestanda. Följ instruktioner för smörjning och byte av tillbehör.

**15. Koppla bort verktyg** innan service; vid byte av tillbehör, såsom blad, huvuden, slipare och liknande.

**16. Reducera risken för oavsiktlig start.** Se till att knappen är i av-läge innan anslutning.

**17. Använd rekommenderade tillbehör.**

Läs bruksanvisningen för information om rekommenderade tillbehör. Användning av olämpliga tillbehör kan leda till risk för personskada.

**18. Stå aldrig på verktyget** allvarlig skada kan inträffa om verktyget välter eller vid oavsiktlig kontakt med sågverktyget.

**19. Kontrollera skadade delar.** Innan ytterligare användning av verktyget, ska ett skydd eller annan del som är skadad kontrolleras noggrant för att avgöra om det kommer att fungera korrekt och enligt avsedd funktion – kontrollera för justering av rörliga delar, bindning av rörliga delar, trasiga delar, montering, och alla andra tillstånd som skulle kunna påverka drift. Ett skydd eller annan del som är skadad ska repareras korrekt eller ersättas.

**20. Inmatningsriktning.** Mata endast in arbetet i bladet eller skivan mot bladet eller skivans roteringsriktning.

**21. Lämna aldrig ett verktyg som går på tomgång utan uppsikt.** Stäng av strömmen. Lämna inte verktyget förrän det stannar helt.

#### KOMMA IGÅNG – UPPACKNING

**Försiktighetsåtgärd:** Den här förpackningen innehåller vassa föremål. Var försiktig vid uppackning. Ta ut maskinen tillsammans med de levererade tillbehören ur förpackningen. Kontrollera noggrant för att säkerställa att maskinen är i bra skick och har alla tillbehör som listas i den här manualen. Se också till att alla tillbehören är kompletta. Om några delar saknas ska maskinen och tillbehören returneras tillsammans i originalförpackningen till återförsäljaren. Släng inte förpackningen, förvara den på en säker plats under hela garantiperioden. Släng förpackningen på ett miljövänligt sätt. Återvinn om möjligt. Låt inte barn leka med tomma plastpåsar på grund av kvävningsrisk.

#### SERIENR. / PARTIKOD

Serienumret kan hittas på maskinens motorhölje. För instruktioner om hur man identifierar partikoden,

kontakta Evolution Power Tools hjälplinje eller gå till: [www.evolutionpowertools.com](http://www.evolutionpowertools.com)

#### LEVERERADE ARTIKLAR

Beskrivning	Antal
Bruksanvisning	1
14 tum (355 mm) TCT-sågblad för milt stål	1
Dubbeländad insexnyckel 5 mm/8 mm (bladbyte)	1
V-block	3
Montering av såghuvud	1
Montering av bas/bord	1
Skenbyglar och fästen	1
Tumskruvar	3
Övre klämma	1
Tvärstång för klämma	1
Färrme klämma	2

#### ERSÄTTNINGSBLAD

Beskrivning	Delnr
14 tum (355 mm) TCT-sågblad för flera material	(Storbritannien/EU) RAGEBLADE355MULTI (USA) RAGE355BLADE
14 tum (355 mm) Diamantblad	(Storbritannien/EU) RAGEBLADE355DIAMOND (USA) 14BLADEDM
14 tum (355 mm) sågblad för milt stål	(Storbritannien/EU) M355TCT-66CS (USA) 14BLADEST
14 tum (355 mm) sågblad för rostfritt stål	(Storbritannien/EU) S366TCT-90CS (USA) 14BLADESS
14 tum (355 mm) sågblad för tunt stål	(Storbritannien/EU) T355TCT-90CS (USA) 14BLADETS
14 tum (355 mm) sågblad för aluminium	(Storbritannien/EU) A355TCT-80CS (USA) 14BLADEAL
14 tum (355 mm) trä Sågblad*	(USA) GW355TCT-60

\*Efterlever EN 847-1

**MASKINÖVERSIKT**

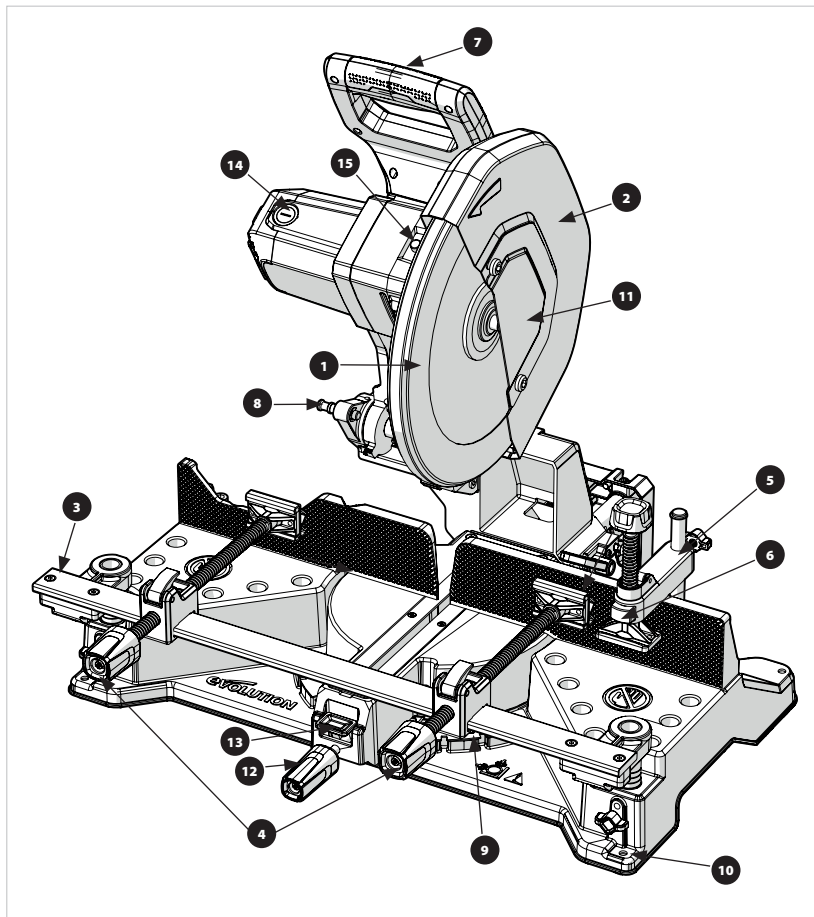

- |   |                                     |
|---|-------------------------------------|
| 1. NEDRE BLADSKYDD                      | 10. MONTERINGSHÅL X4 FÖR ARBETSBÄNK |
| 2. ÖVRE BLADSKYDD                       | 11. BLADSKYDD FÖR HJULAXEL          |
| 3. TVÄRSTÄNG FÖR KLÄMMA                 | 12. LÅSKNAPP FÖR GERING             |
| 4. FRÄMRE KLÄMMA X2                     | 13. TRYCKKNAPP FÖR GERINGSINDEX     |
| 5. ÖVRE KLÄMMA                          | 14. KOLBORSTAR ÅTKOMSTLOCK          |
| 6. SNABBUTLÖSNINGSKNAPP FÖR ÖVRE KLÄMMA | 15. LÅSKNAPP FÖR HJULAXEL           |
| 7. SÅGHANDTAG                           |                                     |
| 8. NEDLÅSNINGSSTIFT FÖR SÅGHUVUD        |                                     |
| 9. GERINGSVINKELSKALA                   |                                     |

## MASKINÖVERSIKT

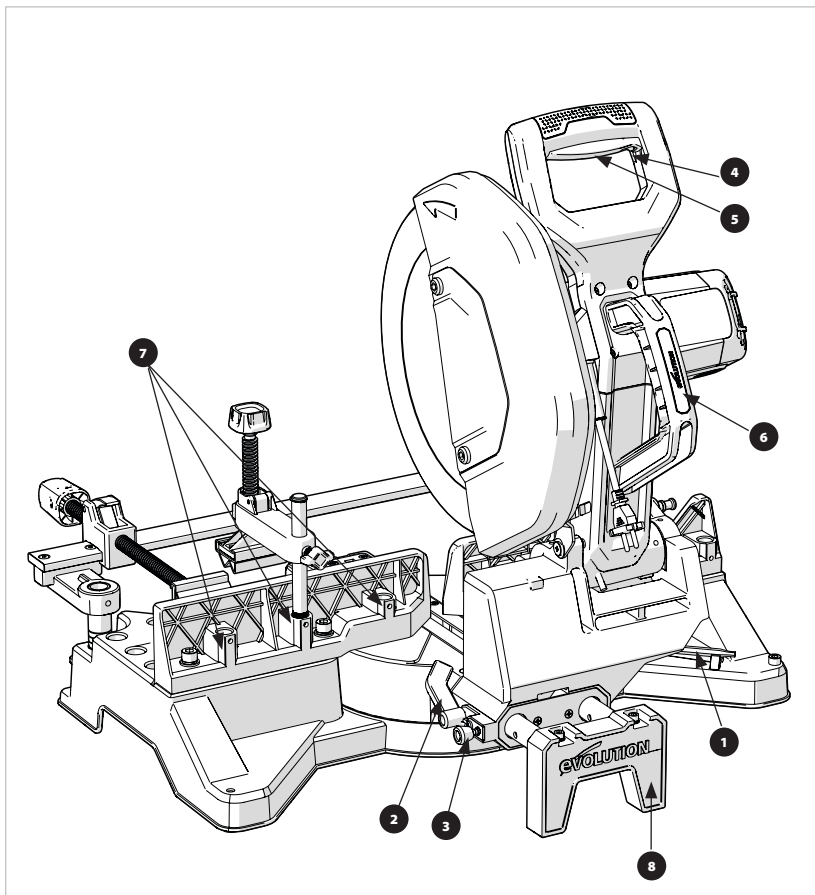

1. DUBBELÄNDAD INSEXNYCKEL
2. LÄSSPAK FÖR GLIDFUNKTION
3. FJÄDERBELASTAT LÄSSTIFT MED GLIDFUNKTION
4. AVTRYCKARLÅSKNAPP
5. PÅ-/AV-STRÖMBRYTARE
6. BÄRHANDTAG
7. ÖVRE UTTAG FÖR KLÄMMA
8. BAKRE RÄLSSUPPORT
9. LED-HÖLJE (ENDAST S355MCS-G2)

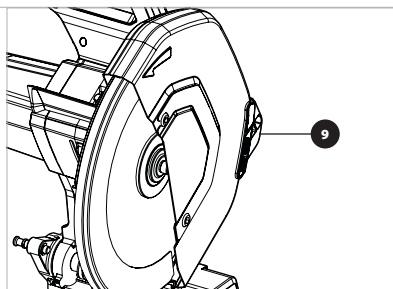

## MONTERING och FÖRBEREDELSE

Det finns 6 huvuddelar som ska monteras:

- **Montering av roteringsbas och bord**
- **Skärhuvud i uppåtläge**
- **Montering av tvärstång för klämma**
- **Främre klämma**
- **Övre klämma**
- **Blad**

Ta ut den övre skumisoleringen med alla fästdelar och sekundära delar ur kartongen.

Ta ut den andra skumisoleringen där såghuvudet ligger. Ta ut såghuvudet från skummet och lägg det åt sidan.

Ta ut bas/bordsmontering ur kartongen och placera på en stabil yta.

Rotera bordet till 0 graders geringsvinkel genom att lossa på låsknappen, tryck ner index-knappen och spänn låsknappen på nytt (**Fig.1**)

Se till att maskinens baksida är riktad mot dig så att du har åtkomst till skenorna (**Fig.2**)

**ANMÄRKNING:** I det här läget har den vänstra skenan håll som fästs vid glidkontrollerna på såghuvudet.

Sätt försiktigt fast såghuvudet på skenorna med motorn riktad åt höger.

Skjut upp såghuvudet helt på skenorna. (**Fig.3**)

Ta bort och släng skenans låsstiftsbricka (**Fig.4**)

Se till att det fjäderbelastade stiftet fäster med hålet som ligger närmast roteringsbordet för stabilitet under montering.

Sätt på det bakre skenstödet på skenorna så att monteringshålen är synliga uppifrån. Fäst skenstöden med 2x lockskruvor och packningar med den inbyggda insexnyckeln (**Fig.5**)

Rotera maskinen ett varv så att maskinens framsida är vänd mot dig. Fäst klämmans tvärstång genom att skjuta in de vertikala stolparna i uttagen på basen, och se till att tvärstången förblir jämn (**Fig.6**)

Sätt fast tumskruvorna i basen. (**Fig.7**)

Samtidigt som du håller i bladskyddet, skär av och ta bort blixtläset i plast och låt bladskyddet flytta sig till säkert stängt arbetsläge.

Se till att låsstiftet (**Fig.8**) är tillbakadraget innan såghuvudet flyttas till nedåtpositionen.

### PERMANENT MONTERING AV SÅGEN

**VARNING:** Utför endast dessa processer när maskinen är bortkopplad från elförsörjningen. Det finns fyra monteringshål på basen, genom vilka lämpliga bultar (ingår inte) kan placeras för att fästa maskinen.

Placera maskinen med följande riktlinjer i åtanke:

- För att undvika skada på grund av omkringflygande skräp, placera sågen så att andra personer eller förbipasserande inte kan komma för nära (eller bakom) den.
- Placera sågen på en fast, jämn yta där det finns gott om plats för hantering och korrekt stöd för arbetsstycket.
- Se till att arbetsbänken eller annan stödkonstruktion är jämn och stabil och inte "gungar".
- Se till att elkabeln inte kan fastna i någon av maskinens delar under sågarbete.
- Se till att elkabeln är dragen på ett sådant sätt att den inte utgör en snubbelrisk (eller liknande) för operatören eller andra personer i närheten.

### TRANSPORTERING AV SÅGEN

Transportera bara den här maskinen när såghuvudet är i en låst nedåtposition (**Fig. 8 och 9**) och låsstiftet helt fäst i sitt uttag.

**Försiktighetsåtgärd!** Den här sågen väger 35 kg och kräver två personer vid lyft. Använd bärhandtagen i maskinbasen (Se maskinöversikt).

### BORTTAGNING ELLER MONTERING AV ETT BLAD

**VARNING:** Använd bara genuina Evolution-blad som är utformade för den här maskinen – se ersättningsblad. Det rekommenderas att operatören bär skyddshandskar vid hantering av bladet vid montering eller när maskinens blad byts ut.

**Anmärkning:** Använd endast sågblad som är markerade med en hastighet som är samma eller högre än hastigheten som är markerad på verktyget.

### BORTTAGNING AV ETT BLAD:

- Se till att såghuvudet är i det högsta läget.
- Använd den levererade insexnyckeln, lossa på den främre hjulaxellockets bult och rotera hjulaxellocket för att ta av det. (**Fig. 10**).
- Tryck ner hjulaxelns låsknapp (**Fig. 11**) och använd den levererade insexnyckeln för att ta bort bladbulen. Bladet kan rotera en aning till höger om hjulaxelns lås fäster.
- Ta bort hjulaxelns bult, packning och yttre bladfläns. (**Fig. 12**).
- Öppna bladskyddet och ta försiktigt bort det gamla bladet. Lämnar den inre bladflänsen på plats

### MONTERING AV ETT BLAD:

- Sätt in det nya bladet, se till att pilens riktning på bladet matchar pilens riktning på det övre bladskyddet (**Fig. 13**).
- Låt bladskyddet stänga sig och sätt fast den

- yttre bladflänsen och packningen på nytt.
  - Sätt delvist fast hjulaxelbulten på nytt, tryck ner hjulaxelns låsknapp och spänn ordentligt med den levererade insexnyckeln.
  - Sätt tillbaka hjulaxelns lock i stängt läge och spänn hjulaxeln bult på nytt.
- Efter bladbyte ska maskinen alltid köras utan vikt för att se till att bladet är korrekt placerat.

### TVÄRSTÅNG OCH FRAMKLÄMMOR, PLACERING OCH DRIFT

Tvärstången är fästet för de främre klämmorna. 2 framklämmor tillhandahålls för att göra flera olika säkra fastklämningsalternativ möjliga. När den är monterad har tvärstången flera olika vertikala rörelser så att framklämmorna kan justeras i optimal position för olika arbetsstycken.

De vertikala inlägggen har 6 små och 1 stor räffla som, när monterade, klickar högt så att stångens höjd kan justeras under hela den vertikala rörelsen.

Detta hjälper användaren att se till att klämstången är jämn.

Vid maximal säker drifthöjd, indikerar en sista större räffla vägens ände.

Tumskruvar används för att säkra tvärstången på den valda höjden.

Sätt fast framklämmorna genom att skjuta upp dem på tvärstången, (Fig.14) det här kan göras antingen från vänster eller höger sida. Framklämmor är utrustade med långa ledskruvar/acme-skruvar och snabbt Lösande spakar för att hjälpa till vid snabbinställning och frisläppning av arbetsstycket. (Fig.15 och 16)

### ANVÄNDA SNABBUTLÖSNINGSMEKANISMEN:

- Lyft och rotera snabbt Lösningsspaken (Fig. 15) bakåt. Skjut den främre käken till önskad position.
- Sätt tillbaka spaken i normalt arbetsläge och spänn klämman. (Fig. 16).
- Kontrollera säkerheten för arbetsstycket innan snitt påbörjas.

### ÖVRE KLÄMMA, PLACERING OCH DRIFT

Sätt fast den sista T-bulten på den övre klämarmen. Den övre klämman kan sättas fast i en av 5 olika positioner i det bakre staketet beroende på snittet. För att placera toppklämman, skjut in den vertikala stolpen i det valda uttaget i det bakre staketet. (Fig.17)  
Den nedre sektionen av den vertikala stolpen är räfflad för att kunna fästa i staketets uttag och säkra klämman när den används.

Det finns 2 metoder för att justera höjden på den övre klämman.

1. Acme-/ledskruven har en snabbt Lösningssknapp för att ge fri rörelse.
2. Klämmans arm kan flyttas längs med den vertikala stolpen och säkras med tumskruven. (Fig.18)

**ANMÄRKNING:** Extra tilltänkta M6-hål finns tillgängliga på varje staketuttag vilka kan användas tillsammans med Evolutions övre klämmor som inte har räfflor för äldre geringssågar.

### V-BLOCK

V-block tillhandahålls tillsammans med den här produkten och ska användas vid behov både på övre och främre klämmor för säker sågning.

V-block ska speciellt användas för säker sågning på arbetsstycken som är runda eller som har hörn. För säker och enkel kvarhållning av V-block, har klämfötterna fjäderbelastade kulspärrar. V-block fästs genom att de skjuts på klämfoten (Fig.19)

### JUSTERING AV GERINGSNITT

Sågen kommer att tillåta att geringsnitt görs i alla vinklar mellan 0 och 46 grader åt vänster och höger, det finns också spärrar i populära vinklar som hjälper till att placera dessa, inklusive 0, 15, 22,5, 30 och 45.

För att justera geringsvinkeln, vrid först geringslåsknappen för att lossa och släppa indexknappen (Fig.20) rotera bordet till önskad vinkel, släpp indexknappen och spänn geringslåsknappen ordentligt för säker sågning.

**ANMÄRKNING:** När du väljer en geringsvinkel innan sågning, se till att alla klämmor är fria från bladets väg och såghuvudet genom hela dess rotation.



### VARNING:

Använd alltid både de främre och övre klämmorna när ett snitt görs. Innan ett snitt görs, se till att alla klämmor är fria från bladets väg och såghuvudet genom hela dess rotation. Utför alltid en testrotering av såghuvudet utan att bladet är i rörelse.

## JUSTERING AV SÅGHUVUDETS POSITION

Skenjusteringsfunktionen på den här produkten är till för att låta användaren flytta bladet till optimal position för att såga flera olika populära storlekar och metallprofiler. (Fig.27)  
Det finns 3 indexpositioner tillgängliga, Fram, Center och Bak. Se (Fig.21 a,b,c)

För att justera såghuvudets position, rotera låsspaken (Fig.22) Dra tillbaka det fjäderbelastade låsstiftet, flytta såghuvudet på rälsarna till önskad position (Fig.23) Se till att låsstiftet fäster helt i den relevanta skenans hål, spänn låsspaken. (Fig.24)

**VARNING:** Den här maskinen ska inte användas för snitt med glidfunktion, såghuvudet **MÅSTE** vara låst i en av de 3 indexpositionerna under all sågning.

Den här produkten är förinställd och kalibrerad i fabriken så att bladet är i 90 grader mot det bakre staketet. Om en användare vill kalibrera sin maskin efter transport/montering>isärtagning kan följande metod användas.

Lossa först skruvarna som säkrar geringsvinkelns platta (Fig.25) med såghuvudet i låst nedåttposition. Kontrollera med en anslagsvinkel om bladet är i rätt vinkel mot staketet – om inte justera anslagsvinkeln och spänn skruvarna på nytt.

Efter detta, kontrollera att pekaren är i linje med nollgraderingsmärket – om inte, lossa skruven, flytta om vid behov och spänn den på nytt.

**VARNING:** Rengör bara flisorna från maskinen när maskinen är bortkopplad från strömförsörjningen. En del flisor kan vara vassa, eller på annat vis utgöra en risk för operatören. Det kan vara nödvändigt att operatören använder en lämplig PPE.

Släng alla flisor på ett miljövänligt sätt.

## RÅD GÄLLANDE DRIFT (KONTROLLER FÖRE DRIFT)

**Anmärkning:** Då alla arbetsmiljöer kommer är unika och skilja sig åt, erbjuder Evolution Power Tools följande allmänna råd gällande säkra arbetsprocesser och metoder för operatören. Dessa råd är inte uttömmande då Evolution inte har någon inverkan på typen av verkstäder eller arbetsmiljöer som den här maskinen används i. Vi rekommenderar att operatören söker råd från en behörig myndighet eller den ansvariga handledaren för verkstaden om de känner sig osäkra på hur dessa maskiner ska användas.

Det är viktigt att rutinemässiga säkerhetskontroller utförs (vid varje användningstillfälle) innan operatören använder maskinen.

**VARNING:** Dessa säkerhetskontroller före användning ska utföras när maskinen är bortkopplad från elförsörjningen.

- Kontrollera att alla säkerhetsskydd fungerar korrekt, och att alla justeringshandtag/skruvar är ordentligt spända.
- Kontrollera att bladet är säkert och korrekt monterat. Kontrollera också att det är korrekt blad för materialet som ska sågas.
- Kontrollera säkerheten för arbetsstycket i maskinen.
- Kontrollera att elkabeln är hel och dess placering och dragning.

## PPE

Operatören ska bära all relevant PPE (Personlig skyddsutrustning) som är nödvändig för uppgiften. Detta kan vara skyddsglasögon, dammfiltermask, säkerhetsskor osv.

## FÖRBEREDELSE FÖR SÅGNING

**VARNING:** Luta dig inte för mycket. Ha ett bra fotfäste och god balans. Stå på ena sidan så att ditt ansikte och din kropp är utom räckhåll vid eventuellt bakkast.

**VARNING:** Sågning på **fri hand** är en vanlig orsak till olyckor och **ska undvikas**.

- Maskinens bas ska vara ren och fri från eventuellt slipdamm eller sågdamm osv. innan arbetsstycket kläms fast i position.
- Se till att arbetsstycket är ordentligt fäst i skruvstället.
- Se till att det avsågade materialet kan flytta sig i sidleds bort från bladet när sågningen är slutförd.
- Se till att den avsågade biten inte kan fastna i någon av maskinens andra delar.

Om arbetsstycket som sågas gör att din hand eller fingrar är inom 150 mm från sågbladet är arbetsstycket för litet.

## PÅ-/AV-STRÖMBRYTARE

Dessa modeller är utrustade med en icke-låsande säkerhetsstartknapp.

## FÖR ATT STARTA MOTORN:

- Skjut säkerhetslocket på vänster sida av strömbrytaren till vänster (Fig. 26).
- Tryck ner huvudströmbrytaren.

**VARNING:** Starta aldrig sågen när sågbladet kant är i kontakt med arbetsstyckets yta.

## GÖRA ETT SNIITT

- Med såghuvudet i den övre positionen, sätt på motorn och låt den nå full operativ hastighet.
- Sänk försiktigt såghuvudet mot materialet, använd ett lätt tryck först för att förhindra att bladet fastnar. Använd inte tvång mot maskinen. Låt sågbladet göra arbetet.
- Sågarbetet kommer inte att förbättras för att man använder överdrivet tryck på maskinen, och om man gör detta förkortas bladets och motorns livslängd.
- Minska trycket när bladet börjar ta sig ur materialet.

När ett snitt har slutförts, släpp PÅ-/AV-strömbrytaren för att stänga av motorn.

- Låt såghuvudet återvända till det högsta läget.
- Ta endast bort dina händer eller arbetsstycket från maskinen först när motorn har stannat helt och det stationära bladet är täckt med det lägre bladskyddet.

**WARNING:** Dessa maskiner ska aldrig användas för att såga asbest eller annat material som innehåller, eller som misstänks innehålla asbest. Konsultera/informera relevanta myndigheter, och sök efter extra vägledning vid misstanke om kontaminering av asbest.

#### UNDERHÅLL OCH JUSTERINGAR

**ANMÄRKNING:** Allt underhåll ska utföras när maskinen är avstängd och bortkopplad från strömförsörjningen.

- Kontrollera regelbundet att alla säkerhetsfunktioner och skydd och liknande fungerar.
- Alla motorlager i maskinen är smorda för maskinens livslängd. Ingen ytterligare smörjning krävs.
- Använd en ren, lätt fuktad trasa för att rengöra maskinens delar. Använd inte lösningsmedel eller liknande produkter som kan skada plastdelarna.
- Maskinens luftventiler ska enbart rengöras med komprimerad torrluft.

#### KONTROLL/BYTE AV KOLBORSTAR

Väldsamma gnistor kan indikera att det finns smuts i motorn eller att kolborstarna är slitna. Koppla bort maskinen från strömförsörjningen innan kontroll eller byte av kolborstar. Ersätt båda kolborstarna om någon av dem har mindre än 6 mm kol kvar, eller om fjäderns vajer är förstörd eller bränd.

#### FÖR ATT TA BORT BORSTARNA:

- Skruva av plastlocken som finns på motorns baksida. Var försiktig, locken är fjäderbelastade.

- Ta bort borstarna och fjädrarna.
- Om byte krävs, förnya borstarna och ersätt locken.

Använda men funktionella borstar kan sättas tillbaks, men bara så länge de sätts tillbaka i samma position och sätts in på samma sätt som de var innan de togs bort från maskinen.

- Låt de nya borstarna köras utan vikt under ungefär 5 minuter. Detta kommer att hjälpa inbäddningsprocessen.

#### MILJÖSKYDD

Avfall från elektriska produkter ska inte slängas tillsammans med hushållsavfall. Återvinn vid anläggningar. Kontakta dina lokala myndigheter eller återförsäljare för råd om återvinning.



## EG-FÖRSÄKRAN OM ÖVERENSSTÄMMELSE



### Tillverkaren av produkten som täcks av den här deklARATIONEN är:

**Storbritannien:** Evolution Power Tools Ltd. Venture One, Longacre Close, Holbrook Industrial Estate, Sheffield, S20 3FR.

**Franska:** Evolution Power Tools SAS. 61 Avenue Lafontaine, 33560, Carbon-Blanc, Bordeaux, Frankrike.

Tillverkaren försäkrar härmed att maskinen, i enlighet med deklARATIONEN uppfyller alla de relevanta bestämmelserna för maskindirektivet och andra lämpliga direktiv som detaljeras nedan. Tillverkaren försäkrar vidare att maskinen som detaljeras i den här deklARATIONEN, där tillämpligt, uppfyller relevanta bestämmelser för viktiga hälso- och säkerhetskrav.

### Direktiven som täcks av den här deklARATIONEN detaljeras nedan:

<b>2006/42/EC.</b>	Maskindirektiv.
<b>2014/30/EU.</b>	Direktivet om elektromagnetisk kompatibilitet.
<b>2011/65/EU och (EU)2015/863</b>	Direktivet om begränsad användning av vissa farliga Substanser i elektronisk utrustning (RoHS).
<b>2012/19/EU</b>	Direktivet om el- och elektronikavfall (WEEE).

### Och är förenliga med gällande krav i följande dokument:

**EN 62841-1:2015 • EN 62841-1:2015/A11:2022 • EN IEC 62841-3-9:2020/A11:2020 • EN ISO 12100:2010 • EN IEC 55014-1:2021 • EN IEC 55014-2:2021 • EN IEC 61000-3-2:2019/A1:2021 • EN 61000-3-3:2013 /A2:2021**

### Produkt detaljer

Beskrivning:	S355MCS 355 mm metallskärande geringssåg S355MCS-G2 355 mm metallskärande geringssåg
Evolutions modellnr:	102-0001, 102-0003, 102-0001A, 102-0003A
Varumärkesnamn:	EVOLUTION
Spänning:	220 - 240 V ~ 50 Hz
Input:	2 200 W

Den tekniska dokumentationen som krävs för att visa att produkten uppfyller kraven i direktivet har sammanställts och finns tillgänglig för inspektion av relevant tillsynsmyndighet, och bekräftar att din tekniska dokumentation innehåller de dokument som listas ovan och att de har de korrekta standarderna för produkten som detaljeras ovan.

### Namn och adress för innehavare av teknisk dokumentation.

Undertecknad:

Utskrift: Barry Bloomer – CEO

Datum: 12/05/2022

**Storbritannien:** Evolution Power Tools Ltd. Venture One, Longacre Close, Holbrook Industrial Estate, Sheffield, S20 3FR.

**Franska:** Evolution Power Tools SAS. 61 Avenue Lafontaine, 33560, Carbon-Blanc, Bordeaux, Frankrike.



# evOLUTION®

evolutionpowertools.com

## AUS

Total Tools (Importing) Pty Ltd  
20 Thackray Road  
Port Melbourne  
Vic 3207

T: 03 9261 1900

## FR

Evolution Power Tools SAS  
61 Avenue Lafontaine  
33560, Carbon-Blanc  
Bordeaux

T: +33 (0)5 57 30 61 89

## UK

Evolution Power Tools Ltd  
Venture One, Longacre Close  
Holbrook Industrial Estate  
Sheffield, S20 3FR

T: +44 (0)114 251 1022

## USA

Evolution Power Tools LLC  
8363 Research Drive  
Davenport, IA  
52806

T: 833-MULTI-SAW (Toll Free)

**DE** +44 (0)114 251 1022

**ES** +34 91 114 73 85

**NL** +44 (0)114 251 1022

**PL** +48 33 821 0922

**PT** +34 91 114 73 85

**RO** +44 (0) 114 2050458

**RU** +7 499 350 67 69

**TR** +90 (0) 312 9001810



EPT QR CODE