

evOLUTION®

evolutionpowertools.com

R11

VAC Li

Original Instructions

Originalbetriebsanleitung
Notice Originale
Instrucciones Originales
Instructions Originales
Oryginalna Instrukcja
Originele Instructies
Ursprungliga Instruktioner

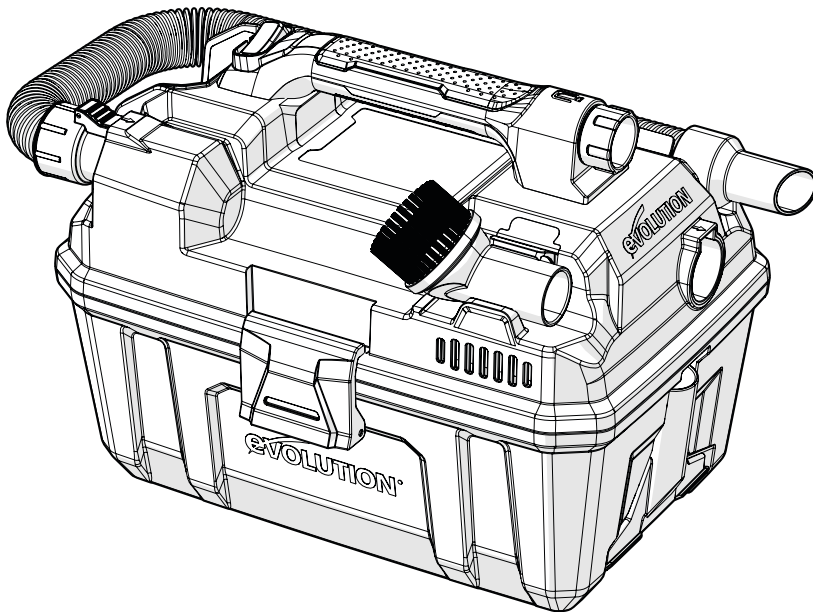

This Instruction Manual was originally written in English.

IMPORTANT

Please read these operating and safety instructions carefully and completely. For your own safety, if you are uncertain about any aspect of using this equipment please access the relevant Technical Helpline, the number of which can be found on the Evolution Power Tools website. We operate several Helplines throughout our worldwide organisation, but Technical help is also available from your supplier.

WEB: www.evolutionpowertools.com

GUARANTEE

Congratulations on your purchase of an Evolution Power Tools Machine. Please complete your product registration 'online' as explained in the A4 online guarantee registration leaflet included with this machine. You can also scan the QR code found on the A4 leaflet with a Smart Phone. This will enable you to validate your machine's guarantee period via Evolutions website by entering your details and thus ensure prompt service if ever needed. We sincerely thank you for selecting a product from Evolution Power Tools.

Evolution Power Tools reserves the right to make improvements and modifications to the product design without prior notice.

Please refer to the guarantee registration leaflet and/or the packaging for details of the terms and conditions of the guarantee.

Evolution Power Tools will, within the guarantee period, and from the original date of purchase, repair or replace any goods found to be defective in materials or workmanship. This guarantee is void if the machine being returned has been used beyond the recommendations in the Instruction Manual or if the machine has been damaged by accident, neglect, or improper service. This guarantee does not apply to machines and / or components which have been altered, changed, or modified in any way, or subjected to use beyond

recommended capacities and specifications. Electrical components are subject to respective manufacturers' warranties. All goods returned defective shall be returned prepaid freight to Evolution Power Tools. Evolution Power Tools reserves the right to optionally repair or replace it with the same or equivalent item. There is no warranty – written or verbal – for consumable accessories such as (following list not exhaustive) blades, cutters, drills, chisels or paddles etc. In no event shall Evolution Power Tools be liable for loss or damage resulting directly or indirectly from the use of our merchandise or from any other cause. Evolution Power Tools is not liable for any costs incurred on such goods or consequential damages. No officer, employee or agent of Evolution Power Tools is authorised to make oral representations of fitness or to waive any of the foregoing terms of sale and none shall be binding on Evolution Power Tools.

Questions relating to this limited guarantee should be directed to the company's head office, or call the appropriate Helpline number.

WARNING: This appliance can be used by children aged from 8 years and above and persons with reduced physical, sensory or mental capabilities or lack of experience and knowledge if they have been given supervision or instruction concerning use of the appliance in a safe way and understand the hazards involved. Children shall not play with the appliance. Cleaning and user maintenance shall not be made by children without supervision.











MACHINE SPECIFICATIONS

MACHINE SPECIFICATIONS	UK/EU	USA
Product Code	099-0001	099-0004
Charging voltage	220-240V	120V
Battery voltage	18V d.c.	20V d.c.
Tank capacity	11litre	3Gal
Hose - flexible length	1.8m	6ft
Net weight	3.35kg	7.4lbs
Bare product dimensions (H x L x W)	410mm x 296mm x 311mm	16-2/16" x 11-5/8" x 12-3/16"
Airflow	45 CFM	

LABELS & SYMBOLS

WARNING: Do not operate this machine if warning and/or instruction labels are missing or damaged. Contact Evolution Power Tools for replacement labels.

Note: All or some of the following symbols may appear in the manual or on the product.

SYMBOL	DESCRIPTION
V	Volts
Min ⁻¹	Speed
~	Alternating Current
n	Rated Speed
	Warning!
	Read Instructions
	CE Certification
	UKCA Certification
	(RCM) Regulatory Compliance Mark for electrical and electronic equipment. Australian/New Zealand Standard
	TUV SUD Certification
	Waste Electrical & Electronic Equipment
	Keep away from heat and open flames - Do not dispose in fire
	Keep away from water - do not immerse in liquids
	Max temperature
	DC voltage

OUTDOOR USE

WARNING: For your protection if this tool is to be used outdoors it should not be exposed to rain, or used in damp locations. Do not place the tool on damp surfaces. Use a clean, dry workbench if available. For added protection use a residual current device (R.C.D.) that will interrupt the supply if the leakage current to earth exceeds 30mA for 30ms. Always check the operation of the residual current device (R.C.D.) before using the machine. If an extension cable is required it must be a suitable type for use outdoors and so labelled. The manufacturers instructions should be followed when using an extension cable.

**SAFETY INFORMATION
IMPORTANT SAFETY INSTRUCTIONS &
GROUNDING INSTRUCTIONS**

When using an electrical appliance, basic precautions should be always followed, including the following: **READ ALL INSTRUCTIONS BEFORE USING THIS APPLIANCE.**

NOTE: Read all safety rules carefully before attempting to operate. Retain for future reference.

WARNING: Never operate this unit when flammable materials or vapors are present because electrical devices produce arcs or sparks that can cause a fire or explosion.

**NEVER LEAVE OPERATING VACUUM
UNATTENDED!**

NOTE: This appliance is intended for household use.

WARNING: To reduce the risk of fire, electric shock, or injury:

- **Remove the battery when not in use and before servicing.**
- **Do not expose to rain.** Store indoors.
- **Always remove the battery from the machine before removing the tank cover.**
- **Do not allow to be used as a toy.** Close attention is necessary when used by or near children.
- **Do not put any object into openings.** Do not use with any openings blocked; keep the openings free of dust, lint, hair and anything that may reduce airflow.
- **Keep hair, loose clothing, fingers and all parts of body away from openings and moving parts.**
- **Do not pick up anything that is burning or smoking, such as cigarettes, matches or hot ashes.**
- **Do not use without dust bag and/or filters in place.**
- **Turn off all controls before removing the battery.**
- **Use extra care when cleaning on stairs.**
- **Do not use to pick up flammable or combustible liquids such as gasoline or use in areas where they may be present.**
- **Do not use your cleaner as a sprayer of flammable liquids such as oil-based paint, lacquers, etc.**
- **Do not vacuum toxic, carcinogenic, combustible or other hazardous materials such as asbestos, arsenic, barium, beryllium, lead, pesticides or other health endangering materials.**
- **Do not pick up soot, cement, plaster or drywall dust without filter and dust bag in place.** These are very fine particles that may affect the performance of the motor or be exhausted back into the air. Additional dust bags are available.
- **Use special care when emptying heavily loaded tanks.**
- **To avoid spontaneous combustion, empty tank after each use.**
- **The operation of a utility vacuum can result in foreign objects being blown into eyes, which can result in eye damage.** Always wear safety goggles when operating vacuum.
- **Remove the battery before connecting the hose, nozzles, filters, or other accessories.**
- **Exhausted batteries are to be removed from the appliance and safely disposed of.**
- **If the appliance is to be stored and unused for a long period, the batteries**

should be removed

- **The supply terminals are not to be short-circuited.**

NOTE: Use only as described in this manual. Use only manufacturer's recommended attachments.

- **Prevent unintentional starting. Ensure the power switch is in the off-position before connecting to battery pack, picking up or carrying the appliance.** Carrying the appliance with your finger on the power switch or energising the appliance that has the power switch on invites accidents.
- **Make sure the power switch is off and the battery pack is removed before clearing jammed material, making adjustments, changing accessories, storing or servicing the appliance.** Unexpected actuation of the appliance while clearing jammed material or servicing may result in serious personal injury.
- **Recharge only with the charger specified by the manufacturer.** A charger that is suitable for one type of battery pack may create a risk of fire when used with another battery pack.
- **Use appliances only with specifically designated battery packs.** Use of any other battery packs may create a risk of injury and fire.
- **When the battery pack is not in use, keep it away from other metal objects, like paper clips, coins, keys, nails, screws or other small metal objects, that can make a connection from one terminal to another.** Shorting the battery terminals together may cause burns or a fire.
- **Under abusive conditions, liquid may be ejected from the battery; avoid contact. If contact accidentally occurs, flush with water. If liquid contacts eyes, additionally seek medical help.** Liquid ejected from the battery may cause irritation or burns.
- **Do not use a battery pack or appliance that is damaged or modified.** Damaged or modified batteries may exhibit unpredictable behavior resulting in fire, explosion or risk of injury.
- **Do not expose a battery pack or appliance to fire or excessive temperature. Exposure to fire or temperature above 130°C may cause explosion.** The temperature of 130°C can be replaced by the temperature of 265°F.
- **Follow all charging instructions and do**

not charge the battery pack or appliance outside of the temperature range specified in the instructions. Charging improperly or at temperatures outside of the specified range may damage the battery and increase the risk of fire.

- **Have servicing performed by a qualified repair person using only identical replacement parts.** This will ensure that the safety of the product is maintained.
- **Do not modify or attempt to repair the appliance or the battery pack except as indicated in the instructions for use and care.**

GETTING STARTED - UNPACKING

Caution: This packaging contains sharp objects. Take care when unpacking. Remove the machine, together with the accessories supplied, from the packaging. Check carefully to ensure that the machine is in good condition and account for all the accessories listed in this manual. Also make sure that all the accessories are complete. If any parts are found to be missing, the machine and its accessories should be returned together in their original packaging to the retailer. Do not throw the packaging away; keep it safe throughout the guarantee period. Dispose of the packaging in an environmentally responsible manner. Recycle if possible. Do not let children play with empty plastic bags due to the risk of suffocation.

ITEMS SUPPLIED

DESCRIPTION	099-0001, 099-0004,	099-0001A, 099-0001B, 099-0001C 099-0004A
Instruction Manual	✓	✓
Flexible hose	✓	✓
Crevice nozzle	✓	✓
Gulper nozzle	✓	✓
Round brush	✓	✓
Cartridge filter	✓	✓
Foam filter	✓	✓
2Ah Battery		
4Ah Battery		✓
5Ah Battery		
8Ah Battery		
Single dock charger		✓
Double dock charger		

ADDITIONAL ACCESSORIES

In addition to the standard items supplied with this machine the following accessories are also available from the Evolution online shop at www.evolutionpowertools.com or from your local retailer.

DESCRIPTION	PART NO
Foam filter	086-0103
Replacement Cartridge Filter	086-0101

RECOMMENDED BATTERIES/CHARGERS

Description	Part No	
2Ah Battery	R18BAT-Li2, R20BAT-Li2	EBAT18-Li-2
4Ah Battery	R18BAT-Li4, R20BAT-Li4	EBAT18-Li-4, EHPB18-Li-4
5Ah Battery	R18BAT-Li5, R20BAT-Li5	EBAT18-Li-5
8Ah Battery	R18BAT-Li8, R20BAT-Li8	EHPB18-Li-8
R18RCH-Li1 - Single dock charger	R18RCH-Li1, R20RCH-Li1	EFC18-Li
R18RCH-Li2 - Double dock charger	R18RCH-Li2, R20RCH-Li2	EMC18-Li

If you intend to store a battery for a period without use then store battery at room temperature (0°C to 20°C) When storing for very long periods boost charge the battery once per year to prevent over discharge. The Ambient temperature range for tool and battery use: 0°C to 40°C. The charging temperature: 5°C to 40°C.

MACHINE OVERVIEW R11VAC-Li

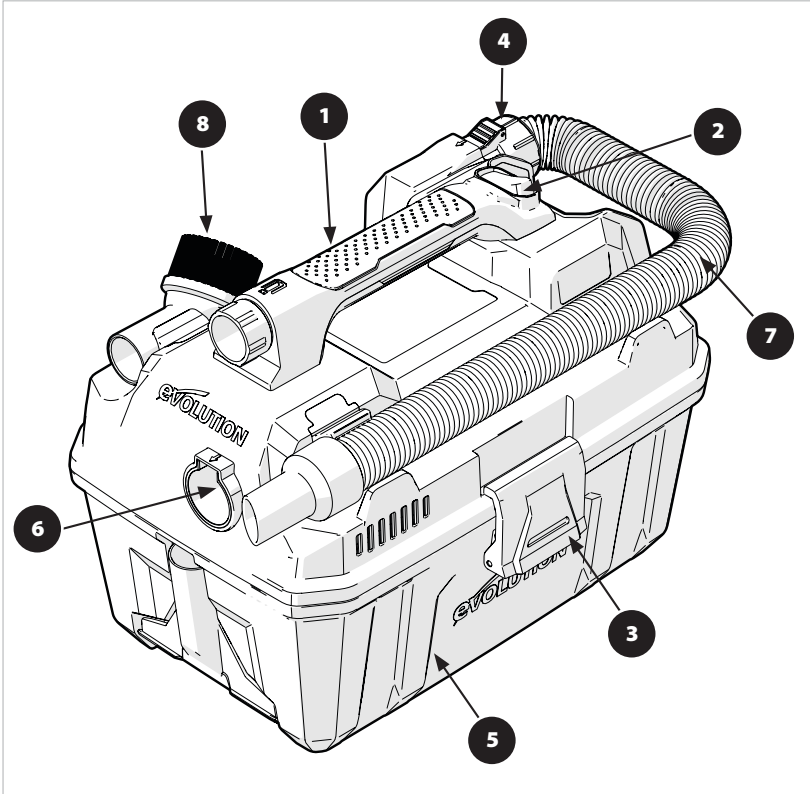

- 1. HANDLE
- 2. ON/OFF SWITCH
- 3. LID LATCH
- 4. VACUUM PORT
- 5. DUST TANK
- 6. BLOWING PORT

- 7. FLEXIBLE HOSE
- 8. ROUND BRUSH
- 9. GULPER NOZZLE
- 10. CARTRIDGE FILTER
- 11. CREVICE NOZZLE
- 12. FOAM FILTER (WET)

ASSEMBLY

To install/remove the battery

To install the battery insert firmly into the tool until you hear an audible click, ensuring the battery is fully seated and latched into position.

To remove the battery depress the battery release button and pull the battery out of the tool.

Attaching the vacuum hose (fig1)

Before using the vacuum the flexible hose will need to be attached.

- Ensure the vacuum is placed on a flat, firm surface.
- Unlatch tank latches and remove power head from the tank.
- Remove the hose from the tank.
- Align the latching end of the hose with the intake or blower port on the appliance, ensuring the alignment lock is correctly orientated to fit into the port.
- Insert the hose end into the port until you hear an audible click. Gently pull the hose end to ensure it is correctly secured.
- Replace power head onto the tank and secure latches.

Note: The power head will only fit onto the tank when the intake port on the front of the power head and the storage area for the wide nozzle tool on the tank are aligned.

Note: To reduce the risk of injury always hold securely with one hand on the main handle. (1)

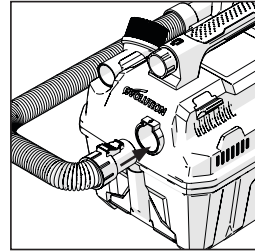

FIG. 1

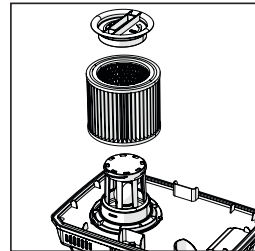

FIG. 2

OPERATING INSTRUCTIONS

WARNING: To reduce the risk of fire or explosion, do not operate this vac in areas with flammable gases, vapors or explosive dust in the air. Flammable gases or vapors include but are not limited to: lighter fluid, solvent-type cleaners, oil-based paints, gasoline, alcohol or aerosol sprays. Explosive dusts include but are not limited to: coal, magnesium, aluminium, and grain or gun powder. Do not vacuum explosive dust, flammable or combustible liquids or hot ashes. Do not use this vac as a sprayer for any flammable or combustible liquid. To reduce the risk of health hazards from vapors or dusts, do not vacuum toxic materials.

CAUTION: To reduce risk of hearing damage, wear ear protectors when using the vac for extended hours or when using it in a noisy area. This 11L wet/dry vac is assembled at the factory and ready for use when you remove it from the packaging. The unit is ready for dry vacuuming or blowing.

ON/OFF

After you insert the battery into the machine, turn the unit "ON" by pushing the switch from position "O" to position "I". The "O" is the "OFF" position and the "I" is the "ON" position.

DRY PICK UP

NOTE: If foam filter is in position over filter cage, it must be removed before installing cartridge filter. The cartridge filter can be used for wet or dry pick up; installation is the same for both. When picking up large quantities of liquid please refer to the wet pick up operation section in this manual. Use the cartridge filter in position over the filter cage for most general dry material pick up. (Fig. 2)

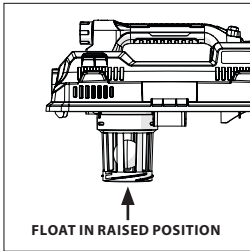

FIG. 3

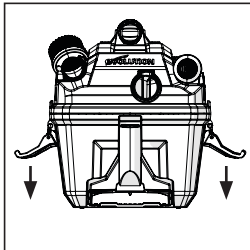

FIG. 4

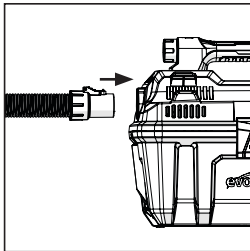

FIG. 5

- With the power head in an upside down position, slide the cartridge filter down over the filter cage, push the filter seals against the power head.
- Place filter retainer into the top of the cartridge filter, hold the power head with one hand, turn the handle on the filter retainer clockwise to tighten, locking the filter into place.
- To remove the cartridge filter for cleaning, again hold the power head and turn the filter retainer counter-clockwise to loosen and remove, slide the cartridge filter off the filter cage.
- To clean the cartridge filter shake or brush off excess dirt or rinse (from the inside of the filter) with water, dry completely (approximately 24 hours) and re-install.

WET PICK UP

- Remove cartridge filter and replace it with foam filter when you do wet pickups.
- This wet/dry vac is equipped with a float mechanism which will rise automatically to cut off the airflow when the liquid in the tank reaches a predetermined level. When this happens, turn off the vac, remove the battery, and empty the dust tank. You will know that the float has shut the airflow off because the suction ceases and the motor noise becomes higher in pitch due to increased motor speed. The liquid capacity may vary with the rate of pickup. (Fig. 3)

EMPTYING THE TANK

WARNING: To reduce the risk of injury from accidental starting, remove the battery before emptying the dust tank.

- Remove the power head assembly of the wet/dry vac by pulling outward on the lid clips located on each side of the vac. Lift off the power head assembly. (Fig. 4)
- Dump the tank contents into the proper waste disposal container.

BLOWING OPERATION

WARNING: To reduce the risk of injury from accidental starting, remove the battery before changing. To avoid injury to bystanders, keep them clear of blowing debris.

CAUTION: Wear a dust mask if blowing creates dust which might be inhaled. To reduce the risk of hearing damage, wear ear protectors when using the vac/blower for extended hours or when using it in a noisy area.

Your vac contains a blowing feature. It has the capability to blow sawdust and other debris. It can be used to blow dust and debris out of garages or off patios and driveways. Follow the steps below to use your vac as a blower.

- Locate blowing port on your vac.
- Insert one end of the hose into the blowing port. (Fig. 5)
- Turn vac "ON".

FILTER REPLACEMENT

WARNING: To reduce the risk of injury from accidental starting, remove the battery from the machine before changing or cleaning filter. Your filter should be cleaned often to maintain peak vacuum performance.

NOTE: To avoid damage to the fan and motor, always reinstall the reusable dry filter before using the vacuum for dry pickups and always reinstall the foam filter before using the vacuum for wet pickups.

NOTE: After cleaning, check the filter for tears or small holes. Do not use a filter with holes or tears in it. Even a small hole can cause dust to come out of your vacuum. Replace it immediately.

NOTE: Before installing the filter on the vacuum, clean the area of the lid so that the clamp ring will seal the bag against the lid and stop small particles from bypassing the filter bag. If the filter is clean and not damaged, replace it on the filter cage. If it cannot be reused, place a new filter over the filter cage.

NOTE: Clean the filter in an open area.

WARNING: Do not remove filter cage and float. The float prevents water from entering the impeller and damaging the motor. The cage prevents fingers from touching the moving impeller.

MAINTENANCE

WARNING: Any maintenance must be carried out with the machine switched off and the battery removed.

CLEANING

To keep your wet/dry vacuum looking its best, clean the outside with a cloth dampened with warm water and mild soap. To clean the tank:

- Empty the tank.
- Wash tank thoroughly with warm water and mild soap.
- Wipe out with dry cloth.

STORAGE

Before storing your vacuum, the dust tank should be emptied and cleaned. The accessories should be kept in the accessory holder so they can be readily available. The vacuum should be stored indoors.

ENVIRONMENTAL PROTECTION

Waste electrical products should not be disposed of with household waste. Please recycle where facilities exist. Check with your Local Authority or retailer for recycling advice.

Environmental damage through incorrect disposal of the batteries / rechargeable batteries.

Batteries /rechargeable batteries may not be disposed of with the usual domestic waste. They may contain toxic heavy metals and are subject to hazardous waste treatment rules and regulations. Please dispose of batteries according to the relevant local requirements. Remove the battery from the product before disposal.



TROUBLESHOOTING

PROBLEM	POSSIBLE CAUSE	CORRECTIVE ACTION
Vacuum can not run	<ol style="list-style-type: none"> 1. Battery not installed properly. 2. Battery not charged. 3. Internal components too hot. 	<ol style="list-style-type: none"> 1. Check battery installation. 2. Check battery charging requirements. 3. Allow tool to cool down.
Loss of suction, wet pick-up	<ol style="list-style-type: none"> 1. Full tank 2. Clogged hose 3. Clogged filter 	<ol style="list-style-type: none"> 1. Drain and clean tank 2. Remove hose and clean debris 3. Clean or replace filter
Loss of suction, dry pick-up	<ol style="list-style-type: none"> 1. Full tank 2. Clogged hose 3. Clogged filter 	<ol style="list-style-type: none"> 1. Empty and clean tank 2. Remove hose and clean debris 3. Clean or replace filter

WARNING: To reduce the risk of injury from moving parts and/or electrical shock, remove battery from the machine before performing troubleshooting checks. Minor problems often can be fixed without calling customer service.

DECLARATION OF CONFORMITY



The manufacturer of the product covered by this Declaration is:

UK: Evolution Power Tools Ltd. Venture One, Longacre Close, Holbrook Industrial Estate, Sheffield, S20 3FR.
FR: Evolution Power Tools SAS. 61 Avenue Lafontaine, 33560, Carbon-Blanc, Bordeaux, France.

The manufacturer hereby declares that the machine as detailed in this declaration fulfils all the relevant provisions of the Machinery Directive and other appropriate directives as detailed below.
 The manufacture further declares that the machine as detailed in this declaration, where applicable, fulfils the relevant provisions of the Essential Health and Safety requirements.

The Directives covered by this Declaration are as detailed below:

1907/2006	The Registration, Evaluation, Authorization and Restriction of Chemicals & REACH EC No. 1907/2006 annex XVII
2014/35/EU	Voltage below the limit of CE LVD.
2014/30/EU.	Electromagnetic Compatibility Directive.
2011/65/EU. & (EU)2015/863.	The Restriction of the Use of certain Hazardous Substances in Electrical Equipment (RoHS) Directive.
2012/19/EU.	The Waste Electrical and Electronic Equipment (WEEE) Directive.

And is in conformity with the applicable requirements of the following documents

EN 60335-1:2012/A15:2021 • EN 60335-2-2:2010/A1:2013 • EN 62233:2008 • EN 55014-1:2017/A11:2020 • EN 55014-2:2015 • EN IEC 55014-1:2021 • EN IEC 55014-2:2021

Product Details

Description: Evolution **R11VAC-Li** 11L Cordless Wet and Dry Vacuum Cleaner
 Product Number: 099-0001
 Brand Name: Evolution Build
 Voltage: DC 18V

The technical documentation required to demonstrate that the product meets the requirements of directive has been compiled and is available for inspection by the relevant enforcement authorities, and verifies that our technical file contains the documents listed above and that they are the correct standards for the product as detailed above.

Name and address of technical documentation holder.

Signed:  Print: Barry Bloomer
 Date: 14/03/23
 CEO

UK: Evolution Power Tools Ltd. Venture One, Longacre Close, Holbrook Industrial Estate, Sheffield, S20 3FR.
FR: Evolution Power Tools SAS. 61 Avenue Lafontaine, 33560, Carbon-Blanc, Bordeaux, France.

DECLARATION OF CONFORMITY



The manufacturer of the product covered by this Declaration is:

UK: Evolution Power Tools Ltd. Venture One, Longacre Close, Holbrook Industrial Estate, Sheffield, S20 3FR.

FR: Evolution Power Tools SAS. 61 Avenue Lafontaine, 33560, Carbon-Blanc, Bordeaux, France.

The manufacturer hereby declares that the machine as detailed in this declaration fulfils all the relevant provisions of the Machinery Directive and other appropriate directives as detailed below.

The manufacture further declares that the machine as detailed in this declaration, where applicable, fulfils the relevant provisions of the Essential Health and Safety requirements.

The Directives covered by this Declaration are as detailed below:

UK legislation _ Supply of Machinery (Safety) Regulations 2008;
UK legislation _ Electromagnetic Compatibility Regulations 2016;
UK legislation _ The Restriction of the Use of Certain Hazardous Substances in Electrical and Electronic Equipment Regulations 2012
UK regulation _ The Waste Electrical and Electronic Equipment Regulations 2013

And is in conformity with the applicable requirements of the following documents

EN 60335-1:2012/A15:2021 • EN 60335-2-2:2010/A1:2013 • EN 62233:2008 •
BS EN 55014-1:2017/A11:2020 • BS EN 55014-2:2015 • BS EN IEC 55014-1:2021 •
BS EN IEC 55014-2:2021

EN

Product Details

Description: Evolution **R11VAC-Li** 11L Cordless Wet and Dry Vacuum Cleaner
Product Number: 099-0001
Brand Name: Evolution
Voltage: DC 18V

The technical documentation required to demonstrate that the product meets the requirements of directive has been compiled and is available for inspection by the relevant enforcement authorities, and verifies that our technical file contains the documents listed above and that they are the correct standards for the product as detailed above.

Name and address of technical documentation holder.

Signed:  Print: Barry Bloomer
CEO

Date: 14/03/23

UK: Evolution Power Tools Ltd. Venture One, Longacre Close, Holbrook Industrial Estate, Sheffield, S20 3FR.

FR: Evolution Power Tools SAS. 61 Avenue Lafontaine, 33560, Carbon-Blanc, Bordeaux, France.

Dieses Bedienungshandbuch wurde ursprünglich in englischer Sprache erstellt.

WICHTIG

Lesen Sie diese Betriebs- und Sicherheitsanweisungen bitte sorgfältig und vollständig durch.

Sollten Sie sich hinsichtlich der Anwendung dieses Elektrowerkzeugs unsicher fühlen, kontaktieren Sie zu Ihrer eigenen Sicherheit unsere technische Helpline, deren Nummer auf der Website von Evolution Power Tools zu finden ist. Wir betreiben mehrere Helpines in unserer weltweiten Organisation, technische Hilfe erhalten Sie aber auch von Ihrem Lieferanten.

INTERNET:

www.evolutionpowertools.com

GARANTIE

Wir gratulieren Ihnen zum Kauf einer Maschine von Evolution Power Tools. Bitte folgen Sie den Anweisungen des beiliegenden A4-Merkblattes zur Online-Garantieregistrierung und registrieren Sie Ihr Produkt „online“. Sie können ebenfalls den auf dem A4-Merkblatt enthaltenen QR-Code mithilfe eines Smartphones scannen. Hierdurch aktivieren Sie die Garantifrist Ihrer Maschine über die Evolution-Website. Geben Sie zu diesem Zweck einfach Ihre Kontaktdaten ein und sichern Sie sich einen schnellen Kundenservice, immer wenn Sie ihn benötigen. Wir danken Ihnen, dass Sie sich für ein Produkt von Evolution Power Tools entschieden haben.

Evolution Power Tools behält sich das Recht vor, ohne vorherige Mitteilung konstruktive Verbesserungen und Änderungen am Produkt vorzunehmen.

Die Garantiebedingungen finden Sie auf dem Merkblatt zur Garantieregistrierung und/oder der Verpackung.

Evolution Power Tools repariert oder ersetzt innerhalb der Garantifrist und ab ursprünglichem Kaufdatum alle Waren, bei denen Mängel im Material oder in der Ausführungsqualität auftreten. Diese Garantie ist nichtig, wenn die zurückgegebene Maschine entgegen der Empfehlungen des

Bedienungshandbuchs verwendet wurde oder sie durch Unfall, Fahrlässigkeit oder unsachgemäße Wartung beschädigt worden ist. Diese Garantie gilt nicht für Maschinen und/oder Komponenten, die in irgendeiner Form geändert oder modifiziert oder außerhalb der empfohlenen Kapazitäten und Spezifikationen eingesetzt worden sind. Elektrische Komponenten werden durch die Garantien der jeweiligen Hersteller abgedeckt. Alle retournierten defekten Waren sind frachtfrei an Evolution Power Tools zu senden. Evolution Power Tools behält sich das Recht vor, optional eine Reparatur oder eine Ersatzlieferung mit gleichen oder gleichwertigen Posten vorzunehmen. Es besteht keine Garantie – weder schriftlich noch mündlich – für Verschleißteile wie (jedoch nicht beschränkt auf) Klingen, Schneider, Bohrer, Meißel oder Schaufeln usw. Evolution Power Tools haftet in keinem Fall für Verlust oder Schäden, die direkt oder indirekt auf den Gebrauch von Ware von Evolution Power Tools oder auf jegliche anderweitige Ursachen zurückzuführen sind. Evolution Power Tools haftet weder für jegliche Kosten, die für solche Waren entstehen, noch für Folgeschäden. Angestellte oder Vertreter von Evolution Power Tools sind nicht bevollmächtigt, mündliche Erklärungen zur Eignung abzugeben oder auf irgendeine der vorstehenden Geschäftsbedingungen zu verzichten; derartige Erklärungen haben keinerlei bindende Wirkung für Evolution Power Tools.

Fragen zu dieser begrenzten Garantie sind an die Firmenzentrale zu richten oder über einen Anruf über die jeweilige Helpline-Nummer zu klären.

WARNUNG: Dieses Gerät kann von Kindern ab 8 Jahren und darüber sowie von Personen mit verringerten physischen, sensorischen oder geistigen Fähigkeiten oder Mangel an Erfahrung und Wissen benutzt werden, wenn sie beaufsichtigt oder bezüglich des sicheren Gebrauchs des Geräts unterwiesen wurden und die damit verbundenen Gefahren verstehen. Kinder dürfen nicht mit dem Gerät spielen. Die Reinigung und Wartung durch den Benutzer darf nicht von Kindern ohne Aufsicht durchgeführt werden.

TECHNISCHE DATEN

TECHNISCHE DATEN	GB/EU	USA
Produktcode	099-0001	099-0004
Ladespannung	220-240V	120V
Batteriespannung	18V d.c.	20V d.c.
Behältervolumen	11liter	3Gallonen
Schlauch - flexible Länge	1.8m	6ft
Nettogewicht	3.35kg	7.4lbs
Abmessungen des reinen Produkts (H x L x B)	410mm x 296mm x 311mm	16-2/16Zoll x 11-5/8Zoll x 12-3/16Zoll
Luftstrom	45 CFM	

KENNZEICHNUNGEN UND SYMBOLE

WARNUNG: Verwenden Sie die Maschine nicht, wenn Warnhinweise und/oder Hinweisschilder fehlen oder beschädigt sind. Für Ersatz wenden Sie sich an Evolution Power Tools.

Hinweis: Manche oder alle der folgenden Symbole können in der Originalbetriebsanleitung und auf dem Produkt abgebildet sein.

SYMBOL	BESCHREIBUNG
V	Volt
Min ⁻¹	Drehzahl
~	Wechselstrom
n	Nenngeschwindigkeit
	Warnung!
	Anleitung lesen
	CE-Zertifizierung
	UKCA-Zertifizierung
	(RCM) Regulatory Compliance Mark für elektrische und elektronische Geräte. Australische/neuseeländische Norm
	TÜV SÜD Zertifizierung
	Entsorgung als Elektro- & Elektronikschrott
	Von Hitze und offenen Flammen fernhalten – nicht ins Feuer werfen
	Von Wasser fernhalten – nicht in Flüssigkeiten eintauchen
	Max. Temperatur
	DC-Spannung

VERWENDUNG IM FREIEN

WARNUNG: Zu Ihrer eigenen Sicherheit sollte diese Maschine bei der Verwendung im Freien nicht Regen ausgesetzt werden und nicht in einer feuchten Umgebung betrieben werden. Stellen Sie das Werkzeug nicht auf feuchte Oberflächen. Verwenden Sie eine saubere, trockene Werkbank, falls verfügbar. Verwenden Sie für zusätzlichen Schutz eine Fehlerstrom-Schutzeinrichtung (R.C.D.), die bei Leckstrom von über 30 mA über einen Zeitraum von 30 ms die Stromzufuhr unterbricht. Überprüfen Sie immer die Funktion der Fehlerstrom-Schutzeinrichtung, bevor Sie die Maschine verwenden. Wenn ein Verlängerungskabel erforderlich ist, muss es für die Verwendung im Freien geeignet und entsprechend gekennzeichnet sein. Bei Verwendung eines Verlängerungskabels sind die Anweisungen des Herstellers zu beachten.

SICHERHEITSHINWEISE WICHTIGE SICHERHEITSHINWEISUNGEN & ERDUNGSVORSCHRIFTEN

Bei der Verwendung eines elektrischen Geräts sollten stets grundlegende Vorsichtsmaßnahmen beachtet werden, einschließlich der folgenden: **LESEN SIE ALLE ANWEISUNGEN, BEVOR SIE DIESES GERÄT BENUTZEN.**

HINWEIS: Lesen Sie alle Sicherheitsvorschriften sorgfältig durch, bevor Sie das Gerät in Betrieb nehmen. Zu späteren Referenzzwecken aufbewahren.

WARNUNG: Verwenden Sie dieses Gerät niemals in der Nähe von brennbaren Materialien oder Dämpfen, da elektrische Geräte Lichtbögen oder Funken erzeugen, die einen Brand oder eine Explosion verursachen können.

LASSEN SIE DAS BETRIEBSVAKUUM NIEMALS UNBEAUFICHTIGT!

HINWEIS: Dieses Gerät ist für den Hausgebrauch bestimmt.

WARNUNG: Um das Risiko von Bränden, Stromschlägen oder Verletzungen zu vermeiden:

- **Nehmen Sie die Batterie heraus, wenn Sie das Gerät nicht benutzen und bevor Sie es warten.**
- **Setzen Sie das Gerät nicht dem Regen aus.** Bewahren Sie es drinnen auf.
- **Nehmen Sie immer die Batterie aus dem Gerät, bevor Sie den Tankdeckel abnehmen.**

- **Darf nicht als Spielzeug verwendet werden.** Bei Benutzung durch oder in der Nähe von Kindern besteht Aufsichtspflicht.
 - **Stecken Sie keine Gegenstände in Öffnungen.** Verwenden Sie das Gerät nicht mit blockierten Öffnungen; halten Sie die Öffnungen frei von Staub, Fusseln, Haaren und allem, was den Luftstrom beeinträchtigen könnte.
 - **Halten Sie Haare, lose Kleidung, Finger und alle Körperteile von Öffnungen und beweglichen Teilen fern.**
 - **Saugen Sie keine brennenden oder rauchenden Gegenstände wie Zigaretten, Streichhölzer oder heiße Asche auf.**
 - **Nicht ohne Staubbeutel und/oder Filter verwenden.**
 - **Schalten Sie alle Bedienelemente aus, bevor Sie die Batterie entfernen.**
 - **Seien Sie beim Reinigen auf einer Treppe besonders vorsichtig.**
 - **Saugen Sie keine flammbaren oder brennbaren Flüssigkeiten wie etwa Benzin auf und verwenden Sie das Gerät nicht in Bereichen, wo diese Flüssigkeiten vorhanden sein könnten.**
 - **Verwenden Sie Ihren Reiniger nicht zum Versprühen brennbarer Flüssigkeiten wie Ölfarben, Lacke usw.**
 - **Saugen Sie keine giftigen, krebserregenden, brennbaren oder anderen gefährlichen Materialien wie Asbest, Arsen, Barium, Beryllium, Blei, Pestizide oder andere gesundheitsgefährdende Stoffe auf.**
 - **Saugen Sie Ruß, Zement, Gips oder Trockenwandstaub nicht ohne Filter und Staubbeutel auf.** Dabei handelt es sich um sehr feine Partikel, die die Leistung des Motors beeinträchtigen oder in die Luft abgegeben werden können. Zusätzliche Staubbeutel sind erhältlich.
 - **Seien Sie beim Entleeren schwerer, voller Behälter besonders vorsichtig.**
 - **Um Selbstentzündung zu vermeiden, leeren Sie den Behälter nach jedem Gebrauch.**
 - **Beim Betrieb eines Mehrzwecksaugers können Fremdkörper in die Augen geblasen werden, was zu Augenverletzungen führen kann.** Tragen Sie beim Betrieb des Saugers immer eine Schutzbrille.
 - **Entfernen Sie die Batterie, bevor Sie den Schlauch, die Düsen, die Filter oder anderes Zubehör anschließen.**
 - **Verbrauchte Batterien müssen aus dem Gerät entfernt und sicher entsorgt werden.**
 - **Wenn das Gerät über einen längeren Zeitraum gelagert und nicht benutzt wird, sollten die Batterien entfernt werden.**
 - **Die Anschlussklemmen dürfen nicht kurzgeschlossen werden.**
- HINWEIS:** Verwenden Sie das Gerät nur gemäß der Beschreibung in dieser Bedienungsanleitung. Verwenden Sie nur die vom Hersteller empfohlenen Zubehörteile.
- **Verhindern Sie ein unbeabsichtigtes Starten. Vergewissern Sie sich, dass der Netzschalter ausgeschaltet ist, bevor Sie die Batterie anschließen oder das Gerät in die Hand nehmen oder tragen.** Das Tragen des Geräts mit dem Finger am Netzschalter oder das Einschalten des Geräts mit eingeschaltetem Netzschalter kann zu Unfällen führen.
 - **Vergewissern Sie sich, dass der Netzschalter ausgeschaltet und die Batterie herausgenommen ist, bevor Sie eingeklemmtes Material beseitigen, Einstellungen vornehmen, Zubehörteile austauschen, das Gerät lagern oder warten.** Unerwartetes Betätigen des Geräts bei der Beseitigung von Materialstaub oder bei Wartungsarbeiten kann zu schweren Verletzungen führen.
 - **Laden Sie das Gerät nur mit dem vom Hersteller angegebenen Ladegerät auf.** Ein Ladegerät, das für einen Batterietyp geeignet ist, kann bei Verwendung mit einem anderen Batterietyp zu einer Brandgefahr werden.
 - **Benutzen Sie die Geräte nur mit den speziell dafür vorgesehenen Batteriesätzen.** Bei Verwendung anderer Batteriesätze besteht Verletzungs- und Verletzungsgefahr.
 - **Wenn der Batteriesatz nicht benutzt wird, halten Sie ihn fern von anderen Metallgegenständen wie Büroklammern, Münzen, Schlüsseln, Nägeln, Schrauben oder anderen kleinen Metallgegenständen fern, die eine Verbindung von einem Pol zum anderen herstellen können.** Das Kurzschließen der Batteriepole kann zu Verbrennungen oder einem Brand führen.
 - **Unter ungünstigen Bedingungen kann Flüssigkeit aus der Batterie austreten; vermeiden Sie den Kontakt. Bei versehentlichem Kontakt mit Wasser spülen. Falls die Flüssigkeit in die Augen gelangt, suchen Sie zusätzlich einen Arzt auf.** Flüssigkeit, die aus der Batterie austritt, kann Reizungen oder Verbrennungen verursachen.
 - **Verwenden Sie keine beschädigten oder veränderten Batterien oder Geräte.** Beschädigte oder veränderte Batterien können ein unvorhersehbares Verhalten

zeigen, das zu Brand, Explosion oder Verletzungsgefahr führen kann.

- **Setzen Sie das Batterieset oder das Gerät keiner Hitze oder übermäßigen Temperaturen aus. Die Einwirkung von Feuer oder Temperaturen über 130 °C kann eine Explosion verursachen.** Die Temperatur von 130 °C entspricht der Temperatur von 265 °F.
- **Befolgen Sie alle Ladeanweisungen und laden Sie die Batterie oder das Gerät nicht außerhalb des in der Anleitung angegebenen Temperaturbereichs.** Unsachgemäßes Laden oder Laden bei Temperaturen außerhalb des spezifizierten Bereichs kann die Batterie beschädigen und das Risiko eines Brandes erhöhen.
- **Lassen Sie die Wartung von einer qualifizierten Fachkraft durchführen, die nur Originalersatzteile verwendet.** Dadurch wird gewährleistet, dass die Sicherheit des Produkts erhalten bleibt.
- **Verändern Sie das Gerät oder die Batterie nicht und versuchen Sie nicht, sie zu reparieren, es sei denn, dies ist in der Gebrauchs- und Pflegeanleitung angegeben.**

ERSTE SCHRITTE - AUSPACKEN

Vorsicht: Diese Verpackung enthält scharfe Gegenstände. Lassen Sie beim Auspacken Vorsicht walten. Entnehmen Sie die Maschine sowie das im Lieferumfang enthaltene Zubehör der Verpackung. Überprüfen Sie sorgfältig, ob die Maschine in gutem Zustand ist, und berücksichtigen Sie dabei das gesamte in dieser Anleitung aufgeführte Zubehör. Stellen Sie ebenfalls sicher, dass alle Zubehörteile vollständig sind. Fehlen Teile, geben Sie die Maschine zusammen mit dem Zubehör in Originalverpackung beim Einzelhändler ab. Entsorgen Sie die Verpackung nicht; bewahren Sie sie während der Garantiefrist sicher auf. Entsorgen Sie die Verpackung umweltfreundlich. Recyceln Sie sie nach Möglichkeit. Lassen Sie niemals Kinder mit leeren Plastiktüten spielen, es besteht Erstickungsgefahr.

Wenn Sie beabsichtigen, eine Batterie über einen längeren Zeitraum zu lagern, ohne sie zu benutzen, lagern Sie die Batterie bei Raumtemperatur (0 °C bis 20 °C). Wenn Sie die Batterie über einen sehr langen Zeitraum lagern, laden Sie sie einmal pro Jahr auf, um eine Überentladung zu vermeiden. Der Umgebungstemperaturbereich für die Verwendung von Werkzeug und Batterie: 0 °C bis 40 °C. Die Ladetemperatur: 5 °C bis 40 °C.

IM LIEFERUMFANG ENTHALTENE TEILE

BESCHREIBUNG	099-0001, 099-0004,	099-0001A, 099-0001B, 099-0001C 099-0004A
Betriebsanleitung	✓	✓
Flexibler Schlauch	✓	✓
Fugendüse	✓	✓
Gulper-Düse	✓	✓
Rundbürste	✓	✓
Patronenfilter	✓	✓
Schaumstofffilter	✓	✓
2 Ah Batterie		
4 Ah Batterie		✓
5 Ah Batterie		
8 Ah Batterie		
Ladegerät für eine Batterie		✓
Ladegerät für zwei Batterien		

ZUSÄTZLICHES ZUBEHÖR

Neben den im Lieferumfang dieser Maschine enthaltenen Standardartikeln sind zudem die folgenden Zubehörteile über den Evolution-Online-Shop unter www.evolutionpowertools.com oder bei Ihrem örtlichen Händler erhältlich.

BESCHREIBUNG	TEILE-NR
Schaumstofffilter	086-0103
Austausch Patronenfilter	086-0101

EMPFOHLENE BATTERIEN/LADEGERÄTE

Beschreibung	Teile-Nr.	
2 Ah Batterie	R18BAT-Li2, R20BAT-Li2	EBAT18-Li-2
4 Ah Batterie	R18BAT-Li4, R20BAT-Li4	EBAT18-Li-4, EHPB18-Li-4
5 Ah Batterie	R18BAT-Li5, R20BAT-Li5	EBAT18-Li-5
8 Ah Batterie	R18BAT-Li8, R20BAT-Li8	EHPB18-Li-8
R18RCH-Li1 - Ladegerät für eine Batterie	R18RCH-Li1, R20RCH-Li1	EFC18-Li
R18RCH-Li2 - Ladegerät für zwei Batterien	R18RCH-Li2, R20RCH-Li2	EMC18-Li

MASCHINENÜBERSICHT R11VAC-Li

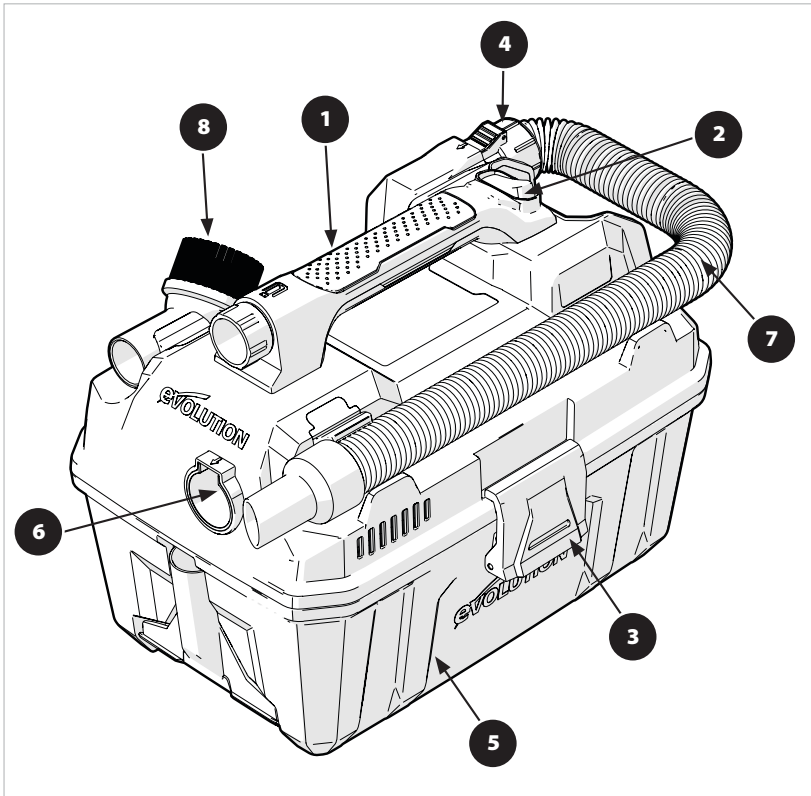

- 1. GRIFF
- 2. ON/OFF-SCHALTER
- 3. DECKELVERRIEGELUNG
- 4. VAKUUMANSCHLUSS
- 5. STAUBBEHÄLTER
- 6. BLASÖFFNUNG

- 7. FLEXIBLER SCHLAUCH
- 8. RUNDBÜRSTE
- 9. GULPER-DÜSE
- 10. PATRONENFILTER
- 11. FUGENDÜSE
- 12. SCHAUMSTOFFFILTER (NASS)

MONTAGE

So installieren/entfernen Sie die Batterie

Zum Einsetzen der Batterie schieben Sie diese fest in das Gerät, bis Sie ein Klicken hören, wodurch sichergestellt wird, dass die Batterie vollständig eingesetzt und eingerastet ist.

Um die Batterie zu entnehmen, drücken Sie den Batterieentriegelungsknopf und ziehen Sie die Batterie aus dem Gerät.

Anbringen des Vakuumschlauchs (Abb. 1)

Bevor Sie den Staubsauger benutzen, müssen Sie den flexiblen Schlauch anbringen.

- Achten Sie darauf, dass der Staubsauger auf einer ebenen, festen Oberfläche steht.
- Lösen Sie die Verriegelung des Tanks und nehmen Sie den Antriebskopf aus dem Tank.
- Entfernen Sie den Schlauch vom Tank.
- Richten Sie das einrastende Ende des Schlauchs auf den Ansaug- oder Gebläseanschluss des Geräts aus und stellen Sie sicher, dass die Ausrichtungssperre richtig ausgerichtet ist und in den Anschluss passt.
- Stecken Sie das Schlauchende in den Anschluss, bis Sie ein hörbares Klicken hören. Ziehen Sie vorsichtig am Schlauchende, um sicherzustellen, dass es richtig befestigt ist.
- Setzen Sie den Antriebskopf wieder auf den Tank und sichern Sie die Verriegelungen.

Hinweis: Der Antriebskopf passt nur dann auf den Tank, wenn die Ansaugöffnung an der Vorderseite des Antriebskopfes und der Ablagebereich für das Breitstrahl-Werkzeug am Tank aufeinander ausgerichtet sind.

Hinweis: Um die Verletzungsgefahr zu verringern, halten Sie das Gerät immer mit einer Hand am Hauptgriff fest. (1)



Abb. 1



Abb. 2

BETRIEBSANLEITUNG

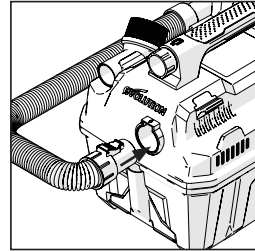
WARNUNG: Um die Brand- oder Explosionsgefahr zu reduzieren, darf dieser Sauger nicht in Bereichen mit brennbaren Gasen, Dämpfen oder explosivem Staub in der Luft betrieben werden. Zu den brennbaren Gasen oder Dämpfen gehören unter anderem: Flüssiggas für Feuerzeuge, lösungsmittelhaltige Reiniger, Ölfarben, Benzin, Alkohol oder Aerosolzerstäuber. Zu den explosiven Stäuben gehören unter anderem: Kohle, Magnesium, Aluminium oder Schießpulver. Saugen Sie keine explosiven Stäube, flammbaren oder brennbaren Flüssigkeiten oder heiße Asche auf. Verwenden Sie diesen Sauger nicht zum Versprühen von brennbaren oder entflammaren Flüssigkeiten. Um das Risiko einer Gesundheitsgefährdung durch Dämpfe oder Stäube zu verringern, saugen Sie keine giftigen Materialien auf.

VORSICHT: Um das Risiko eines Gehörschadens zu vermeiden, tragen Sie einen Gehörschutz, wenn Sie den Sauger über längere Zeit oder in einer lauten Umgebung verwenden. Dieser 11 Liter Nass-/Trockensauger wird im Werk zusammengebaut und ist einsatzbereit, wenn Sie ihn aus der Verpackung nehmen. Das Gerät ist bereit zum Trockensaugen oder -blasen.

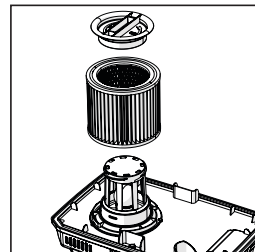
EIN/AUS

Nachdem Sie die Batterie in das Gerät eingesetzt haben, schalten Sie das Gerät „EIN“, indem Sie den Schalter von der Position „O“ auf die Position „I“ schieben. Die Position „O“ ist die Position „OFF“ und die Position „I“ ist die Position „ON“.



Abb. 3



Abb. 4

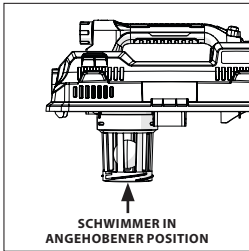

Abb. 5

TROCKENSAUGUNG

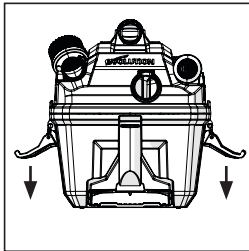
HINWEIS: Wenn sich der Schaumstofffilter über dem Filterkäfig befindet, muss dieser vor dem Einbau des Patronenfilters entfernt werden. Der Patronenfilter kann sowohl für die Nass- als auch für die Trockenabsaugung verwendet werden; die Installation ist für beide gleich. Wenn Sie große Flüssigkeitsmengen aufsaugen möchten, lesen Sie bitte den Abschnitt mit den Anweisungen zur Nasssaugung in dieser Bedienungsanleitung. Verwenden Sie den Patronenfilter in der Position über dem Filterkorb um die meisten trockenen Materialien aufzusaugen. **(Abb. 2)**

- Schieben Sie den Patronenfilter mit dem Antriebskopf in umgekehrter Stellung über den Filterkäfig nach unten und drücken Sie die Filterdichtungen gegen den Antriebskopf.
- Setzen Sie die Filterhalterung oben in den Patronenfilter ein, halten Sie den Antriebskopf mit einer Hand fest, drehen Sie den Griff an der Filterhalterung im Uhrzeigersinn fest, um somit den Filter zu fixieren.
- Um den Patronenfilter zum Reinigen zu entfernen, halten Sie den Antriebskopf wieder fest und drehen Sie die Filterhalterung gegen den Uhrzeigersinn, um sie zu lösen und zu entfernen, schieben Sie dann den Patronenfilter aus dem Filterkäfig.
- Um den Patronenfilter zu reinigen, schütteln oder bürsten Sie überschüssigen Schmutz ab oder spülen Sie ihn (von der Innenseite des Filters) mit Wasser ab, trocknen Sie ihn vollständig (ca. 24 Stunden) und setzen Sie ihn wieder ein.

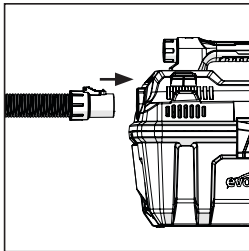
NASSSAUGUNG

- Für das Aufsaugen von Flüssigkeiten entfernen Sie den Patronenfilter und ersetzen ihn durch einen Schaumstofffilter.
- Dieser Nass-/Trockensauger ist mit einem Schwimmermechanismus ausgestattet, der automatisch aufsteigt, um den Luftstrom zu unterbrechen, wenn die Flüssigkeit im Tank ein vorbestimmtes Niveau erreicht. Schalten Sie in diesem Fall den Staubsauger aus, nehmen Sie die Batterie heraus, und leeren Sie den Staubbehälter. Sie werden merken, dass der Schwimmer den Luftstrom unterbrochen hat, weil die Saugkraft wegfällt und das Motorgeräusch durch die erhöhte Motordrehzahl in der Höhe zunimmt. Die Flüssigkeitskapazität kann je nach Aufnahmegeschwindigkeit variieren. **(Abb. 3)**

ENTLEEREN DES BEHÄLTERS

WARNUNG: Um die Verletzungsgefahr durch versehentliches Starten zu verringern, nehmen Sie die Batterie heraus, bevor Sie den Staubbehälter entleeren.

- Entfernen Sie den Antriebskopf des Nass-/Trockensaugers, indem Sie die Deckelklammern, die sich auf den beiden Seiten des Saugers befinden, nach außen ziehen. Heben Sie den Antriebskopf ab. **(Abb. 4)**
- Entleeren Sie den Behälterinhalt in den entsprechenden Entsorgungsbehälter.

BLASMODUS

WARNUNG: Um die Verletzungsgefahr durch versehentliches Starten zu verringern, nehmen Sie die Batterie vor dem Wechsel heraus. Halten Sie umstehende Personen von umherfliegenden Trümmerteilen fern, um Verletzungen zu vermeiden.

VORSICHT: Tragen Sie eine Staubmaske, wenn beim Blasen Staub entsteht, der eingeatmet werden könnte. Um das Risiko eines Gehörschadens zu vermeiden, tragen Sie einen Gehörschutz, wenn Sie den Sauger/Bläser über längere Zeit oder in einer lauten Umgebung verwenden.

Ihr Sauger verfügt über eine Blasfunktion. Damit können Sägemehl und andere Abfallprodukte weggeblasen werden. Sie kann benutzt werden, um Staub und Schmutz aus Garagen oder von Terrassen und Einfahrten wegzublasen. Führen Sie die folgenden Schritte aus, um Ihren Sauger als Bläser zu verwenden.

- Finden Sie die Blasöffnung an Ihrem Sauger.
- Führen Sie ein Ende des Schlauchs in die Blasöffnung ein. (**Abb. 5**)
- Schalten Sie den Sauger auf „ON“.

FILTERWECHSEL

WARNUNG: Um die Verletzungsgefahr durch versehentliches Starten zu verringern, nehmen Sie die Batterie aus dem Gerät, bevor Sie den Filter wechseln oder reinigen. Ihr Filter sollte häufig gereinigt werden, um eine optimale Saugleistung zu gewährleisten.

HINWEIS: Um Schäden am Gebläse und am Motor zu vermeiden, setzen Sie immer den wiederverwendbaren Trockenfilter ein, bevor Sie den Staubsauger für trockene Saugvorgänge verwenden, und setzen Sie immer den Schaumstofffilter ein, bevor Sie den Staubsauger für nasse Saugvorgänge verwenden.

HINWEIS: Prüfen Sie den Filter nach der Reinigung auf Risse oder kleine Löcher. Verwenden Sie keinen Filter mit Löchern oder Rissen. Selbst ein kleines Loch kann dazu führen, dass Staub aus Ihrem Sauger austritt. Wechseln Sie den Filter sofort.

HINWEIS: Reinigen Sie vor dem Einbau des Filters den Bereich des Deckels, so dass der Klemmring den Beutel gegen den Deckel abdichtet und kleine Partikel nicht am Filterbeutel vorbei austreten können. Wenn der Filter sauber und unbeschädigt ist, setzen Sie ihn wieder auf den Filterkäfig. Wenn er nicht wiederverwendet werden kann, setzen Sie einen neuen Filter auf den Filterkäfig.

HINWEIS: Reinigen Sie den Filter im Freien.

WARNUNG: Filterkäfig und Schwimmer nicht entfernen. Der Schwimmer verhindert, dass Wasser in das Flügelrad eindringt und den Motor beschädigt. Der Käfig verhindert, dass die Finger das laufende Flügelrad berühren.

INSTANDHALTUNG

WARNUNG: Jegliche Wartungsarbeiten müssen bei ausgeschaltetem Gerät und entfernter Batterie durchgeführt werden.

REINIGUNG

Damit Ihr Nass-/Trockensauger immer optimal aussieht, reinigen Sie die Außenseite mit einem mit warmem Wasser und milder Seife angefeuchteten Tuch. Reinigung des Behälters:

- Entleeren des Behälters.
- Waschen Sie den Behälter gründlich mit warmem Wasser und milder Seife.
- Mit einem trockenen Tuch auswischen.

AUFBEWAHRUNG

Vor der Aufbewahrung des Saugers sollte der Staubbehälter entleert und gereinigt werden. Das Zubehör sollte in der Zubehöralterung aufbewahrt werden, damit es jederzeit griffbereit ist. Der Sauger sollte in einem geschlossenen Raum aufbewahrt werden.

UMWELTSCHUTZ

Elektroschrott nicht mit dem Haushaltsmüll entsorgen. Nach Möglichkeit recyceln. Für Informationen hinsichtlich Recycling wenden Sie sich bitte an Ihre Behörde vor Ort oder Ihren Händler.

Umweltschäden durch falsche Entsorgung der Batterien/Akkus.

Batterien/Akkus dürfen nicht über den normalen Hausmüll entsorgt werden. Sie können giftige Schwermetalle enthalten und unterliegen den Vorschriften für die Behandlung von Sondermüll. Bitte entsorgen Sie die Batterien entsprechend den örtlichen Vorschriften. Nehmen Sie die Batterie vor der Entsorgung aus dem Produkt heraus.



FEHLERBEHEBUNG

PROBLEM	MÖGLICHE URSACHE	KORREKTURMASSNAHMEN
Vakuumdose funktioniert nicht	<ol style="list-style-type: none"> 1. Die Batterie ist nicht richtig installiert. 2. Batterie nicht geladen. 3. Interne Bauteile sind zu heiß. 	<ol style="list-style-type: none"> 1. Prüfen Sie den Einbau der Batterie. 2. Prüfen Sie die Ladeanforderungen der Batterie. 3. Lassen Sie das Werkzeug abkühlen.
Saugkraftverlust, Nasssaugung	<ol style="list-style-type: none"> 1. Voller Staubbehälter 2. Verstopfter Schlauch 3. Verstopfter Filter 	<ol style="list-style-type: none"> 1. Behälter entleeren und reinigen 2. Schlauch entfernen und Rückstände entfernen 3. Filter reinigen oder austauschen
Saugkraftverlust, Trockensaugung	<ol style="list-style-type: none"> 1. Voller Staubbehälter 2. Verstopfter Schlauch 3. Verstopfter Filter 	<ol style="list-style-type: none"> 1. Tank entleeren und reinigen 2. Schlauch entfernen und Rückstände entfernen 3. Filter reinigen oder austauschen

WARNUNG: Um die Gefahr von Verletzungen durch bewegliche Teile und/oder Stromschläge zu verringern, nehmen Sie die Batterie aus dem Gerät, bevor Sie die Fehlersuche durchführen. Kleinere Probleme können oft ohne einen Anruf beim Kundendienst behoben werden.

KONFORMITÄTSERKLÄRUNG



Der Hersteller des von dieser Konformitätserklärung gedeckten Produktes ist:

UK: Evolution Power Tools, Venture One, Longacre Close, Holbrook Industrial Estate, Sheffield, S20 3FR.

FR: Evolution Power Tools SAS. 61 Avenue Lafontaine, 33560, Carbon-Blanc, Bordeaux, Frankreich.

Hiermit erklärt der Hersteller, dass die Maschine wie in dieser Erklärung dargestellt allen relevanten Auflagen der Maschinenrichtlinie und anderer betreffender weiter unten ausgeführten Richtlinien entspricht.

Hiermit erklärt der Hersteller ferner, dass die in dieser Erklärung angegebene Maschine, wo zutreffend, die relevanten Bestimmungen des grundlegenden Arbeitsschutzes erfüllt.

Die in dieser Erklärung berücksichtigten Richtlinien lauten wie folgt:

1907/2006	Die Registrierung, Bewertung, Zulassung und Beschränkung chemischer Stoffe & REACH EG Nr. 1907/2006 Anhang XVII.
2014/35/EU	Spannung unter dem Grenzwert von CE LVD.
2014/30/EU.	Richtlinie zur elektromagnetischen Verträglichkeit.
2011/65/EU. & (EU)2015/863.	Richtlinie zur Beschränkung der Verwendung bestimmter gefährlicher Stoffe in Elektro- und v Elektronikgeräten (RoHS).
2012/19/EU.	Richtlinie über Elektro- und Elektronik-Altgeräte (sogenannte WEEE-Richtlinie).

Und erfüllt die zutreffenden Vorgaben der folgenden Dokumente

EN 60335-1:2012/A15:2021 • EN 60335-2-2:2010/A1:2013 • EN 62233:2008 • EN 55014-1:2017/A11:2020 • EN 55014-2:2015 • EN IEC 55014-1:2021 • EN IEC 55014-2:2021

Produktdetails

Beschreibung: Evolution **R11VAC-Li** 11L Kabelloser Nass- und Trockensauger
 Produkt-Nummer: 099-0001
 Markenname: Evolution Build
 Spannung: DC 18V

Die technischen Unterlagen, die notwendig sind, um zu belegen, dass dieses Produkt den Anforderungen der Richtlinie entspricht, wurden von der zuständigen Vollzugsbehörde eingefordert und können dort zur Inspektion eingesehen werden. Diese Unterlagen belegen, dass unser technisches Verzeichnis die oben aufgeführten Dokumente enthält und dass diese den korrekten Normen für dieses Produkt, wie oben aufgeführt, entsprechen.

Name und Adresse der für das technische Verzeichnis verantwortlichen Person.

Unterschrift:  Druck: Barry Bloomer
 Datum: 14/03/23 CEO

UK: Evolution Power Tools, Venture One, Longacre Close, Holbrook Industrial Estate, Sheffield, S20 3FR.

FR: Evolution Power Tools SAS. 61 Avenue Lafontaine, 33560, Carbon-Blanc, Bordeaux, Frankreich.

Estas instrucciones de uso se han escrito originalmente en inglés.

IMPORTANTE

Lea estas instrucciones de manejo y seguridad detenidamente y en su totalidad.

Por su propia seguridad, si no está seguro de algún aspecto sobre el uso de este equipo, póngase en contacto con el servicio de asistencia técnica. Encontrará el número de teléfono en la página web de Evolution Power Tools. Nuestra organización dispone de varios teléfonos de soporte en todo el mundo, aunque su proveedor también puede ofrecerle asistencia técnica.

PÁGINA WEB:

www.evolutionpowertools.com

GARANTÍA

Enhorabuena por adquirir una máquina de Evolution Power Tools. Por favor, complete el registro de su producto en línea tal y como se indica en el folleto de registro de garantía en línea A4 adjunto a esta máquina. También puede escanear el código QR impreso en este folleto A4 con un smartphone. De esta manera, validará el periodo de garantía de su máquina a través de la página web de Evolution al introducir sus datos y, así, dispondrá de un servicio rápido si fuera necesario. Le agradecemos sinceramente que haya escogido un producto de Evolution Power Tools.

Evolution Power Tools se reserva el derecho a hacer mejoras y modificaciones en el diseño del producto sin previo aviso.

Por favor, consulte el folleto de registro de garantía o el embalaje para obtener más detalles acerca de los términos y condiciones de la garantía.

Evolution Power Tools reparará o cambiará, dentro del periodo de garantía y desde la fecha original de compra, cualquier producto que sea defectuoso en materiales o fabricación. Esta garantía será nula si la máquina devuelta se ha usado sin seguir las recomendaciones del manual de instrucciones o si la máquina se daña por accidente, descuido o uso inapropiado. Esta garantía no es aplicable a máquinas o componentes alterados, cambiados o

modificados de alguna manera, o sometidos a un uso que excede las capacidades y especificaciones recomendadas. Los componentes eléctricos están sujetos a las garantías de sus respectivos fabricantes. Todos los objetos defectuosos se devolverán con flete prepago a Evolution Power Tools. Evolution Power Tools se reserva el derecho de reparar el producto o sustituirlo por uno igual o equivalente. No existe garantía, escrita o verbal, para accesorios consumibles como (la siguiente lista no es exhaustiva) hojas, cortadores, taladros, cincheles o paletas, etc. Evolution Power Tools no se hace responsable en ningún caso de la pérdida o el daño causado directa o indirectamente por el uso de nuestros productos o por cualquier otra causa. Evolution Power Tools no se hace responsable de ningún coste o daño indirecto derivado de estos productos. Ningún directivo, empleado o agente de Evolution Power Tools está autorizado a realizar representaciones orales de idoneidad o a renunciar a cualquiera de los términos anteriores de la venta, ni tendrán carácter vinculante para Evolution Power Tools.

Las cuestiones relativas a esta garantía limitada deberán dirigirse a la oficina central de la empresa o consultarse en el número de asistencia correspondiente.

ADVERTENCIA: Este equipo pueden utilizarlo niños a partir de 8 años y personas con capacidades físicas, sensoriales o mentales reducidas o con falta de experiencia y conocimientos si se les supervisa o instruye respecto al uso seguro del aparato y comprenden los peligros que entraña. Los niños no deben jugar con el aparato. La limpieza y el mantenimiento del usuario no pueden realizarlo niños sin supervisión.

ESPECIFICACIONES DE LA MÁQUINA

ESPECIFICACIONES DE LA MÁQUINA	Reino Unido/UE	EE. UU.
Código de producto	099-0001	099-0004
Tensión de carga	220-240V	120V
Tensión de la batería	18V d.c.	20V d.c.
Capacidad del depósito	11 litros	3 galones
Longitud flexible de la manguera	1.8m	6ft
Peso neto	3.35kg	7.4lbs
Dimensiones del producto sin accesorios (Al x L x An)	410mm x 296mm x 311mm	16-2/16" x 11-5/8" x 12-3/16"
Flujo de aire	45 CFM	

ETIQUETAS Y SÍMBOLOS

ADVERTENCIA: No utilice la máquina si faltan etiquetas de instrucciones o advertencia, o si están dañadas. Póngase en contacto con Evolution Power Tools para sustituir las etiquetas.

Nota: Todos o algunos de los siguientes símbolos pueden aparecer en el manual o en el producto.

SYMBOL	DESCRIPCIÓN
V	Voltios
Min ⁻¹	Velocidad
~	Corriente alterna
n	Velocidad nominal
	¡Advertencia!
	Lea las instrucciones
	Certificado CE
	Certificado UKCA
	(RCM) Marca de cumplimiento de la normativa para aparatos eléctricos y electrónicos. Norma de Australia/ Nueva Zelanda
	Certificado TUV SUD
	Residuos de aparatos eléctricos y electrónicos
	Mantener lejos del calor y las llamas abiertas. No desechar en fuego.
	Mantener lejos del agua. No sumergir en líquidos.
	Temperatura máx.
	Tensión CC

USO EN EXTERIORES

ADVERTENCIA: Para su protección, si va a usar esta herramienta en exteriores, no debe exponerla a la lluvia o utilizarla en lugares húmedos. No coloque la herramienta sobre superficies húmedas. Si es posible, utilice un banco de trabajo limpio y seco. Para garantizar una mayor protección, utilice un dispositivo de corriente residual (RCD) que interrumpa el suministro si la corriente de fuga a tierra es superior a 30 mA durante 30 ms. Compruebe siempre el funcionamiento del dispositivo de corriente residual (RCD) antes de utilizar la máquina. Si se necesita un alargador, debe ser de un tipo adecuado para uso en exteriores y estar etiquetado para tal fin. Se deben seguir las instrucciones de los fabricantes al utilizar un alargador.

**INFORMACIÓN DE SEGURIDAD
INSTRUCCIONES DE SEGURIDAD
IMPORTANTES E INSTRUCCIONES DE
TOMA A TIERRA**

Cuando utilice un aparato eléctrico, respete siempre ciertas precauciones básicas, incluyendo las siguientes: **LEA TODAS LAS INSTRUCCIONES ANTES DE UTILIZAR ESTE APARATO.**

NOTA: Lea todas las normas de seguridad detenidamente antes de utilizar el aparato. Consérvelas para poder consultarlas en el futuro.

ADVERTENCIA: Nunca utilice esta unidad si hay presentes materiales o vapores inflamables, ya que los dispositivos eléctricos producen arcos o chispas que pueden provocar un incendio o una explosión.

**¡NUNCA DEJE EL ASPIRADOR EN
FUNCIONAMIENTO Y SIN SUPERVISIÓN!**

NOTA: Este aparato está previsto para el uso doméstico.

ADVERTENCIA: Para reducir el riesgo de incendio, descarga eléctrica o lesión:

- **Retire la batería cuando no se esté usando y antes del mantenimiento.**
 - **No lo exponga a la lluvia.** Consérvelo en interior.
 - **Retire siempre la batería de la máquina antes de retirar la cubierta del depósito. No permita que se use como juguete.** Preste especial atención cuando lo utilicen niños o estos estén cerca del aparato.
 - **No introduzca ningún objeto en los orificios.** No lo utilice si algún orificio está bloqueado. Mantenga los orificios libres de polvo, pelusas, pelos y cualquier cosa que pueda reducir el flujo de aire.
 - **Mantenga el pelo, la ropa holgada, los dedos y todas las partes del cuerpo alejados de los orificios y las partes móviles.**
 - **No recoja nada que expulse humo o esté ardiendo, como cigarrillos, cerillas o ceniza caliente.**
 - **No lo utilice sin la bolsa recogepolvo o los filtros colocados.**
 - **Apague todos los controles antes de retirar la batería.**
 - **Tenga especial cuidado al limpiar escaleras.**
 - **No recoja líquidos inflamables o combustibles como gasolina ni lo utilice en zonas donde puedan estar presentes.**
 - **No utilice el limpiador para rociar líquidos inflamables, como pintura al óleo, lacas, etc.**
 - **No aspire materiales tóxicos, carcinógenos, combustibles o peligrosos, como amianto, arsénico, bario, berilio, plomo, pesticidas u otros materiales peligrosos para la salud.**
 - **No recoja hollín, cemento, escayola o polvo de yeso sin el filtro y la bolsa recogepolvo colocados.** Contienen partículas muy finas que pueden afectar al rendimiento del motor o expulsarse de nuevo al aire. Hay disponibles bolsas recogepolvo adicionales.
 - **Tenga especial cuidado al vaciar depósitos muy cargados.**
 - **Para evitar la combustión espontánea, vacíe el depósito después de cada uso.**
 - **El manejo de un aspirador puede provocar que se lancen objetos externos contra los ojos, que pueden provocar daños oculares.** Lleve siempre gafas de seguridad cuando maneje el aspirador.
 - **Retire la batería antes de conectar la manguera, las boquillas, los filtros u otros accesorios.**
 - **Las baterías agotadas deben retirarse de la herramienta y desecharse de forma segura.**
 - **Si la herramienta se va a almacenar y no se va a usar durante un periodo prolongado, se deberían retirar las baterías.**
 - **No se deben cortocircuitar los terminales de alimentación.**
- NOTA:** Utilícelo únicamente tal y como se especifica en este manual. Utilice únicamente accesorios recomendados por el fabricante.
- **Evite el encendido accidental. Compruebe que el interruptor de potencia está en la posición OFF (apagado) antes de conectar la herramienta a las baterías, o de coger o transportar la herramienta.** Transportar la herramienta con el dedo sobre el interruptor de corriente o suministrar energía a una herramienta con el interruptor encendido puede propiciar accidentes.
 - **Asegúrese de que el interruptor de corriente esté apagado y de que la batería se haya retirado antes de quitar material atascado, realizar ajustes, cambiar accesorios, almacenar el aparato o realizar su mantenimiento.** El funcionamiento inesperado de la herramienta mientras se retira material obstruido o se realiza el mantenimiento puede provocar lesiones personales graves.
 - **Recargue solo con el cargador especificado por el fabricante.** Un cargador que es apto para un tipo de batería puede acarrear peligro de incendio cuando se usa con otra batería.
 - **Use las herramientas únicamente con la batería específicamente designada.** El uso de cualquier otra batería puede conllevar riesgo de incendio y lesiones.
 - **Cuando no se esté usando la batería, manténgala alejada de otros objetos metálicos, como clips para papel, monedas, llaves, clavos, tornillos u otros objetos metálicos pequeños que puedan crear una conexión entre ambos terminales.** Cortocircuitar los terminales de la batería entre sí puede provocar quemaduras o un incendio.
 - **En condiciones agresivas, puede salirse líquido de la batería. Evite el contacto. Si se produjera el contacto accidental, enjuague con agua. Si el líquido entra en contacto con los ojos, acuda a un médico también.** El líquido procedente de la batería puede provocar irritación o

quemaduras.

- **No use una batería o herramienta que esté dañada o modificada.** Las baterías dañadas o modificadas pueden tener un comportamiento impredecible y conllevar riesgo de incendio, explosión o lesiones.
- **No exponga la batería o la herramienta al fuego ni a una temperatura excesiva. La exposición al fuego o a una temperatura superior a 130 °C puede provocar una explosión.** La temperatura de «130 °C» equivale a una temperatura de «265 °F».
- **Siga todas las instrucciones de carga y no cargue la batería ni la herramienta fuera del rango de temperatura especificado en las instrucciones.** Una carga incorrecta o a temperaturas fuera del rango especificado puede dañar la batería y aumentar el riesgo de incendio.
- **Lleve la herramienta eléctrica a reparar a un experto cualificado que utilice solo piezas de repuesto idénticas.** Esto garantizará que se preserve la seguridad del producto.
- **No modifique ni intente reparar la máquina ni la batería, salvo como se indica en las instrucciones de uso y cuidado.**

PRIMEROS PASOS: DESEMBALAJE

Precaución: Esta caja contiene objetos afilados. Ábrala con cuidado. Retire la máquina del embalaje junto con los accesorios incluidos. Compruebe que la máquina está en buenas condiciones y que se incluyen todos los accesorios especificados en este manual. Asegúrese también de que todos los accesorios están completos. Si falta alguna pieza, la máquina o accesorios, devuélvalo todo a su distribuidor en su embalaje original. No tire el embalaje y consérvelo durante todo el período de garantía. Deseche el embalaje respetando la normativa de medioambiente. Si es posible, recíclalo. No deje que los niños jueguen con las bolsas de plástico vacías, ya que existe riesgo de asfixia.

Si tiene previsto almacenar una batería durante un cierto tiempo sin usarla, guárdela a temperatura ambiente (de 0 °C a 20 °C). Cuando se almacena durante un periodo de tiempo muy prolongado, hay que cargarla una vez al año para evitar la sobredescarga. Rango de temperatura ambiente para el uso de la herramienta y la batería: de 0 °C a 40 °C. Temperatura de carga: de 5 °C a 40 °C.

ELEMENTOS SUMINISTRADOS

DESCRIPCIÓN	099-0001, 099-0004,	099-0001A, 099-0001B, 099-0001C, 099-0004A
Manual de instrucciones	✓	✓
Manguera flexible	✓	✓
Boquilla para ranuras	✓	✓
Boquilla ancha	✓	✓
Cepillo redondo	✓	✓
Filtro de cartucho	✓	✓
Filtro de espuma	✓	✓
Batería de 2 Ah		
Batería de 4 Ah		✓
Batería de 5 Ah		
Batería de 8 Ah		
Cargador de puerto único		✓
Cargador de puerto doble		

ACCESORIOS ADICIONALES

Además de los elementos estándar incluidos en esta máquina, ponemos a su disposición los siguientes accesorios que encontrará en la tienda en línea de Evolution en www.evolutionpowertools.com o en su distribuidor local.

DESCRIPCIÓN	N.º DE PIEZA
Filtro de espuma	086-0103
Filtro de cartucho de repuesto	086-0101

CARGADORES/BATERÍAS RECOMENDADOS

Descripción	N.º de pieza	
Batería de 2 Ah	R18BAT-Li2, R20BAT-Li2	EBAT18-Li-2
Batería de 4 Ah	R18BAT-Li4, R20BAT-Li4	EBAT18-Li-4, EHPB18-Li-4
Batería de 5 Ah	R18BAT-Li5, R20BAT-Li5	EBAT18-Li-5
Batería de 8 Ah	R18BAT-Li8, R20BAT-Li8	EHPB18-Li-8
R18RCH-Li1 - Cargador de puerto único	R18RCH-Li1, R20RCH-Li1	EFC18-Li
R18RCH-Li2 - Cargador de puerto doble	R18RCH-Li2, R20RCH-Li2	EMC18-Li

DESCRIPCIÓN GENERAL DE LA MÁQUINA R11VAC-LI

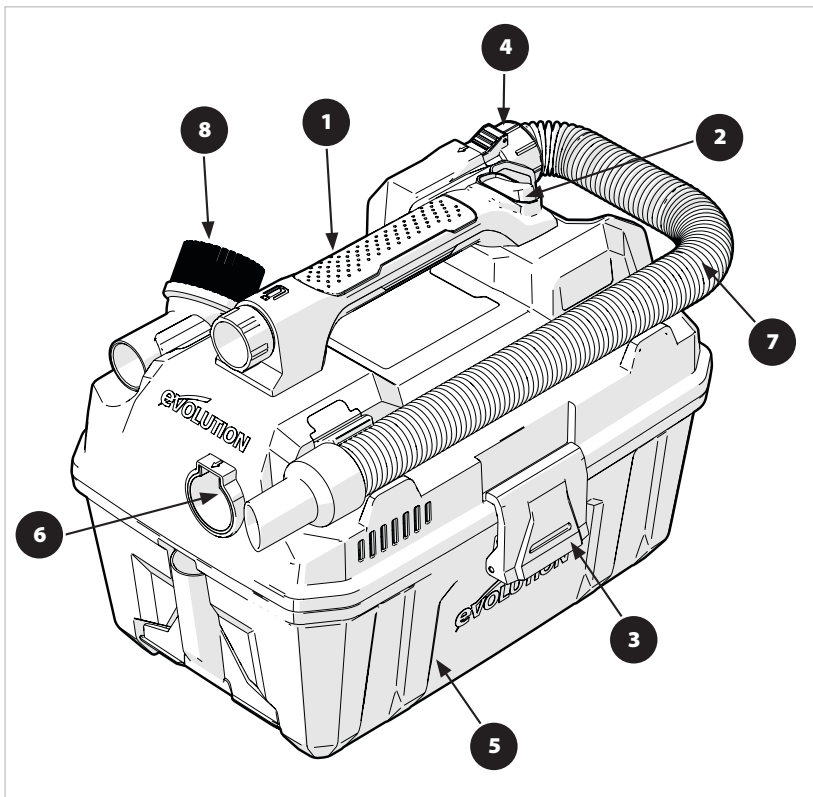

- 1. ASA
- 2. INTERRUPTOR ON/OFF (ENCENDIDO/APAGADO)
- 3. CERROJO DE LA TAPA
- 4. PUERTO DE ASPIRADO
- 5. DEPÓSITO DE POLVO
- 6. PUERTO DE SOPLADO

- 7. MANGUERA FLEXIBLE
- 8. CEPILLO REDONDO
- 9. BOQUILLA ANCHA
- 10. FILTRO DEL CARTUCHO
- 11. BOQUILLA PARA RANURAS
- 12. FILTRO DE ESPUMA (HÚMEDO)

ENSAMBLAJE

Para instalar/retirar la batería

Para instalar la batería, insértela firmemente en la herramienta hasta oír un clic audible, y asegúrese de que está bien asentada y fijada en posición. Para retirar la batería, pulse el botón de liberación de la batería y sáquela de la herramienta.

Conexión de la manguera de aspirado (Fig. 1)

Antes de usar el aspirador, se debe conectar la manguera flexible.

- Asegúrese de que el aspirador esté colocado sobre una superficie plana y firme.
- Quite los cerrojos del depósito y retire el cabezal de potencia del depósito.
- Retire la manguera del depósito.
- Alinee el extremo de fijación de la manguera con el puerto de entrada o de soplado de la máquina, y asegúrese de que el bloqueo de alineación esté orientado correctamente para encajar en el orificio.
- Inserte el extremo de la manguera en el orificio hasta oír un clic audible. Tire suavemente del extremo de la manguera para asegurar que esté correctamente fijada.
- Vuelva a poner el cabezal de potencia en el depósito y asegure los cerrojos.

Nota: El cabezal de potencia solo encajará en el depósito cuando el puerto de entrada en la parte delantera del cabezal de potencia y la zona de almacenamiento para la herramienta de boquilla ancha del depósito estén alineados.

Nota: Para reducir el riesgo de lesiones, sujete siempre de forma segura con una mano en el mango principal. (1)

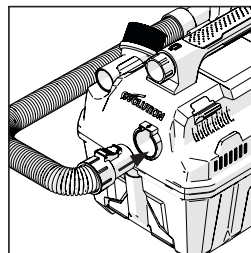

FIG. 1

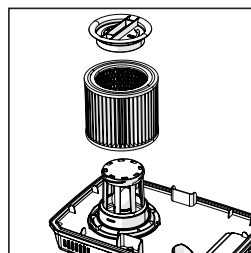

FIG. 2

INSTRUCCIONES DE FUNCIONAMIENTO

ADVERTENCIA: Para reducir el riesgo de incendio o explosión, no utilice este aspirador en zonas con gases y vapores inflamables o polvo explosivo en el aire. Los gases y vapores inflamables incluyen, sin limitarse a estos: líquido inflamable, limpiadores tipo disolvente, pinturas al óleo, gasolina, alcohol o sprays aerosoles. Los polvos explosivos incluyen, sin limitarse a estos: carbón, magnesio, aluminio y polvo de grano o pólvora. No aspire polvo explosivo ni líquidos inflamables o combustibles ni cenizas calientes. No utilice este aspirador para rociar líquido inflamable o combustible. Para reducir el riesgo de peligros para la salud por vapores o polvos, no aspire materiales tóxicos.

PRECAUCIÓN: Para reducir el riesgo de daños auditivos, utilice protección auditiva al usar este aspirador durante periodos prolongados o en una zona ruidosa. Este aspirador en seco y húmedo de 11 l está montado de fábrica y listo para usar al sacarlo del embalaje. La unidad está lista para aspirar en seco o soplar.

ON/OFF

Después de insertar la batería en la máquina, encienda la unidad desplazando el interruptor de la posición «O» a la posición «I». La «O» es la posición «OFF» (apagada) y la «I» es la posición «ON» (encendida).

RECOGIDA EN SECO

NOTA: Si el filtro de espuma está colocado encima de la jaula del filtro, se debe retirar antes de instalar el filtro del cartucho. El filtro del cartucho se puede utilizar para la recogida en seco o húmedo; la instalación es la misma para ambos casos. Si recoge grandes cantidades de líquido, consulte la sección de la operación Recogida en húmedo de este manual. Use el filtro del cartucho en posición sobre la jaula del filtro para la recogida de la mayoría de material seco general. (Fig. 2)

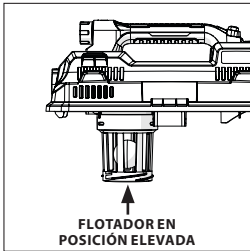

FIG. 3

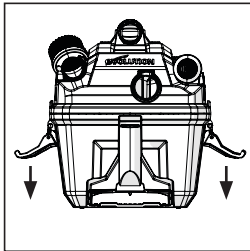

FIG. 4

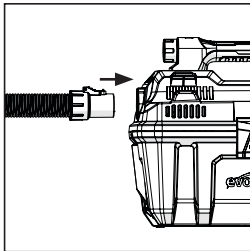

FIG. 5

- Con el cabezal de potencia boca abajo, deslice el filtro del cartucho hacia abajo sobre la jaula del filtro y presione los sellos del filtro contra el cabezal de potencia.
- Coloque el retén del filtro en la parte superior del filtro del cartucho, sujete el cabezal de potencia con una mano y gire el asa del retén del filtro en sentido horario para apretar, con lo que bloqueará el filtro en posición.
- Para retirar el filtro del cartucho para la limpieza, sujete de nuevo el cabezal de potencia y gire el retén del filtro en sentido antihorario para aflojar y retire, deslizando el filtro del cartucho fuera de la jaula del filtro.
- Para limpiar el filtro del cartucho, elimine el exceso de suciedad agitando, con un cepillo o aclarando (desde el interior del filtro) con agua. Déjelo secar completamente (aproximadamente 24 horas) y vuelva a instalarlo.

RECOGIDA EN HÚMEDO

- Retire el filtro del cartucho y sustitúyalo por el filtro de espuma cuando haga recogidas en húmedo.
- Este aspirador en seco y húmedo dispone de un mecanismo de flotación que se elevará automáticamente para cortar el flujo de aire cuando el líquido del depósito supere un nivel predeterminado. Cuando esto suceda, apague el aspirador, retire la batería y vacíe el depósito de polvo. Sabrá que el flotador ha cerrado el flujo de aire si la succión cesa y el ruido del motor se vuelve más agudo debido a la mayor velocidad de este. La capacidad de líquido puede variar con la tasa de recogida. (Fig. 3)

VACIADO DEL DEPÓSITO

ADVERTENCIA: Para reducir el riesgo de lesiones por arranque accidental, retire la batería antes de vaciar el depósito de polvo.

- Retire el conjunto del cabezal de potencia del aspirador en seco y húmedo tirando hacia arriba de los clips de la tapa a cada lado del aspirador. Retire el conjunto del cabezal de potencia. (Fig. 4)
- Vacíe el contenido del depósito en un contenedor de eliminación de residuos adecuado.

FUNCIONAMIENTO DE SOPLADO

ADVERTENCIA: Para reducir el riesgo de lesiones por arranque accidental, retire la batería antes del cambio. Para evitar lesiones a los presentes, manténgalos alejados de los residuos sopladados.

PRECAUCIÓN: Utilice una mascarilla para el polvo si el soplado crea polvo que se puede inhalar. Para reducir el riesgo de daños auditivos, utilice protección auditiva al usar este aspirador/soplador durante períodos prolongados o en una zona ruidosa.

El aspirador dispone de una función de soplado. Puede expulsar aire sobre serrín y otros residuos. Se puede utilizar para expulsar aire sobre el polvo y los residuos de garajes o patios y entradas. Siga los pasos que figuran a continuación para utilizar el aspirador como un soplador.

- Ubique el puerto de soplado en el aspirador.
- Introduzca un extremo de la manguera en el puerto de soplado. (Fig. 5)
- Encienda el aspirador.

SUSTITUCIÓN DEL FILTRO

ADVERTENCIA: Para reducir el riesgo de lesiones por arranque accidental, retire la batería de la máquina antes de cambiar o limpiar el filtro. El filtro se debe limpiar con frecuencia para garantizar el máximo rendimiento del aspirador.

NOTA: Para evitar daños en el ventilador y el motor, reinstale siempre el filtro seco reutilizable antes de utilizar el aspirador para la recogida en seco y vuelva a colocar siempre el filtro de espuma antes de utilizarlo para la recogida en húmedo.

NOTA: Después de la limpieza, compruebe si el filtro presenta desgarros o pequeños agujeros. No utilice un filtro que presente desgarros o agujeros. Incluso un agujero pequeño puede hacer que salga polvo del aspirador. Sustitúyalo de inmediato.

NOTA: Antes de instalar el filtro en el aspirador, limpie la zona de la tapa para que el anillo de la mordaza selle la bolsa contra la tapa y evite que las partículas pequeñas se salten la bolsa del filtro. Si el filtro está limpio y no está dañado, vuelva a colocarlo en su jaula. Si no se puede reutilizar, coloque un filtro nuevo en ella.

NOTA: Limpie el filtro en un lugar abierto.

ADVERTENCIA: No retire la jaula del filtro ni el flotador. El flotador evita que el agua entre en el propulsor y dañe el motor. La jaula evita que los dedos toquen el propulsor en movimiento.

MANTENIMIENTO

ADVERTENCIA: Cualquier actividad de mantenimiento se debe llevar a cabo con la máquina apagada y con la batería sacada.

LIMPIEZA

Para mantener el aspirador en seco y húmedo en el mejor estado posible, limpie el exterior con un paño humedecido con agua caliente y jabón suave. Para limpiar el depósito:

- Vacíe el depósito.
- Lave el depósito minuciosamente con agua caliente y jabón suave.
- Séquelo con un trapo seco.

ALMACENAJE

Antes de almacenar el aspirador, se debe vaciar y limpiar el depósito del polvo. Los accesorios se deberían guardar en el soporte de accesorios para que sean fácilmente accesibles. El aspirador se debe almacenar en interior.

PROTECCIÓN MEDIOAMBIENTAL

Los productos eléctricos no se deben tirar en la basura doméstica. Recicle en los puntos destinados a ello. Consulte a la autoridad local o el vendedor para obtener más información sobre el reciclaje.

Daño medioambiental por eliminación incorrecta de las pilas/baterías recargables.

Las pilas/baterías recargables no se pueden desechar con los residuos domésticos habituales. Pueden contener metales pesados tóxicos y están sujetas a las normativas y leyes de tratamiento de residuos peligrosos. Deseche las baterías de conformidad con los requisitos locales relevantes.

Retire la batería del producto antes de la eliminación.



RESOLUCIÓN DE PROBLEMAS

PROBLEMA	POSIBLE CAUSA	ACCIÓN CORRECTIVA
El aspirador no funciona	<ol style="list-style-type: none"> 1. La batería no está correctamente instalada. 2. La batería no está cargada. 3. Los componentes internos están demasiado calientes. 	<ol style="list-style-type: none"> 1. Compruebe la instalación de la batería. 2. Compruebe los requisitos de carga de la batería. 3. Deje que la herramienta se enfríe.
Pérdida de succión, recogida en húmedo	<ol style="list-style-type: none"> 1. Depósito lleno 2. Manguera obstruida 3. Filtro obstruido 	<ol style="list-style-type: none"> 1. Drene y limpie el depósito 2. Retire la manguera y limpie los residuos 3. Limpie o sustituya el filtro
Pérdida de succión, recogida en seco	<ol style="list-style-type: none"> 1. Depósito lleno 2. Manguera obstruida 3. Filtro obstruido 	<ol style="list-style-type: none"> 1. Vacíe y limpie el depósito 2. Retire la manguera y limpie los residuos 3. Limpie o sustituya el filtro

ADVERTENCIA: Para reducir el riesgo de lesiones por piezas móviles o descarga eléctrica, retire la batería de la máquina antes de realizar comprobaciones para resolver problemas. Los problemas menores a menudo se pueden arreglar sin llamar al servicio de atención al cliente.

DECLARACIÓN DE CONFORMIDAD



El fabricante del producto incluido en esta Declaración es el siguiente:

Reino Unido: Evolution Power Tools Ltd. Venture One, Longacre Close, Holbrook Industrial Estate, Sheffield, S20 3FR.
FR: Evolution Power Tools SAS. 61 Avenue Lafontaine, 33560, Carbon-Blanc, Bordeaux, France.

El fabricante declara que la máquina, tal y como se detalla en la presente declaración, cumple todas las disposiciones pertinentes de la Directiva relativa a las máquinas y otras directivas apropiadas, tal y como se especifica a continuación.

Asimismo, el fabricante declara que la máquina, tal y como se indica detalladamente en la presente declaración, en los casos en los que sea aplicable, cumple con las disposiciones pertinentes sobre los requisitos esenciales de seguridad y salud.

Las Directivas incluidas en esta Declaración se detallan a continuación:

1907/2006	Reglamento (CE) n.º 1907/2006, anexo XVII, relativo al registro, la evaluación, la autorización y la restricción de las sustancias y preparados químicos (REACH)
2014/35/EU	Tensión por debajo del límite de la certificación CE LVD
2014/30/EU.	Directiva de compatibilidad electromagnética.
2011/65/EU. & (EU)2015/863.	Directiva sobre restricciones a la utilización de determinadas sustancias peligrosas en aparatos eléctricos y electrónicos (RoHS).
2012/19/EU.	Residuos de aparatos eléctricos y electrónicos (RAEE).

Y está en conformidad con los requisitos aplicables de los siguientes documentos:

**EN 60335-1:2012/A15:2021 • EN 60335-2-2:2010/A1:2013 • EN 62233:2008 •
 EN 55014-1:2017/A11:2020 • EN 55014-2:2015 • EN IEC 55014-1:2021 • EN IEC 55014-2:2021**

Detalles del producto

Descripción: Aspirador inalámbrico en seco y húmedo de 11 l | **R11VAC-Li** de Evolution
 Número de producto: 099-0001
 Marca comercial: Evolution Build
 Voltaje: 18 V CC

La documentación técnica necesaria para demostrar que el producto cumple con los requisitos de la directiva se ha elaborado y está disponible para su consulta por parte de las autoridades pertinentes. Garantiza que nuestro archivo técnico contiene los documentos enumerados anteriormente y que estas son las normas correctas para el producto, tal y como se ha detallado antes.

Nombre y dirección del titular de la documentación técnica.

Firmado:  Impresión: Barry Bloomer
 Director ejecutivo
 Fecha: 14/03/23

Reino Unido: Evolution Power Tools Ltd. Venture One, Longacre Close, Holbrook Industrial Estate, Sheffield, S20 3FR.
FR: Evolution Power Tools SAS. 61 Avenue Lafontaine, 33560, Carbon-Blanc, Bordeaux, France.

DECLARACIÓN DE CONFORMIDAD

**UK
CA**

El fabricante del producto incluido en esta Declaración es el siguiente:

Reino Unido: Evolution Power Tools Ltd. Venture One, Longacre Close, Holbrook Industrial Estate, Sheffield, S20 3FR.
FR: Evolution Power Tools SAS. 61 Avenue Lafontaine, 33560, Carbon-Blanc, Bordeaux, France.

El fabricante declara que la máquina, tal y como se detalla en la presente declaración, cumple todas las disposiciones pertinentes de la Directiva relativa a las máquinas y otras directivas apropiadas, tal y como se especifica a continuación.

Asimismo, el fabricante declara que la máquina, tal y como se indica detalladamente en la presente declaración, en los casos en los que sea aplicable, cumple con las disposiciones pertinentes sobre los requisitos esenciales de seguridad y salud.

Las Directivas incluidas en esta Declaración se detallan a continuación:

Legislación del Reino Unido: Regulaciones de (seguridad en el) suministro de maquinaria 2008;
Legislación del Reino Unido: Regulaciones de compatibilidad electromagnética de 2016;
Legislación del Reino Unido: Restricciones a la utilización de determinadas sustancias peligrosas en aparatos eléctricos y electrónicos de 2012
Legislación del Reino Unido: Regulaciones sobre residuos de aparatos eléctricos y electrónicos de 2013

Y está en conformidad con los requisitos aplicables de los siguientes documentos:

BS EN 60335-1:2012+A2:2019 • BS EN 60335-2-2: 2010+A1:2013 • BS EN 62233:2008
BS EN 55014-1:2017/A11:2020 • BS EN 55014-2:2015

Detalles del producto

Descripción:	Aspirador inalámbrico en seco y húmedo de 11 l R11VAC-Li de Evolution
Número de producto:	099-0001
Marca comercial:	Evolution
Voltaje:	18 V CC

La documentación técnica necesaria para demostrar que el producto cumple con los requisitos de la directiva se ha elaborado y está disponible para su consulta por parte de las autoridades pertinentes. Garantiza que nuestro archivo técnico contiene los documentos enumerados anteriormente y que estas son las normas correctas para el producto, tal y como se ha detallado antes.

Nombre y dirección del titular de la documentación técnica.

Firmado:		Impresión: Barry Bloomer Director ejecutivo
Fecha:		16/08/2021

Reino Unido: Evolution Power Tools Ltd. Venture One, Longacre Close, Holbrook Industrial Estate, Sheffield, S20 3FR.
FR: Evolution Power Tools SAS. 61 Avenue Lafontaine, 33560, Carbon-Blanc, Bordeaux, France.

ES

Ce mode d'emploi a été initialement rédigé en anglais.**IMPORTANT**

Veillez lire attentivement ces consignes d'utilisation et de sécurité dans leur intégralité. Pour votre propre sécurité, si vous avez des doutes concernant un aspect de l'utilisation de ce matériel, veuillez contacter l'assistance technique appropriée dont le numéro se trouve sur le site Internet d'Evolution Power Tools. Nous assurons différentes lignes d'assistance téléphoniques au sein de notre organisation à l'échelle mondiale, mais de l'aide technique est également disponible auprès de votre fournisseur.

WEB : www.evolutionpowertools.com

GARANTIE

Félicitations pour votre achat d'un appareil Evolution Power Tools. Veuillez enregistrer votre produit « en ligne » comme expliqué dans la brochure A4 d'enregistrement en ligne de la garantie fournie avec la machine. Vous pouvez également scanner le code QR situé sur la brochure A4 à l'aide d'un smartphone. Cela vous permettra de valider la période de garantie de la machine via le site Internet d'Evolution en saisissant vos coordonnées, ce qui vous garantira un service rapide si nécessaire. Nous vous remercions sincèrement d'avoir choisi un produit de la gamme Evolution Power Tools.

Evolution Power Tools se réserve le droit de modifier et d'améliorer le produit, sans avis préalable.

Veillez vous reporter à la brochure de l'enregistrement de la garantie et/ou l'emballage pour les détails des modalités et des conditions de la garantie.

Durant la période de la garantie à compter de la date d'achat d'origine, Evolution Power Tools réparera ou remplacera toute marchandise présentant un défaut de matériau ou de fabrication. Cette garantie ne s'applique pas si la machine renvoyée a été utilisée de manière non conforme au mode d'emploi ou si elle a été endommagée par accident, par négligence ou en raison

d'un entretien inadéquat. Cette garantie ne s'applique pas aux machines et/ou composants qui ont été altérés, changés ou modifiés de quelque manière que ce soit, ou sujets à une utilisation contraire aux capacités et spécifications recommandées. Les composants électriques sont soumis à la garantie de leurs fabricants respectifs. Toute marchandise retournée pour cause de défaut doit être envoyée en port prépayé à Evolution Power Tools. Evolution Power Tools se réserve le droit de réparer l'outil ou de le remplacer par un produit identique ou équivalent. Les accessoires consommables tels que (la liste suivante n'est pas exhaustive) lames, fraises, perceuses, ciseaux, palettes, etc. ne font l'objet d'aucune garantie, écrite ou verbale. Evolution Power Tools ne pourrait en aucun cas être tenu responsable de la perte ou des dégâts résultant directement ou indirectement de l'utilisation de notre marchandise ou de toute autre cause. Evolution Power Tools ne peut être tenu responsable de tous frais engagés sur de tels biens ou de tous dommages indirects. Aucun dirigeant, employé ou mandataire de Evolution Power Tools n'est autorisé à présenter des déclarations de conformité verbales ou à renoncer à n'importe laquelle des conditions de vente qui précèdent et aucune de ces actions n'engage Evolution Power Tools.

Les questions relatives à cette garantie limitée doivent être adressées au siège de l'entreprise. Vous pouvez également appeler la ligne d'assistance concernée.

AVERTISSEMENT : Cet appareil peut être utilisé par des enfants âgés de 8 ans et plus et des personnes ayant des capacités physiques, sensorielles ou mentales réduites ou un manque d'expérience et de connaissances s'ils ont reçu une supervision ou des consignes concernant l'utilisation de l'appareil en toute sécurité et s'ils comprennent les risques impliqués. Les enfants ne doivent pas jouer avec l'appareil. Le nettoyage et l'entretien par l'utilisateur ne doivent pas être effectués par des enfants sans surveillance.











CARACTÉRISTIQUES DE LA MACHINE

CARACTÉRISTIQUES DE LA MACHINE	RU/UE	USA
Code produit	099-0001	099-0004
Tension de charge	220-240V	120V
Tension de la batterie	18V d.c.	20V d.c.
Capacité du réservoir	11 litre	3Gal
Longueur du tuyau/flexible	1.8m	6ft
Poids net	3.35kg	7.4lbs
Dimensions du produit sans accessoires (H x L x l)	410mm x 296mm x 311mm	16-2/16" x 11-5/8" x 12-3/16"
Flux d'air	45 CFM	

ÉTIQUETTES ET SYMBOLES

AVERTISSEMENT : N'utilisez pas cette machine s'il manque des étiquettes d'avertissement et/ou d'instruction ou si ces étiquettes sont endommagées. Contactez Evolution Power Tools pour le remplacement des étiquettes.

Remarque : Tous les symboles suivants ou certains d'entre eux peuvent apparaître dans le manuel ou sur le produit.

SYMBOLE	DESCRIPTION
V	Volts
Min ⁻¹	Vitesse
~	Courant alternatif
n	Vitesse nominale
	Avertissement !
	Lisez les instructions
	Certification CE
	Certification UKCA
	(RCM) Regulatory Compliance Mark (marque de conformité légale) pour les équipements électriques et électroniques. Norme australienne/ néo-zélandaise
	Certification TUV SUD
	Déchets d'équipements électriques et électroniques
	Tenir à l'écart de la chaleur et des flammes nues - Ne pas jeter dans le feu
	Tenir à l'écart de l'eau - ne pas immerger le produit dans des liquides
	Température max. mbx, 40°C
	Tension continue

UTILISATION EN EXTÉRIEUR

AVERTISSEMENT : Si vous utilisez cet outil en extérieur, ne l'exposez pas à la pluie et ne l'utilisez pas dans des lieux humides pour assurer votre protection. Ne placez pas l'outil sur des surfaces humides. Si possible, utilisez un établi sec et propre. Pour une protection supplémentaire, utilisez un dispositif de courant différentiel résiduel (DCR) qui interrompra l'alimentation si le courant de fuite vers la terre excède 30 mA pour 30 ms. Vérifiez toujours le bon fonctionnement du dispositif différentiel résiduel (DCR) avant d'utiliser la machine. Si vous devez utiliser une rallonge, celle-ci doit convenir à l'utilisation en extérieur et cette mention doit figurer sur l'étiquette. Les instructions du fabricant doivent être respectées lors de l'utilisation d'une rallonge.

DONNÉES DE SÉCURITÉ

CONSIGNES DE SÉCURITÉ IMPORTANTES ET CONSIGNES DE MISE À LA TERRE

Lors de l'utilisation d'un appareil électrique, des précautions de base doivent toujours être respectées, y compris les suivantes :

LISEZ L'ENSEMBLE DES CONSIGNES AVANT D'UTILISER CET APPAREIL.

REMARQUE : Lisez attentivement toutes les règles de sécurité avant d'essayer de l'utiliser. Conservez-les pour vous y référer à l'avenir.

AVERTISSEMENT : Ne faites jamais fonctionner cet appareil en présence de matériaux ou de vapeurs inflammables car les appareils électriques produisent des arcs ou des étincelles susceptibles de provoquer un incendie ou une explosion.

NE LAISSEZ JAMAIS L'ASPIRATEUR EN FONCTIONNEMENT SANS SURVEILLANCE !

REMARQUE : Cet appareil est destiné à un usage domestique.

AVERTISSEMENT : Afin de réduire le risque d'incendie, d'électrocution ou de blessure :

- **Retirez la batterie lorsque vous n'utilisez pas l'appareil et avant son entretien.**
- **N'exposez pas l'appareil à la pluie.** Stockez-le à l'intérieur.
- **Retirez toujours la batterie de la machine avant de retirer le couvercle du réservoir.**
- **Ne laissez pas l'appareil être utilisé comme un jouet.** Une attention particulière est nécessaire lorsqu'il est utilisé par ou près d'enfants.
- **N'introduisez aucun objet dans les ouvertures.** N'utilisez pas l'appareil avec des ouvertures bloquées. Veillez à ce que les ouvertures restent exemptes de poussière, de peluches, de cheveux et de tout ce qui pourrait réduire la circulation de l'air.
- **Tenez les cheveux, les vêtements amples, les doigts et toutes les parties du corps éloignés des ouvertures et des pièces mobiles.**
- **N'aspirez rien qui brûle ou qui fume, comme des cigarettes, des allumettes ou des cendres chaudes.**
- **N'utilisez pas l'appareil sans sac à poussière et/ou filtres.**
- **Éteignez toutes les commandes avant de retirer la batterie.**
- **Faites particulièrement attention lorsque vous nettoyez un escalier.**
- **N'utilisez pas l'appareil pour ramasser des liquides inflammables ou combustibles tels que de l'essence et ne l'utilisez pas dans des zones où ils pourraient être présents.**
- **N'utilisez pas votre nettoyeur comme pulvérisateur de liquides inflammables tels que des peintures à l'huile, des laques, etc.**
- **N'aspirez pas de matières toxiques, cancérigènes, combustibles ou autres matières dangereuses telles que de l'amiante, de l'arsenic, du baryum, du béryllium, du plomb, des pesticides ou d'autres matières dangereuses pour la santé.**
- **N'aspirez pas de suie, de ciment, de plâtre ou de poussière de cloison sèche sans filtre et sac à poussière.** Ce sont des particules très fines qui peuvent affecter les performances du moteur ou être rejetées dans l'air. Des sacs à poussière supplémentaires sont disponibles.
- **Soyez particulièrement prudent lors du vidage de réservoirs très chargés.**
- **Pour éviter une combustion spontanée, videz le réservoir après chaque utilisation.**
- **Le fonctionnement d'un aspirateur utilitaire peut entraîner la projection**

d'objets étrangers dans les yeux, ce qui peut causer des lésions oculaires. Portez toujours des lunettes de sécurité lorsque vous utilisez l'aspirateur.

- **Retirez la batterie avant de connecter le tuyau, les buses, les filtres ou d'autres accessoires.**
- **Les batteries épuisées doivent être retirées de l'appareil et éliminées en toute sécurité.**
- **Si l'appareil doit être stocké et inutilisé pendant une longue période, les batteries doivent être retirées**
- **Les bornes d'alimentation ne doivent pas être court-circuitées.**

REMARQUE : Utilisez uniquement cet appareil comme décrit dans ce mode d'emploi. Utilisez uniquement les accessoires recommandés par le fabricant.

- **Évitez les démarrages impromptus. Assurez-vous que l'interrupteur est en position d'arrêt avant de brancher l'appareil sur un bloc-batterie, de ramasser ou de transporter l'appareil.** Le fait de porter l'appareil avec le doigt sur son interrupteur ou de brancher un appareil dont l'interrupteur est en position de marche peut causer un accident.
- **Assurez-vous que l'interrupteur d'alimentation est éteint et que la batterie est retirée avant de retirer le matériel coincé, d'effectuer des réglages, de changer des accessoires, de ranger ou d'entretenir l'appareil.** L'actionnement inattendu de l'appareil lors de l'élimination du matériel coincé ou de l'entretien peut entraîner des blessures graves.
- **Rechargez uniquement la batterie avec le chargeur spécifié par le fabricant.** Un chargeur adapté à une batterie peut créer un risque d'incendie lorsqu'il est utilisé avec une autre batterie.
- **N'utilisez l'appareil qu'avec un bloc batterie spécifiquement désigné.** L'utilisation d'une autre batterie peut entraîner un risque de blessure et d'incendie.
- **Lorsque vous n'utilisez pas le bloc batterie, tenez-la à l'écart des objets métalliques, tels que les trombones, les pièces de monnaie, les clés, les clous, les vis ou autres petits objets en métal, qui peuvent établir un contact entre les bornes.** Court-circuiter les bornes de la batterie peut entraîner des brûlures ou un incendie.
- **Dans des conditions d'utilisation abusives, du liquide peut être éjecté de la batterie ; évitez tout contact avec lui. En cas de contact accidentel, rincez à l'eau. En cas de contact du liquide avec vos yeux, consultez également un médecin.**

Le liquide éjecté de la batterie peut provoquer une irritation ou des brûlures.

- **N'utilisez pas une batterie ou un appareil qui a été endommagé ou modifié.** Les batteries endommagées ou modifiées peuvent avoir un comportement imprévisible et entraîner un incendie, une explosion ou un risque de blessure.
- **N'exposez pas une batterie ou un appareil au feu ou à une température excessive. Une exposition au feu ou à une température supérieure à 130 °C peut provoquer une explosion.** La température de 130 °C correspond à la température de 265 °F.
- **Respectez toutes les consignes de charge et ne chargez pas la batterie ou l'outil en dehors de la plage de températures spécifiée dans les consignes.** Une charge incorrecte ou en dehors de la plage de températures autorisée peut entraîner des dommages sur la batterie et augmenter le risque d'incendie.
- **L'entretien de votre appareil doit être confié à un technicien qualifié, utilisant exclusivement des pièces identiques à celles d'origine.** Ceci assurera le maintien de la sécurité du produit.
- **Ne modifiez l'appareil ou la batterie et n'essayez pas de les réparer, sauf comme indiqué dans les instructions d'utilisation et d'entretien.**

COMMENCER - DÉBALLAGE

Mise en garde : Cet emballage contient des objets tranchants. Faites attention lors du déballage. Retirez la machine et les accessoires fournis de l'emballage. Vérifiez soigneusement que la machine est en bon état et que vous disposez de tous les accessoires énumérés dans ce manuel. Assurez-vous que tous les accessoires sont complets. S'il manque une ou plusieurs pièces, renvoyez la machine et ses accessoires dans leur emballage d'origine au revendeur. Ne jetez pas l'emballage. Conservez-le en bon état tout au long de la période de garantie. Jetez l'emballage d'une manière respectueuse de l'environnement. Si possible, recyclez-le. Ne laissez pas les enfants jouer avec des sacs plastiques vides, en raison du risque de suffocation.

Si vous avez l'intention de stocker une batterie sans l'utiliser pendant un certain temps, stockez la batterie à température ambiante (entre 0 °C et 20 °C). Lors du stockage pendant des périodes prolongées, rechargez la batterie une fois par an pour éviter une décharge excessive. La plage de température ambiante pour l'utilisation de l'outil et de la batterie est : entre 0 °C et 40 °C. Température de charge : 5 °C à 40 °C.

ARTICLES FOURNIS

DESCRIPTION	099-0001, 099-0004,	099-0001A, 099-0001B, 099-0001C, 099-0004A
Mode d'emploi	✓	✓
Tuyau flexible	✓	✓
Buse à fente	✓	✓
Buse Gulper	✓	✓
Brosse ronde	✓	✓
Filtre à cartouche	✓	✓
Filtre en mousse	✓	✓
Batterie de 2 Ah		
Batterie de 4 Ah		✓
Batterie de 5 Ah		
Batterie de 8 Ah		
Chargeur à port unique		✓
Chargeur à port double		

ACCESSOIRES COMPLÉMENTAIRES

En plus des articles standards fournis avec cette machine, vous trouverez les accessoires suivants dans la boutique en ligne d'Evolution sur www.evolutionpowertools.com ou chez votre revendeur local.

DESCRIPTION	PIÈCE N°
Filtre en mousse	086-0103
Filtre à cartouche de remplacement	086-0101

BATTERIES/CHARGEURS RECOMMANDÉS

Description	Pièce N°	
Batterie de 2 Ah	R18BAT-Li2, R20BAT-Li2	EBAT18-Li-2
Batterie de 4 Ah	R18BAT-Li4, R20BAT-Li4	EBAT18-Li-4, EHPB18-Li-4
Batterie de 5 Ah	R18BAT-Li5, R20BAT-Li5	EBAT18-Li-5
Batterie de 8 Ah	R18BAT-Li8, R20BAT-Li8	EHPB18-Li-8
R18RCH-Li1 - Chargeur à port unique	R18RCH-Li1, R20RCH-Li1	EFC18-Li
R18RCH-Li2 - Chargeur à port double	R18RCH-Li2, R20RCH-Li2	EMC18-Li

PRÉSENTATION DE LA MACHINE R11VAC-Li

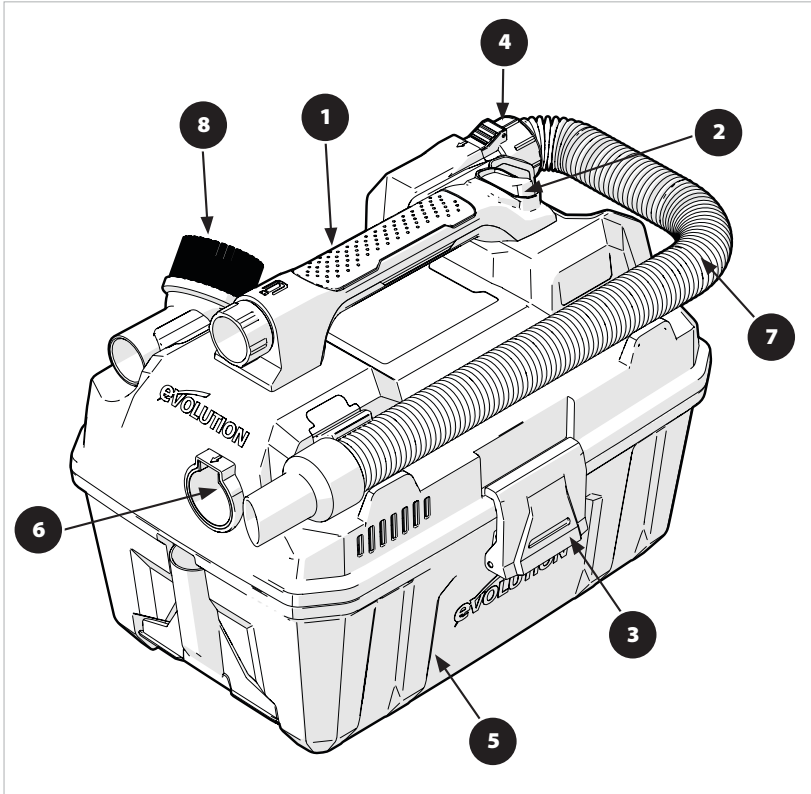

- 1. ERGONOMIQUE
- 2. INTERRUPTEUR MARCHE/ARRÊT
- 3. LOQUET DU COUVERCLE
- 4. PORT D'ASPIRATION
- 5. RÉSERVOIR À POUSSIÈRE
- 6. PORT DE SOUFFLAGE
- 7. TUYAU FLEXIBLE

- 8. BROsse RONDE
- 9. BUSE GULPER
- 10. FILTRE À CARTOUCHE
- 11. BUSE À FENTE
- 12. FILTRE EN MOUSSE (POUR FONCTIONNEMENT À L'EAU)

MONTAGE

Pour installer/retirer la batterie

Pour installer la batterie, insérez-la fermement dans l'outil jusqu'à ce que vous entendiez un clic audible, en vous assurant que la batterie est bien en place et verrouillée en position. Pour retirer la batterie, appuyez sur le bouton de déverrouillage de la batterie et retirez la batterie de l'outil.

Fixation du tuyau d'aspiration (ill. 1)

Avant d'utiliser l'aspirateur, le tuyau flexible devra être fixé.

- Assurez-vous que l'aspirateur est placé sur une surface plane et ferme.
- Déverrouillez les loquets du réservoir et retirez la tête d'alimentation du réservoir.
- Retirez le tuyau du réservoir.
- Alignez l'extrémité de verrouillage du tuyau avec l'orifice d'admission ou de soufflage de l'appareil, en vous assurant que le verrou d'alignement est correctement orienté pour s'insérer dans l'orifice.
- Insérez l'extrémité du tuyau dans le port jusqu'à ce que vous entendiez un clic audible. Tirez délicatement sur l'extrémité du tuyau pour vous assurer qu'il est correctement fixé.
- Remplacez la tête d'alimentation sur le réservoir et fixez les loquets.

Remarque : La tête d'alimentation ne s'adapte au réservoir que lorsque le port d'admission sur le devant de la tête d'alimentation et la zone de stockage de l'outil à buse large sur le réservoir sont alignés.

Remarque : Pour réduire le risque de blessure, tenez toujours fermement la poignée principale d'une main. (1)

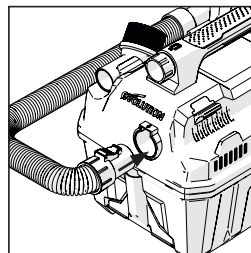

ill. 1

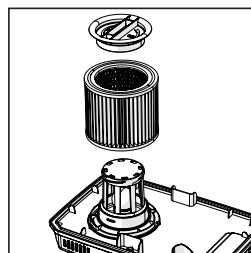

ill. 2

INSTRUCTIONS D'UTILISATION

AVERTISSEMENT : Pour réduire le risque d'incendie ou d'explosion, n'utilisez pas cet aspirateur dans des zones avec des gaz inflammables, des vapeurs ou de la poussière explosive dans l'air. Les gaz ou vapeurs inflammables comprennent, mais sans s'y limiter : les liquides à briquet, les nettoyants de type solvant, les peintures à l'huile, l'essence, l'alcool ou les aérosols. Les poussières explosives comprennent, mais sans s'y limiter : le charbon, le magnésium, l'aluminium et la poudre de grain ou de pistolet. N'aspirez pas de poussière explosive, de liquides inflammables ou combustibles ou de cendres chaudes. N'utilisez pas cet aspirateur comme pulvérisateur pour tout liquide inflammable ou combustible. Pour réduire les risques pour la santé liés aux vapeurs ou aux poussières, n'aspirez pas de matières toxiques.

ATTENTION : Pour réduire le risque de dommages auditifs, portez des protections auditives lorsque vous utilisez l'aspirateur pendant de longues heures ou lorsque vous l'utilisez dans une zone bruyante. Cet aspirateur pour matériaux secs/humides de 11 L est assemblé en usine et prêt à l'emploi lorsque vous le retirez de l'emballage. L'appareil est prêt pour l'aspiration ou le soufflage de matériaux secs.

MARCHE/ARRÊT

Après avoir inséré la batterie dans la machine, mettez-la sous tension en poussant l'interrupteur de la position « O » à la position « I ». Le « O » est la position « ARRÊT » et le « I » est la position « MARCHE ».

RAMASSAGE DE MATÉRIAUX SECS

REMARQUE : Si le filtre en mousse est en place sur la cage du filtre, il doit être retiré avant d'installer le filtre à cartouche. Le filtre à cartouche peut être utilisé pour le ramassage de matériaux humides ou de matériaux secs ; l'installation est la même pour les deux fonctions. Lors du ramassage de grandes quantités de liquide, veuillez vous référer à la section sur le fonctionnement du ramassage de matériaux humides du présent mode d'emploi. Utilisez le filtre à cartouche en position sur la cage du filtre pour la plupart des ramassages de matières sèches. (III. 2)

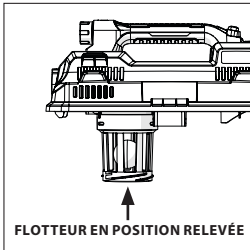

iii. 3

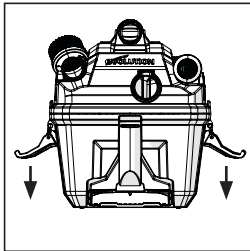

iii. 4

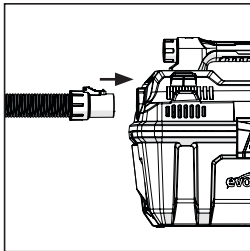

iii. 5

- Avec la tête motrice à l'envers, faites glisser le filtre à cartouche sur la cage du filtre, poussez les joints du filtre contre la tête motrice.
- Placez le dispositif de retenue du filtre dans la partie supérieure du filtre à cartouche, tenez la tête d'alimentation d'une main, tournez la poignée du dispositif de retenue du filtre dans le sens horaire pour serrer et verrouiller le filtre en place.
- Pour retirer le filtre à cartouche pour le nettoyer, tenez à nouveau la tête d'alimentation et tournez le dispositif de retenue du filtre dans le sens anti-horaire pour le desserrer et le retirer, puis faites glisser le filtre à cartouche hors de la cage du filtre.
- Pour nettoyer le filtre à cartouche, secouez ou brossez l'excès de saleté ou rincez-le (de l'intérieur du filtre) avec de l'eau, puis laissez-le sécher complètement (environ 24 heures) et réinstallez-le.

RAMASSAGE DE MATERIAUX HUMIDES

- Retirez le filtre à cartouche et remplacez-le par un filtre en mousse lorsque vous effectuez des ramassages de matériaux humides.
- Cet aspirateur pour matériaux secs/humides est équipé d'un mécanisme à flotteur qui monte automatiquement pour couper le flux d'air lorsque le liquide dans le réservoir atteint un niveau prédéterminé. Lorsque cela se produit, éteignez l'aspirateur, retirez la batterie et videz le réservoir à poussière. Vous saurez que le flotteur a coupé le flux d'air parce que l'aspiration cesse et que le bruit du moteur augmente en raison de l'augmentation de la vitesse du moteur. La capacité de liquide peut varier en fonction du taux de ramassage. (III. 3)

VIDER LE RÉSERVOIR

AVERTISSEMENT : Pour réduire le risque de blessure par démarrage accidentel, retirez la batterie avant de vider le réservoir à poussière.

- Retirez l'ensemble de la tête d'alimentation de l'aspirateur pour matériaux secs/humides en tirant vers l'extérieur sur les clips du couvercle situés de chaque côté de l'aspirateur. Soulevez l'ensemble de la tête d'alimentation. (III. 4)
- Jetez le contenu du réservoir dans le conteneur d'élimination des déchets approprié.

OPÉRATION DE SOUFFLAGE

AVERTISSEMENT : Pour réduire le risque de blessure par démarrage accidentel, retirez la batterie avant de procéder au changement. Pour éviter de blesser les autres personnes présentes, tenez-les à l'écart des débris projetés.

ATTENTION : Portez un masque anti-poussière si le souffle crée de la poussière qui pourrait être inhalée. Pour réduire le risque de dommages auditifs, portez des protections auditives lorsque vous utilisez l'aspirateur/le souffleur pendant de longues heures ou lorsque vous l'utilisez dans une zone bruyante.

Votre aspirateur est équipé d'une fonction soufflante. Il a la capacité de souffler la sciure de bois et d'autres débris. Il peut être utilisé pour souffler la poussière et les débris hors des garages ou des patios et des allées. Suivez les étapes ci-dessous pour utiliser votre aspirateur comme souffleur.

- Localisez le port de soufflage sur votre aspirateur.
- Insérez une extrémité du tuyau dans l'orifice de soufflage. (III. 5)
- Mettez l'aspirateur sur « MARCHÉ ».

REMPLACEMENT DU FILTRE

AVERTISSEMENT : Pour réduire le risque de blessure par démarrage accidentel, retirez la batterie avant de changer ou de nettoyer le filtre. Votre filtre doit être nettoyé souvent pour maintenir des performances d'aspiration optimales.

REMARQUE : Pour éviter d'endommager la roue du souffleur et le moteur, réinstallez toujours le filtre sec réutilisable avant d'utiliser l'aspirateur pour les ramassages de matériaux secs et réinstallez toujours le filtre en mousse avant d'utiliser l'aspirateur pour les ramassages de matériaux humides.

REMARQUE : Après le nettoyage, vérifiez le filtre pour détecter les éventuels déchirures ou petits trous. N'utilisez pas de filtre présentant des trous ou des déchirures. Même un petit trou peut permettre à de la poussière de s'échapper de votre aspirateur. Remplacez-le immédiatement.

REMARQUE : Avant d'installer le filtre sur l'aspirateur, nettoyez la zone du couvercle afin que la bague de serrage scelle le sac contre le couvercle et empêche les petites particules de contourner le sac filtrant. Si le filtre est propre et non endommagé, replacez-le sur la cage du filtre. S'il ne peut pas être réutilisé, placez un nouveau filtre sur la cage du filtre.

REMARQUE : Nettoyez le filtre dans un endroit dégagé.

AVERTISSEMENT : Ne retirez pas la cage du filtre et le flotteur. Le flotteur empêche l'eau de pénétrer dans la roue et d'endommager le moteur. La cage empêche les doigts d'entrer en contact avec la roue en mouvement.

ENTRETIEN

AVERTISSEMENT : Tout entretien doit être effectué avec la machine éteinte et après retrait de la batterie.

NETTOYAGE

Pour garder votre aspirateur pour matériaux secs/humides dans un état optimal, nettoyez l'extérieur avec un chiffon imbibé d'eau chaude et de savon doux. Pour nettoyer le réservoir:

- Videz le réservoir.
- Lavez soigneusement le réservoir à l'eau tiède et au savon doux.
- Essuyez-le avec un chiffon sec.

RANGEMENT

Avant de ranger votre aspirateur, le réservoir à poussière doit être vidé et nettoyé. Les accessoires doivent être conservés dans le porte-accessoires afin de faciliter leur accès. L'aspirateur doit être stocké à l'intérieur.

PROTECTION DE L'ENVIRONNEMENT

Les produits électriques ne doivent pas être jetés avec les ordures ménagères. Veuillez les recycler lorsque les infrastructures le permettent. Contactez votre municipalité ou votre revendeur pour obtenir des conseils sur le recyclage.

Dommages environnementaux dus à une élimination incorrecte des piles/batteries rechargeables.

Les batteries rechargeables ou non ne doivent pas être jetées avec les ordures ménagères habituelles. Elles peuvent contenir des métaux lourds toxiques et sont soumises aux règles et réglementations en matière de traitement des déchets dangereux. Veuillez jeter les batteries conformément aux exigences locales en vigueur.

Retirez la batterie du produit avant de la jeter.



DÉPANNAGE

PROBLÈME	CAUSE POSSIBLE	MESURE CORRECTIVE
L'aspirateur ne peut pas fonctionner	<ol style="list-style-type: none"> 1. La batterie n'est pas installée correctement. 2. La batterie n'est pas chargée. 3. Les composants internes sont trop chauds. 	<ol style="list-style-type: none"> 1. Vérifiez le montage de la batterie. 2. Vérifiez les exigences de charge de la batterie. 3. Laisser l'outil refroidir.
Perte d'aspiration, ramassage de matériaux humides	<ol style="list-style-type: none"> 1. Réservoir plein 2. Tuyau bouché 3. Filtre bouché 	<ol style="list-style-type: none"> 1. Videz et nettoyez le réservoir 2. Retirez le tuyau et nettoyez les débris 3. Nettoyez ou remplacez le filtre
Perte d'aspiration, ramassage de matériaux secs	<ol style="list-style-type: none"> 1. Réservoir plein 2. Tuyau bouché 3. Filtre bouché 	<ol style="list-style-type: none"> 1. Videz et nettoyez le réservoir 2. Retirez le tuyau et nettoyez les débris 3. Nettoyez ou remplacez le filtre

AVERTISSEMENT : Pour réduire le risque de blessures causées par les pièces mobiles et/ou d'électrocution, retirez la batterie avant d'effectuer des vérifications de dépannage. Les problèmes mineurs peuvent souvent être résolus sans qu'il soit nécessaire d'appeler le service client.

DÉCLARATION DE CONFORMITÉ



Le fabricant du produit couvert par cette déclaration est :

RU : Evolution Power Tools Ltd. Venture One, Longacre Close, Holbrook Industrial Estate, Sheffield, S20 3FR.

FR : Evolution Power Tools SAS. 61 Avenue Lafontaine, 33560, Carbon-Blanc, Bordeaux, France.

Le fabricant déclare par les présentes que la machine, comme décrite dans la présente déclaration, satisfait à l'ensemble des dispositions pertinentes de la directive machines et aux autres directives appropriées comme listées ci-après.

Le fabricant déclare en outre que la machine, comme décrite dans la présente déclaration, satisfait aux dispositions pertinentes des exigences essentielles de santé et de sécurité.

Les directives couvertes par cette déclaration sont comme listées ci-après :

1907/2006	Réglementation REACH sur l'enregistrement, l'évaluation, l'autorisation et les restrictions s'appliquant aux substances chimiques (CE n° 1907/2006 annexe XVII)
2014/35/EU	Tension inférieure à la limite de CE LVD
2014/30/EU.	Directive relative à la compatibilité électromagnétique.
2011/65/EU. & (EU)2015/863.	Directive sur la limitation de l'utilisation de certaines substances dangereuses dans les équipements électriques (RoHS).
2012/19/EU.	Déchets des équipements électriques et électroniques (DEEE).

Et est conforme aux exigences applicables des documents suivants

EN 60335-1:2012/A15:2021 • EN 60335-2-2:2010/A1:2013 • EN 62233:2008 • EN 55014-1:2017/A11:2020 • EN 55014-2:2015 • EN IEC 55014-1:2021 • EN IEC 55014-2:2021

Détails du produit

Description : Aspirateur pour matières sèches/humides sans fil **R11VAC-Li 11 L** d'Evolution
 Numéro du produit : 099-0001
 Nom du fabricant : Evolution Build
 Tension : DC 18V

La documentation technique requise pour prouver que le produit est conforme aux exigences des directives a été compilée et est disponible à toute inspection par les autorités concernées chargées de faire appliquer la législation, et elle montre que notre dossier technique contient les documents listés ci-dessus et que le produit présenté ci-dessus respecte les normes standards qui y sont mentionnées.

Nom et adresse du détenteur de la documentation technique.

Signature :  Nom : Barry Bloomer
 PDG
 Date : 14/03/23

RU : Evolution Power Tools Ltd. Venture One, Longacre Close, Holbrook Industrial Estate, Sheffield, S20 3FR.
FR : Evolution Power Tools SAS. 61 Avenue Lafontaine, 33560, Carbon-Blanc, Bordeaux, France.

Il presente manuale di istruzioni è stato redatto originariamente in inglese.

IMPORTANTE

Si prega di leggere attentamente tutte le istruzioni d'uso e di sicurezza.

Per la propria sicurezza, se sussistono dubbi circa un qualsiasi aspetto riguardante l'utilizzo di questa attrezzatura, si prega di contattare l'assistenza tecnica telefonica al numero indicato sul sito web di Evolution Power Tools. La nostra organizzazione internazionale gestisce diverse linee telefoniche di assistenza. In alternativa, anche il fornitore del prodotto può offrire assistenza tecnica.

WEB: www.evolutionpowertools.com

GARANZIA

Congratulazioni per l'acquisto di un prodotto Evolution Power Tools. Si prega di completare la registrazione del prodotto "online" come spiegato nel documento A4 sulla registrazione della garanzia allegato al presente apparecchio. È possibile inoltre scansionare il codice QR presente nel documento A4 con uno smartphone. In tal modo sarà possibile convalidare il periodo di garanzia dell'apparecchio tramite il sito web di Evolution introducendo i propri dati e assicurandosi un'assistenza immediata qualora necessario. La ringraziamo sinceramente per aver scelto un prodotto Evolution Power Tools.

Evolution Power Tools si riserva il diritto di apportare migliorie e modifiche al design dei prodotti senza preavviso.

Si prega di consultare il documento per la registrazione della garanzia e/o la confezione per ulteriori dettagli sui termini e condizioni della garanzia.

Evolution Power Tools, entro il periodo di garanzia considerato a partire dalla data dell'acquisto, riparerà e sostituirà i prodotti rivelatisi difettosi a causa dei materiali o della manifattura. La garanzia non è valida se l'utensile restituito non è stato usato nel rispetto delle raccomandazioni del manuale di istruzioni o se l'apparecchio è stato danneggiato accidentalmente, per negligenza o uso inadeguato. La garanzia non si applica ad apparecchi e/o componenti che abbiano subito alterazioni o modifiche di qualsiasi genere, o che non siano stati usati rispettando le specifiche e le capacità raccomandate. I componenti elettrici sono soggetti alle garanzie dei rispettivi produttori. Eventuali prodotti restituiti in stato

difettoso saranno spediti in porto franco a Evolution Power Tools. Evolution Power Tools si riserva il diritto di riparare il prodotto difettoso o in alternativa di sostituirlo con lo stesso prodotto o un prodotto equivalente. Non esiste garanzia, scritta o orale, per accessori soggetti a usura, come (a titolo esemplificativo ma non esaustivo) lame, taglierine, trivelle, scalpelli o palette, ecc. In nessun caso Evolution Power Tools sarà responsabile di perdite o danni risultanti in modo diretto o indiretto dall'uso dei nostri prodotti o da qualsiasi altra causa. Evolution Power Tools non è responsabile per eventuali costi sostenuti in relazione a tali prodotti o per eventuali danni conseguenti. Nessun funzionario, dipendente o agente di Evolution Power Tools è autorizzato a prestare oralmente dichiarazioni di idoneità, o a rinunciare a qualsiasi condizione di vendita esposta di seguito, e nessuna di tali dichiarazioni sarà vincolante per Evolution Power Tools.

Eventuali questioni relative alla presente garanzia limitata dovranno essere inoltrate alla sede centrale dell'azienda, o contattando l'apposito numero di assistenza.

ATTENZIONE: Il presente dispositivo può essere impiegato da bambini a partire dagli 8 anni e da persone con capacità fisiche, mentali e sensoriali ridotte o senza esperienza e conoscenza in merito, qualora essi siano supervisionate o siano date loro indicazioni circa l'utilizzo sicuro del dispositivo e i rischi ad esso correlati. I bambini non devono utilizzare il dispositivo come gioco. La pulizia e la manutenzione non possono essere effettuate da bambini senza la supervisione di un adulto.

SPECIFICHE UTENSILE

SPECIFICHE UTENSILE	UK/UE	USA
Codice prodotto	099-0001	099-0004
Tensione di carica	220-240 V	120 V
Tensione batteria	18 V c.c.	20 V c.c.
Capacità serbatoio	11 litri	3 Gal
Tube - Lunghezza flessibile	1,8 m	6 ft
Peso netto	3,35 kg	7,4 lbs
Dimensioni del prodotto base (H x L x P)	410 mm x 296 mm x 311 mm	16-2/16 In. x 11-5/8 In. x 12-3/16 In.
Flusso d'aria	45 CFM	

ETICHETTE E SIMBOLI

ATTENZIONE: Non mettere in funzione il presente apparecchio qualora le etichette di sicurezza e/o le istruzioni risultino mancanti o danneggiate. Contattare Evolution Power Tools per le etichette sostitutive.

Avvertenza: Tutti o alcuni dei seguenti simboli possono essere presenti nel manuale o sul prodotto.

SIMBOLO	DESCRIZIONE
V	Volt
Min ⁻¹	Velocità
~	Corrente alternata
n	Velocità nominale
	Attenzione!
	Leggere le istruzioni
	Certificazione CE
	Certificazione UKCA
	Marchio di conformità ai requisiti per le apparecchiature elettriche ed elettroniche (RCM). Standard Australia/Nuova Zelanda
	Certificazione TÜV SÜD
	Smaltimento di apparecchiature elettriche ed elettroniche
	Tenere lontano da fonti di calore e fiamme libere - Non smaltire gettando nel fuoco
	Tenere lontano dall'acqua - Non immergere nei liquidi
	Temperatura massima
	Tensione CC

USO ESTERNO

ATTENZIONE: Per la propria sicurezza, qualora il presente apparecchio sia utilizzato all'aperto, non deve essere esposto alla pioggia o impiegato in ambienti umidi. Non posizionare l'utensile su superfici umide. Utilizzare un banco da lavoro asciutto e pulito se disponibile. Per una protezione supplementare, utilizzare un interruttore differenziale (R.C.D.) che interrompa l'alimentazione qualora la dispersione di corrente a terra superi i 30 mA per 30 ms. Verificare sempre il funzionamento dell'interruttore differenziale (R.C.D.) prima di utilizzare l'utensile. Qualora sia necessario un cavo di prolunga, esso deve essere di tipo idoneo all'utilizzo esterno e contrassegnato di conseguenza. Quando si utilizza un cavo di prolunga, devono essere rispettate le istruzioni del produttore.

INFORMAZIONI DI SICUREZZA ISTRUZIONI IMPORTANTI PER LA SICUREZZA E LA MESSA A TERRA

Durante l'utilizzo di un dispositivo elettrico, devono sempre essere rispettate alcune precauzioni di base, inclusa la seguente: **LEGGERE PER INTERO LE ISTRUZIONI PRIMA DI USARE IL PRESENTE DISPOSITIVO.**

AVVERTENZA: Leggere per intero le regole relative alla sicurezza prima di procedere all'utilizzo. Conservare per futura consultazione.

ATTENZIONE: Non avviare in nessuna circostanza l'unità in presenza di materiali o esalazioni infiammabili. I dispositivi elettrici producono archi o scintille che possono causare incendi o esplosioni.

NON LASCIARE INCUSTODITO L'ASPIRATORE QUANDO È IN FUNZIONE!

AVVERTENZA: Il presente dispositivo è concepito per un uso domestico.

ATTENZIONE: Per limitare il rischio di incendio, folgorazione o lesioni:

- **Rimuovere la batteria se inutilizzato o prima che venga effettuata la riparazione.**
- **Non esporre alla pioggia.** Conservare al chiuso.
- **Rimuovere sempre la batteria dall'utensile prima della rimozione della protezione del serbatoio.**
- **Non consentire l'utilizzo del dispositivo come gioco.** È necessaria particolare attenzione nel caso di utilizzo da parte o nelle vicinanze di bambini.

- **Non inserire alcun oggetto nelle aperture.** Non utilizzare nel caso di aperture bloccate; tenere queste ultime libere da polvere, peli, capelli e qualunque cosa possa ridurre la circolazione dell'aria.
 - **Tenere capelli, abiti ampi, dita e qualunque parte del corpo lontani dalle aperture e dalle parti in movimento.**
 - **Non aspirare nulla che stia bruciando o che emetta fumo, come sigarette, fiammiferi o cenere calda.**
 - **Non utilizzare senza sacchetto per la polvere e/o filtri montati.**
 - **Spegnere tutti i controlli prima di rimuovere la batteria.**
 - **Prestare particolare attenzione durante la pulizia di scale.**
 - **Non utilizzare per aspirare liquidi infiammabili o combustibili come benzina o utilizzare in aree in cui possono essere potenzialmente presenti.**
 - **Non utilizzare come spruzzatore di liquidi infiammabili come vernici a base oleosa, smalti, ecc.**
 - **Non aspirare materiali tossici, cancerogeni, combustibili o altri materiali pericolosi come amianto, arsenico, bario, berillio, piombo, pesticidi o altri materiali rischiosi per la salute.**
 - **Non aspirare fuliggine, cemento, intonaco o polvere da foratura senza filtri e sacchetto per la polvere montati.** Tali sostanze sono costituite da particelle molto fini che possono influire sulle prestazioni del motore o essere rimesse in circolo nell'aria. Sono disponibili sacchetti per la polvere supplementari.
 - **Utilizzare particolare cautela durante lo svuotamento di serbatoi pieni e pesanti.**
 - **Per evitare fenomeni di combustione spontanea, svuotare il serbatoio dopo ogni utilizzo.**
 - **Il funzionamento di qualunque dispositivo di aspirazione può comportare l'eventualità che un oggetto estraneo venga scagliato in direzione degli occhi, causando lesioni gravi.** Indossare sempre occhiali di sicurezza durante le operazioni di aspirazione.
 - **Rimuovere la batteria prima di inserire tubo, bocchette, filtri o altri accessori.**
 - **Le batterie esauste devono essere rimosse dal dispositivo e smaltite in sicurezza.**
 - **Nel caso in cui il dispositivo debba essere riposto o rimanere inutilizzato per un lungo periodo di tempo, le batterie devono essere rimosse**
 - **I terminali di alimentazione non devono essere cortocircuitati.**
- AVVERTENZA:** Utilizzare esclusivamente come descritto nel presente manuale. Utilizzare esclusivamente accessori raccomandati dal produttore.
- **Evitare l'accensione involontaria.** Accertarsi che l'elettrotensile sia spento prima di collegarlo all'alimentazione e/o alla batteria, sollevarlo o trasportarlo. Tenendo il dito sull'interruttore mentre si trasporta il dispositivo o collegando l'apparecchio alla rete elettrica con l'interruttore già acceso, si possono verificare infortuni.
 - **Accertarsi che l'interruttore di alimentazione sia spento e la batteria rimossa prima di ripulire da materiale incastrato, eseguire regolazioni, cambiare accessori, riporre o riparare il dispositivo.** L'attivazione imprevista del dispositivo durante la rimozione di materiale incastrato o durante la riparazione può causare lesioni gravi.
 - **Ricaricare esclusivamente con il caricatore specificato dal produttore.** Se un caricatore adatto a un determinato tipo di batteria viene utilizzato con batterie diverse, vi è pericolo di incendio.
 - **Utilizzare solo le batterie appositamente previste per i dispositivi.** L'uso di batterie diverse può dare luogo a lesioni e al rischio di incendio.
 - **Tenere la batteria non utilizzata lontano da graffette, monete, chiavi, chiodi, viti o altra minuteria in metallo, poiché tali oggetti potrebbero provocare un cortocircuito fra i contatti.** Un corto circuito fra i contatti della batteria può dare luogo a ustioni o incendio.
 - **In caso di utilizzo errato potrebbe fuoriuscire del liquido dalle batterie. Evitare il contatto con tale liquido. In caso di contatto accidentale, sciacquare con acqua. Se il liquido entra a contatto con gli occhi, consultare inoltre un medico.** Il liquido che fuoriesce dalla batteria potrebbe provocare irritazioni cutanee o ustioni.
 - **Non utilizzare una batteria o un dispositivo danneggiato o modificato.** Batterie danneggiate o modificate potrebbero avere reazioni impreviste e causare incendi, esplosioni o rischio di lesioni.
 - **Non esporre una batteria o un dispositivo a fiamme o a temperatura eccessiva. L'esposizione a una fiamma o a una temperatura superiore a 130**

°C potrebbe provocare esplosioni. La temperatura di 130 °C equivale a quella di 265 °F.

- **Seguire tutte le istruzioni di carica e non caricare la batteria o il dispositivo al di fuori dell'intervallo di temperatura in esse specificato.** Un caricamento non corretto o al di fuori dell'intervallo di temperatura specificato può rendere inservibile la batteria e aumentare il rischio di incendio.
- **Accertarsi di far riparare il proprio dispositivo solo da personale qualificato con l'utilizzo di ricambi originali identici.** Ciò consentirà di preservare la sicurezza del prodotto.
- **Non modificare o cercare di riparare il dispositivo o la batteria se non come indicato nelle istruzioni per l'uso e la manutenzione.**

INFORMAZIONI INTRODUTTIVE - DISIMBALLAGGIO

Attenzione: Il pacco contiene oggetti taglienti. Prestare attenzione durante l'apertura. Rimuovere l'apparecchio insieme agli accessori inclusi nell'imballo. Controllare attentamente che l'apparecchio sia in buone condizioni e verificare che siano presenti tutti gli accessori elencati nel presente manuale. Accertarsi inoltre che tutti gli accessori siano completi in ogni loro parte. Qualora si riscontrino parti mancanti, l'apparecchio e i suoi accessori devono essere restituiti al rivenditore insieme all'imballo originale. Non gettare via l'imballo. Conservarlo intatto per la durata del periodo di garanzia. Smaltire il materiale d'imballaggio in maniera eco-responsabile. Riciclare laddove possibile. Non consentire ai bambini di giocare con le buste di plastica vuote a causa del rischio di soffocamento.

COMPONENTI IN DOTAZIONE

DESCRIZIONE	099-0001, 099-0004,	099-0001 A, 099-0001 B, 099-0001 C 099-0004A
Manuale di istruzioni	✓	✓
Tubo flessibile	✓	✓
Bocchetta da interstizio	✓	✓
Bocchetta dentata	✓	✓
Spazzola circolare	✓	✓
Cartuccia filtro	✓	✓
Filtro in schiuma espansa	✓	✓
Batteria 2 Ah		✓

Batteria 4 Ah		
Batteria 5 Ah		
Batteria 8 Ah		
Caricatore ad attacco singolo		✓
Caricatore ad attacco doppio		

ACCESSORI SUPPLEMENTARI

In aggiunta ai componenti standard forniti unitamente all'apparecchio, sono disponibili sul negozio online di Evolution anche i seguenti accessori all'indirizzo www.evolutionpowertools.com o tramite il proprio rivenditore locale.

DESCRIZIONE	PARTE N
Filtro in schiuma espansa	086-0103
Cartuccia filtro sostitutiva	086-0101

BATTERIE/CARICATORI RACCOMANDATI

Descrizione	Parte N.	
Batteria 2 Ah	R18BAT-Li2, R20BAT-Li2	EBAT18-Li-2
Batteria 4 Ah	R18BAT-Li4, R20BAT-Li4	EBAT18-Li-4, EHPB18-Li-4
Batteria 5 Ah	R18BAT-Li5, R20BAT-Li5	EBAT18-Li-5
Batteria 8 Ah	R18BAT-Li8, R20BAT-Li8	EHPB18-Li-8
R18RCH-Li1 - Caricatore ad attacco singolo	R18RCH-Li1, R20RCH-Li1	EFC18-Li
R18RCH-Li2 - Caricatore ad attacco doppio	R18RCH-Li2, R20RCH-Li2	EMC18-Li

Se si prevede di non utilizzare la batteria per un certo periodo di tempo, conservarla a temperatura ambiente (0 °C - 20 °C). In caso di conservazione per periodi particolarmente lunghi caricare a pieno la batteria una volta all'anno per prevenirne uno scaricamento eccessivo. Intervallo di temperatura ambientale per l'utilizzo del dispositivo e della batteria: 0 °C - 40 °C. Temperatura di carica: 5 °C - 40 °C.

PANORAMICA DELL'UTENSILE R11VAC-Li

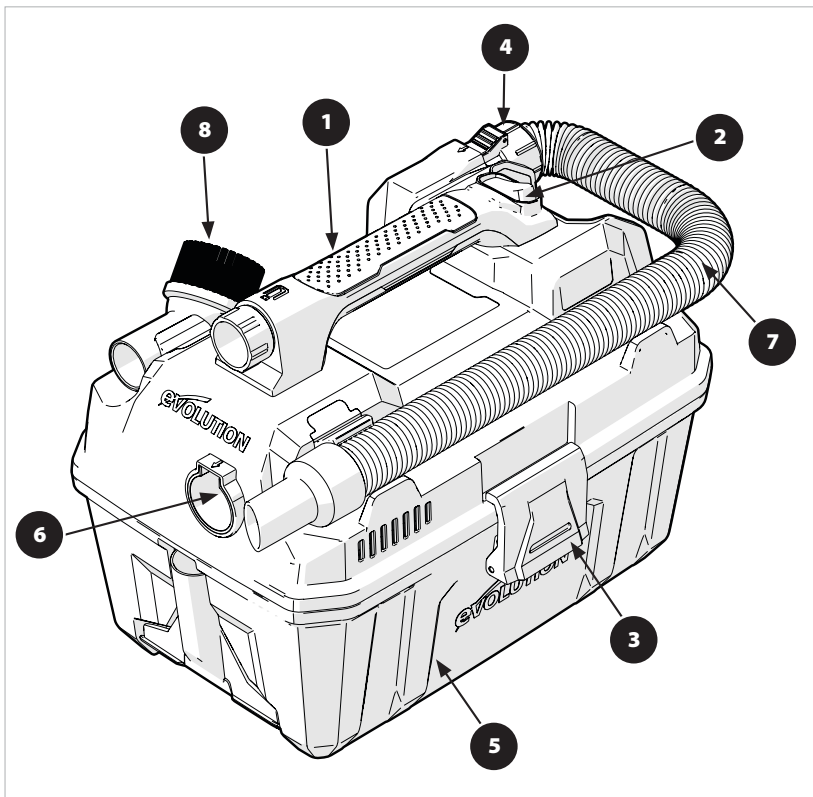

- 1. IMPUGNATURA
- 2. PULSANTE ON/OFF
- 3. AGGANCIO COPERCHIO
- 4. ATTACCO ASPIRATORE
- 5. SERBATOIO POLVERE
- 6. ATTACCO FLUSSO D'ARIA IN USCITA

- 7. TUBO FLESSIBILE
- 8. SPAZZOLA CIRCOLARE
- 9. BOCCHETTA DENTATA
- 10. CARTUCCIA FILTRO
- 11. BOCCHETTA DA INTERSTIZIO
- 12. FILTRO IN SCHIUMA ESPANSA (UMIDO)

MONTAGGIO

Installazione/rimozione della batteria

Per installare la batteria, spingerla con decisione nell'utensile fino a che non si avverte un click, accertarsi che la batteria sia del tutto in sede e bloccata in posizione. Per rimuovere la batteria, premere il pulsante di rilascio ed estrarla dall'utensile.

Collegamento del tubo aspiratore (fig1)

Prima dell'utilizzo dell'aspiratore è necessario collegare il tubo flessibile.

- Accertarsi che l'aspiratore sia collocato su una superficie piana e stabile.
- Aprire i blocchi del serbatoio e rimuovere la testa motrice da esso.
- Rimuovere il tubo dal serbatoio.
- Allineare l'estremità dotata di aggancio del tubo con l'attacco di ingresso o emissione del dispositivo, accertandosi che il blocco di allineamento sia correttamente orientato per inserirsi nell'attacco.
- Inserire l'estremità del tubo nell'attacco fino ad avvertire un click. Tirare delicatamente il tubo per accertarsi che sia fissato correttamente.
- Riposizionare la testa motrice sul serbatoio e fissare gli agganci.

Avvertenza: La testa motrice si inserirà sul serbatoio solo quando la porta di ingresso sul lato anteriore della stessa e l'alloggiamento per l'ugello largo sul serbatoio sono allineati.

Avvertenza: Per ridurre il rischio di infortunio afferrare sempre saldamente con una mano la maniglia principale. (1)

ISTRUZIONI DI FUNZIONAMENTO

ATTENZIONE: Per limitare il rischio di incendio o esplosione, non azionare il presente aspiratore in aree con gas infiammabili, esalazioni o polveri esplosive nell'aria. Gas ed esalazioni infiammabili includono a titolo esemplificativo ma non esaustivo: fluidi acceleranti, detergenti tipo solventi, vernici a base oleosa, benzina, alcol o spray vaporizzati. Polveri esplosive includono a titolo esemplificativo ma non esaustivo: carbone, magnesio, alluminio e polvere da sparo, anche in grani. Non aspirare polveri esplosive, infiammabili, liquidi combustibili o ceneri calde. Non utilizzare il presente aspiratore come spruzzatore di liquidi infiammabili o combustibili. Per limitare il rischio di pericoli per la salute causati da esalazioni o polveri, non aspirare materiali tossici.

ATTENZIONE: Per limitare il rischio di danni all'udito, indossare protezioni auricolari durante l'utilizzo prolungato dell'aspiratore o durante il suo utilizzo in aree rumorose. Il presente aspiratore a umido/secco da 11 L è assemblato in fabbrica ed è pronto all'uso una volta estratto dall'imballaggio. L'unità è pronta per l'aspirazione a secco e per la soffiatura.

ON/OFF

Dopo aver inserito la batteria nell'utensile, avviare l'unità (ON) premendo l'interruttore dalla posizione "O" alla posizione "I". "O" è la posizione "OFF" e "I" è la posizione "ON".

ASPIRAZIONE A SECCO

AVVERTENZA: Qualora nell'alloggiamento del filtro sia installato il filtro in schiuma espansa, esso deve essere rimosso prima di installare la cartuccia filtro. La cartuccia filtro può essere usata sia per l'aspirazione a umido che a secco; l'installazione è la medesima. Nel caso di aspirazione di grandi quantità di liquidi, si prega di fare riferimento alla sezione "Procedura di aspirazione a umido" del presente manuale. Utilizzare la cartuccia filtro in posizione sulla gabbia del filtro per le più generiche operazioni di aspirazione a secco. (Fig. 2)

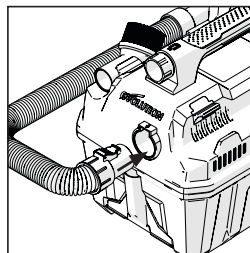

FIG. 1

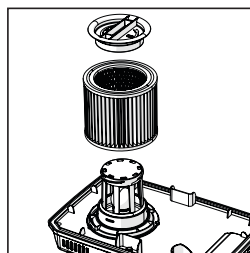

FIG. 2

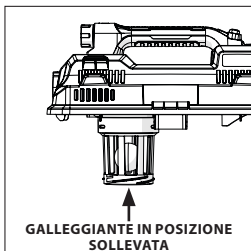

FIG. 3

- Con la testa motrice in posizione capovolta, far slittare la cartuccia filtro verso il basso sopra l'alloggiamento, spingere le guarnizioni del filtro contro la testa motrice.
- Posizionare il ferma filtro sul lato superiore della cartuccia, tenere la testa motrice con una mano, girare la manopola sul ferma filtro in senso orario per stringere, bloccando il filtro in posizione.
- Per rimuovere la cartuccia filtro per la pulizia, tenere nuovamente la testa motrice e girare in senso antiorario il ferma filtro per allentare ed estrarre, far scorrere fuori dall'alloggiamento la cartuccia.
- Per pulire la cartuccia filtro scuotere o spazzolare via i detriti in eccesso o sciacquare (da dentro il filtro) con acqua, far asciugare completamente (approssimativamente 24 ore) e reinstallare.

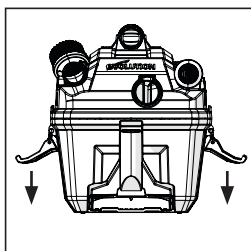

FIG. 4

ASPIRAZIONE A UMIDO

- Rimuovere la cartuccia filtro e sostituirla con il filtro in schiuma espansa quando si eseguono aspirazioni a secco.
- Il presente aspiratore a umido/a secco è dotato di un meccanismo galleggiante che si solleverà automaticamente per interrompere il flusso d'aria una volta che il liquido nel serbatoio abbia raggiunto un predeterminato livello. Quando ciò accade, spegnere l'aspiratore, rimuovere la batteria e svuotare il serbatoio della polvere. Sarà possibile accorgersi che il galleggiante ha interrotto il flusso d'aria perché l'aspirazione cesserà e il rumore del motore diverrà più acuto per la sua aumentata velocità. La capacità di liquido può variare in base alla velocità di aspirazione. (Fig. 3)

SVUOTAMENTO DEL SERBATOIO

ATTENZIONE: Per ridurre il rischio di lesione causata da avvio accidentale, rimuovere la batteria prima di svuotare il serbatoio della polvere.

- Rimuovere il gruppo testa motrice dell'aspiratore a umido/a secco tirando verso l'esterno le chiusure del coperchio situato su ciascun lato dell'apparecchio. Sollevare il gruppo testa motrice. (Fig. 4)
- Svuotare il contenuto del serbatoio nell'appropriato contenitore di smaltimento rifiuti.

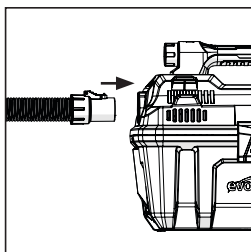

FIG. 5

OPERAZIONI DI SOFFIATURA

ATTENZIONE: Per ridurre il rischio di lesione causata da avvio accidentale, rimuovere la batteria prima del cambio di modalità. Per evitare infortuni ai presenti, tenerli lontani dai detriti soggetti a soffiatura.

ATTENZIONE: Indossare una maschera anti polvere se l'operazione di soffiatura crea polveri che possono essere inalate. Per limitare il rischio di danni all'udito, indossare protezioni auricolari durante l'utilizzo prolungato dell'aspiratore/soffiatore o durante il suo utilizzo in aree rumorose.

Il vostro aspiratore è dotato di funzione soffiante. Ha la capacità di soffiare via segatura e altri detriti. Può essere impiegato per soffiare via polvere e detriti fuori da garage, verande e vialetti. Seguire i passi sotto elencati per usare l'aspiratore come soffiatore.

- Individuare l'attacco per il flusso d'aria in uscita presente sul vostro aspiratore.
- Inserire un'estremità del tubo in tale attacco. (Fig. 5)
- Azionare l'aspiratore premendo ON.

SOSTITUZIONE FILTRO

ATTENZIONE: Per ridurre il rischio di lesione causata da avvio accidentale, rimuovere la batteria dall'utensile prima del cambio di modalità o della pulizia del filtro. Il filtro deve essere pulito spesso per mantenere elevate le prestazioni dell'aspiratore.

AVVERTENZA: Per evitare danni alla ventola e al motore, reinstallare sempre il filtro a secco riutilizzabile prima di impiegare l'aspiratore per aspirazioni a secco e reinstallare sempre il filtro in schiuma prima di usare il dispositivo per aspirazioni a umido.

AVVERTENZA: Dopo la pulizia, verificare la presenza sul filtro di strappi o piccoli fori. Non utilizzare filtri con fori o strappi. Perfino un foro minimo può causare la fuoriuscita di polvere dall'aspiratore. Sostituire immediatamente.

AVVERTENZA: Prima di installare il filtro sull'aspiratore, pulire l'area del coperchio in maniera tale che l'anello di bloccaggio chiuda ermeticamente il sacchetto contro il coperchio stesso e prevenga il passaggio di micro particelle dal filtro del sacchetto. Se il filtro è pulito e integro, riposizionarlo sul suo alloggiamento. Qualora non possa essere riutilizzato, posizionare sull'alloggiamento un nuovo filtro.

AVVERTENZA: Pulire il filtro all'aperto.

ATTENZIONE: Non rimuovere l'alloggiamento del filtro e il galleggiante. Il galleggiante impedisce all'acqua di entrare nella girante e danneggiare il motore. L'alloggiamento impedisce che le dita tocchino la girante in movimento.

MANUTENZIONE

ATTENZIONE: Ogni attività di manutenzione deve essere condotta a utensile spento e a batteria rimossa.

PULIZIA

Per conservare al meglio l'aspetto del vostro aspiratore, pulire l'esterno con un panno inumidito con acqua calda e sapone neutro. Per pulire il serbatoio:

- Svuotare il serbatoio.
- Lavare a fondo il serbatoio con acqua calda e sapone neutro.
- Detergere con un panno asciutto.

CONSERVAZIONE

Prima di riporre l'aspiratore, il serbatoio per la polvere deve essere svuotato e pulito. Gli accessori devono essere conservati nell'apposito supporto in modo che siano subito disponibili. L'aspiratore deve essere conservato al chiuso.

TUTELA AMBIENTALE

I rifiuti di materiale elettrico non devono essere smaltiti insieme a quelli domestici. Si prega di riciclare laddove siano presenti adeguate infrastrutture. Verificare con il proprio ente responsabile locale o con il rivenditore le indicazioni per il riciclo.

Danno ambientale causato da errato smaltimento di batterie/batterie ricaricabili.

Le batterie/batterie ricaricabili non possono essere smaltite con i normali rifiuti domestici. Esse possono contenere metalli pesanti tossici e sono soggette alle regolamentazioni relative alla gestione dei rifiuti pericolosi. Si prega di smaltire le batterie in accordo ai pertinenti requisiti locali. Rimuovere la batteria dal prodotto prima del conferimento in discarica.



RISOLUZIONE DI PROBLEMI

PROBLEMA	POSSIBILE CAUSA	AZIONE CORRETTIVA
L'aspiratore non entra in funzione	<ol style="list-style-type: none"> 1. Batteria non installata correttamente. 2. Batteria scarica. 3. Componenti interni surriscaldati. 	<ol style="list-style-type: none"> 1. Verificare l'installazione della batteria. 2. Verificare i requisiti di ricarica della batteria. 3. Lasciar raffreddare l'utensile.
Perdita di aspirazione, aspirazione a umido	<ol style="list-style-type: none"> 1. Serbatoio pieno 2. Tubo intasato 3. Filtro intasato 	<ol style="list-style-type: none"> 1. Svuotare e pulire il serbatoio 2. Rimuovere il tubo e pulire i detriti 3. Pulire o sostituire il filtro
Perdita di aspirazione, aspirazione a secco	<ol style="list-style-type: none"> 1. Serbatoio pieno 2. Tubo intasato 3. Filtro intasato 	<ol style="list-style-type: none"> 1. Svuotare e pulire il serbatoio 2. Rimuovere il tubo e pulire i detriti 3. Pulire o sostituire il filtro

ATTENZIONE: Per ridurre il rischio di lesioni causate da parti in movimento e/o di scosse elettriche, rimuovere la batteria dall'utensile prima di effettuare le verifiche per la risoluzione di problemi. Spesso problemi di lieve entità possono essere risolti senza rivolgersi al servizio di assistenza.

DICHIARAZIONE DI CONFORMITÀ



Il produttore del prodotto oggetto della presente dichiarazione:

UK: Evolution Power Tools Ltd. Venture One, Longacre Close, Holbrook Industrial Estate, Sheffield, S20 3FR.

FR: Evolution Power Tools SAS. 61 Avenue Lafontaine, 33560, Carbon-Blanc, Bordeaux, Francia.

Il produttore dichiara di seguito che l'utensile, come illustrato nella presente dichiarazione, soddisfa le disposizioni pertinenti della Direttiva Macchine e delle altre direttive idonee come di seguito descritto.

Il produttore dichiara inoltre che l'utensile, così come illustrato nella presente dichiarazione, laddove applicabile, soddisfa le disposizioni pertinenti della normativa relativa ai requisiti essenziali di sicurezza e tutela della salute (EHSRs).

Le direttive oggetto della presente dichiarazione sono quelle di seguito riportate:

1907/2006	Registrazione, valutazione, autorizzazione e restrizione di sostanze chimiche e regolamento REACH CE N. 1907/2006 allegato XVII
2014/35/EU	Tensione sotto il limite della Direttiva LVD CE
2014/30/EU.	Direttiva Compatibilità Elettromagnetica.
2011/65/EU. & (EU)2015/863.	La Direttiva circa la restrizione all'uso di sostanze pericolose nelle apparecchiature elettriche ed elettroniche (RoHS).
2012/19/EU.	Direttiva sui Rifiuti da Apparecchiature Elettriche ed Elettroniche (RAEE).

Ed è conforme ai requisiti applicabili dei seguenti documenti

EN 60335-1:2012/A15:2021 • EN 60335-2-2:2010/A1:2013 • EN 62233:2008 • EN 55014-1:2017/A11:2020 • EN 55014-2:2015 • EN IEC 55014-1:2021 • EN IEC 55014-2:2021

Dettagli prodotto

Descrizione: Evolution **R11VAC-Li** 11L Aspiratore cordless a secco e a umido
 Numero prodotto: 099-0001
 Marca: Evolution Build
 Tensione: DC 18V

La documentazione tecnica a suffragio della compatibilità del prodotto con i requisiti della direttiva è stata redatta e messa a disposizione per la consultazione da parte delle autorità preposte pertinenti. Essa dimostra che le nostre schede tecniche contengono i documenti sopra elencati e che soddisfano i criteri corretti per il prodotto così come in precedenza illustrato.

Nome e indirizzo del titolare della documentazione tecnica.

Firmato:  Stampa: Barry Bloomer
 Data: 14/03/23 CEO

UK: Evolution Power Tools Ltd. Venture One, Longacre Close, Holbrook Industrial Estate, Sheffield, S20 3FR.

FR: Evolution Power Tools SAS. 61 Avenue Lafontaine, 33560, Carbon-Blanc, Bordeaux, Francia.

Oryginał niniejszej instrukcji został napisany w języku angielskim.

WAŻNE

Należy uważnie i w całości zapoznać się z treścią niniejszej instrukcji obsługi oraz bezpieczeństwa. Ze względów bezpieczeństwa, w przypadku wątpliwości co do jakiegokolwiek aspektu dotyczącego korzystania z tego urządzenia należy skontaktować się z odpowiednią infolinią obsługi technicznej, której numer podany jest na stronie internetowej firmy Evolution Power Tools. Nasza ogólnosiwiatowa organizacja oferuje dostęp do kilku infolinii obsługi technicznej. Pomocą techniczną służą również dystrybutorzy.

STRONA INTERNETOWA: www.evolutionpowertools.com

GWARANCJA

Gratulujemy zakupu narzędzia marki Evolution Power Tools. Zapraszamy do rejestracji produktu w Internecie zgodnie z dołączoną do urządzenia ulotką w formacie A4 dotyczącą rejestracji online. Można również zeskanować kod QR zamieszczony na ulotce w formacie A4 za pomocą smartfona. Umożliwi to potwierdzenie okresu gwarancyjnego urządzenia za pośrednictwem strony internetowej Evolution poprzez podanie danych osobowych, co w razie potrzeby zapewni szybki dostęp do usług serwisowych. Serdecznie dziękujemy za wybranie produktu marki Evolution Power Tools.

Firma Evolution Power Tools zastrzega sobie prawo do wprowadzania ulepszeń oraz zmian w konstrukcji produktu bez uprzedniego powiadomienia.

Proszę zapoznać się z ulotką rejestracyjną i/lub opakowaniem w celu uzyskania informacji o zasadach i warunkach gwarancji.

W okresie gwarancyjnym oraz począwszy od pierwotnej daty zakupu firma Evolution Power Tools zobowiązuje się do naprawy lub wymiany towarów uznanych za wadliwe pod względem materiałów lub wykonania. Niniejsza gwarancja traci ważność, jeżeli zwrócone narzędzie nie było używane zgodnie z zaleceniami znajdującymi się w instrukcji użytkowania lub jeśli urządzenie zostało zniszczone przez przypadek, na skutek zaniedbania bądź nieodpowiedniego serwisowania. Niniejsza gwarancja nie obowiązuje w przypadku urządzeń lub części, które zostały zmodyfikowane

w jakikolwiek sposób, bądź były używane niezgodnie z określonymi możliwościami i specyfikacjami. Części elektryczne podlegają gwarancjom odpowiednich producentów. Wszystkie uszkodzone produkty należy zwracać opłaconą przez klienta przesyłką do firmy Evolution Power Tools. Firma Evolution Power Tools zastrzega sobie prawo do opcjonalnej naprawy lub wymiany produktu na taki sam lub porównywalny produkt. Materiały eksploatacyjne takie jak (poniższa lista nie jest wyczerpująca) noże, frezy, wiertła, dłuta, łopatki itp. nie są objęte żadną gwarancją. W żadnym wypadku firma Evolution Power Tools nie będzie ponosić odpowiedzialności za straty lub szkody wynikające z bezpośredniego lub pośredniego korzystania z naszego towaru lub z jakiegokolwiek innej przyczyny. Firma Evolution Power Tools nie ponosi odpowiedzialności za poniesione koszty lub szkody pośrednie. Żaden członek kadry kierowniczej, pracownik ani przedstawiciel firmy Evolution Power Tools nie jest uprawniony do ustnego przedstawiania swojego stanowiska na temat stanu urządzenia ani do uchylania żadnego z ustalonych warunków sprzedaży. Sytuacje takie nie będą wiążące dla firmy Evolution Power Tools.

Pytania dotyczące niniejszej ograniczonej gwarancji należy kierować do siedziby zarządu firmy lub pod odpowiednim numerem infolinii.

OSTRZEŻENIE: To urządzenie może być obsługiwane przez dzieci w wieku 8 lat i starsze oraz osoby o ograniczonych zdolnościach fizycznych, sensorycznych lub umysłowych bądź nieposiadające doświadczenia lub wiedzy, jeśli podejmują się one obsługi urządzenia pod nadzorem lub otrzymały wyjaśnienia dotyczące bezpiecznego korzystania z urządzenia i rozumieją związane z tym zagrożenia. Dzieciom nie wolno bawić się urządzeniem. Dzieci nie mogą bez nadzoru wykonywać czynności czyszczenia i konserwacji.

SPECYFIKACJE URZĄDZENIA

SPECYFIKACJE URZĄDZENIA	GB/EU	USA
Kod produktu	099-0001	099-0004
Napięcie ładowania	220-240V	120V
Napięcie akumulatora	18V prądu stałego	20V prądu stałego
Pojemność zbiornika	11 litrów	3 galony
Wąż elastyczny – długość	1.8m	6 stóp
Masa netto	3.35kg	7.4 funta
Wymiary podstawowe produktu (wys. x dł. x szer.)	410mm x 296mm x 311mm	16-2/16" x 11-5/8" x 12-3/16"
Przepływ powietrza	45 CFM	

OZNACZENIA I SYMBOLE

OSTRZEŻENIE: Nie należy korzystać z narzędzia, jeśli oznaczenia ostrzegawcze i/lub informacyjne są uszkodzone lub zostały usunięte. Należy skontaktować się z Evolution Power Tools w celu uzyskania nowych etykiet.

Uwaga: Wszystkie lub niektóre z następujących symboli mogą znajdować się w instrukcji lub na produkcie.

SYMBOL	OPIS
V	Volty
Min ⁻¹	Prędkość
~	Prąd zmienny
n	Prędkość znamionowa
	Uwaga!
	Należy zapoznać się z instrukcją
	Certyfikat CE
	Certyfikat UKCA
	Oznaczenie zgodności z przepisami dla sprzętów elektrycznych i elektronicznych (RCM). Standard w Australii i Nowej Zelandii
	Certyfikat TÜV SÜD
	Zużyty sprzęt elektryczny i elektroniczny
	Trzymać z dala od źródła ciepła i ognia – Nie wrzucać do ognia
	Trzymać z dala od wody – Nie zanurzać w cieczach
	Maksymalna temperatura
	Napięcie prądu stałego

UŻYTKOWANIE NA ZEWNĄTRZ

OSTRZEŻENIE: Jeśli urządzenie będzie eksploatowane na wolnym powietrzu, ze względów bezpieczeństwa nie należy używać go w miejscach zawilgoconych ani narażać na działanie deszczu. Nie należy umieszczać narzędzia na wilgotnym podłożu. W miarę możliwości należy ustawić je na czystym i suchym blacie roboczym. W celu zapewnienia dodatkowej ochrony należy zastosować wyłącznik różnicowo-prądowy (RCD), który przerwie dopływ zasilania, jeśli prąd różnicowy przekroczy 30 mA przez okres 30 ms. Należy zawsze sprawdzić działanie wyłącznika różnicowo-prądowego (RCD) przed przystąpieniem do korzystania z urządzenia. W przypadku konieczności zastosowania przedłużacza należy upewnić się, że nadaje się on do użytku na zewnątrz i jest odpowiednio oznaczony. Podczas korzystania z przedłużacza należy przestrzegać instrukcji producenta.

INFORMACJE DOTYCZĄCE BEZPIECZEŃSTWA WAŻNE INFORMACJE DOTYCZĄCE BEZPIECZEŃSTWA ORAZ INSTRUKCJE UZIEMIENIA

Podczas korzystania z urządzenia zasilanego prądem elektrycznym należy zawsze zachowywać podstawowe środki ostrożności, w tym: **PRZECZYTAĆ WSZYSTKIE INSTRUKCJE PRZED ROZPOCZĘCIEM KORZYSTANIA Z TEGO URZĄDZENIA.**

UWAGA: Przed podjęciem próby uruchomienia urządzenia należy starannie zapoznać się ze wszystkimi zasadami bezpieczeństwa. Zachować instrukcje na przyszłość.

OSTRZEŻENIE: Nigdy nie wolno obsługiwać urządzenia w otoczeniu, w którym występują materiały lub opary łatwopalne, gdyż urządzenia zasilane prądem generują łuki elektryczne lub iskry, które mogą spowodować pożar lub wybuch.

NIGDY NIE POZOSTAWIAĆ DZIAŁAJĄCEGO ODKURZACZA BEZ NADZORU!

UWAGA: Urządzenie przeznaczone jest do użytku domowego.

OSTRZEŻENIE: W celu ograniczenia ryzyka pożaru, porażenia prądem lub doznania urazu:

- **Należy wyjąć akumulator, gdy urządzenie nie jest używane i przed przystąpieniem do serwisowania.**
- **Urządzenia nie należy narażać na działanie deszczu.** Przechowywać w pomieszczeniach.
- **Przed zdjęciem pokrywy zbiornika należy zawsze wyjąć akumulator.**

- **Nie dopuszczać, aby ktokolwiek bawił się urządzeniem.** Należy zapewnić ścisły nadzór podczas obsługi urządzenia przez dzieci lub w ich pobliżu.
 - **Nie wkładać żadnych przedmiotów w otwory urządzenia.** Nie obsługiwać, jeśli jakiegokolwiek otwory są zablokowane; dbać, aby otwory były wolne od kurzu, kłaczek, włosów i wszelkich zanieczyszczeń, które mogą ograniczać przepływ powietrza.
 - **Trzymać włosy, luźną odzież, palce i wszystkie części ciała z dala od otworów i części ruchomych.**
 - **Nie próbować podnieść odkurzaczem jakiegokolwiek przedmiotów, które palą się lub dymią, jak papierosy, zapalniczki lub gorący popiół.**
 - **Nie stosować bez zamontowanego worka na kurz i/lub filtrów.**
 - **Przed wyjęciem akumulatora przestawić wszelkie przełączniki w położenie wyłączone.**
 - **Zachować szczególną ostrożność podczas odkurzania na schodach.**
 - **Nie próbować usunąć odkurzaczem palnych płynów, jak benzyna, ani nie stosować w miejscach, gdzie takie płyny mogą się znajdować.**
 - **Nie stosować odkurzacza do natryskiwania palnych płynów, jak farba olejna, lakiery itp.**
 - **Nie odkurzać materiałów toksycznych, rakotwórczych, łatwopalnych lub innych niebezpiecznych substancji, jak azbest, arsenik, bar, beryl, ołów, pestycydy lub inne materiały szkodliwe dla zdrowia.**
 - **Nie odkurzać sadzy, cementu, tynku ani pyłu gipsowego bez zamontowanego filtra i worka na kurz.** Substancje te składają się z bardzo drobnych cząstek, które mogą zakłócać działanie silnika lub przedostać się z powrotem do powietrza. Dostępne są dodatkowe worki na kurz.
 - **Należy zachować szczególną ostrożność podczas opróżniania mocno napełnionych zbiorników.**
 - **Aby uniknąć samozapalenia, należy opróżnić zbiornik po każdym użyciu.**
 - **Podczas korzystania z odkurzacza ciała obce mogą zostać wyrzucone w kierunku oczu użytkownika, co może skutkować poważnym urazem narządu wzroku.** Podczas obsługi odkurzacza zawsze należy zakładać okulary ochronne.
 - **Wyjąć akumulator przed podłączeniem węża, dysz, filtrów lub innych akcesoriów.**
 - **Zużyte akumulatory należy wyjąć z urządzenia i zutylizować w bezpieczny sposób.**
 - **Jeśli urządzenie ma być przechowywane i nieużywane przez dłuższy czas, należy wyjąć z niego akumulator.**
 - **Nie należy zwierać zacisków zasilania.**
- UWAGA:** Stosować wyłącznie w sposób opisany w niniejszej instrukcji. Stosować wyłącznie przystawki zalecane przez producenta.
- **Należy zapobiegać przypadkowemu włączeniu urządzenia. Przed podłączeniem akumulatora oraz przed podnoszeniem lub przenoszeniem narzędzia należy upewnić się, że przełącznik zasilania znajduje się w pozycji wyłączonej.** Przenoszenie urządzenia z palcem umieszczonym na wyłączniku zasilania lub podłączenie akumulatora przy włączonym przełączniku zasilania stwarza ryzyko wypadku.
 - **Przed przystąpieniem do usuwania zakleszczonego materiału, regulacji, wymiany akcesoriów, przechowywania lub serwisowania urządzenia należy sprawdzić, czy wyłącznik zasilania znajduje się w położeniu wyłączonym i czy wyjęty jest akumulator.** Nieoczekiwane uruchomienie urządzenia podczas usuwania zakleszczonego materiału lub serwisowania grozi poważnymi obrażeniami ciała.
 - **Akumulator należy ładować wyłącznie przy użyciu ładowarki określonej przez producenta.** Ładowarka, która jest odpowiednia dla jednego typu akumulatora, może stwarzać ryzyko pożaru, gdy jest używana z innym akumulatorem.
 - **Należy używać elektronarzędzi wyłącznie ze specjalnie do nich przeznaczonymi akumulatorami.** Użycie jakiegokolwiek innego akumulatora może stwarzać ryzyko obrażeń i pożaru.
 - **Gdy akumulator nie jest używany, należy trzymać go z dala od innych metalowych przedmiotów, takich jak spinacze do papieru, monety, klucze, gwoździe, śruby lub inne małe metalowe przedmioty, które mogą doprowadzić do zwarcia biegunów akumulatora.** Zwarcie biegunów akumulatora może spowodować poparzenia lub pożar.
 - **W nieodpowiednich warunkach z akumulatora może wyciekać płyn, z którym należy unikać kontaktu. W razie przypadkowego kontaktu spłukać wodą. W przypadku dostania się płynu do oczu należy także zasięgnąć porady lekarskiej.** Płyn wyciekający z akumulatora może powodować podrażnienia lub oparzenia.
 - **Nie używać akumulatora ani narzędzia, które jest uszkodzone lub zmodyfikowane.** Uszkodzone lub zmodyfikowane akumulatory mogą działać w sposób nieprzewidywalny i doprowadzić do pożaru, eksplozji lub obrażeń.
 - **Nie narażać akumulatora ani narzędzia na**

działanie ognia ani wysokiej temperatury. Narażenie na działanie ognia lub temperatury powyżej 130 °C może spowodować wybuch. Temperatura 130 °C równa się temperaturze 265 °F.

- **Należy przestrzegać wszystkich instrukcji ładowania i nie ładować akumulatora ani narzędzia poza zakresem temperatur podanym w instrukcji.** Nieprawidłowe ładowanie lub ładowanie poza dopuszczalnym zakresem temperatur może zniszczyć akumulator i zwiększyć ryzyko pożaru.
- **Urządzenie powinno być serwisowane przez wykwalifikowaną osobę i wyłącznie przy użyciu identycznych części zamiennych.** Pomoże to zapewnić bezpieczeństwo produktu.
- **Nie modyfikować ani nie próbować naprawiać urządzenia ani akumulatora, z wyjątkiem czynności wymienionych w instrukcji obsługi i konserwacji.**

PRZYGOTOWANIE DO PRACY – ROZPAKOWYWANIE

Uwaga: Opakowanie zawiera ostre przedmioty. Należy zachować ostrożność podczas rozpakowywania. Wyjąć z opakowania urządzenie wraz dołączonymi akcesoriami. Należy dokładnie sprawdzić, czy urządzenie jest w dobrym stanie, i potwierdzić obecność wszystkich akcesoriów wymienionych w instrukcji obsługi. Należy również upewnić się, czy w żadnym z akcesoriów nie brakuje komponentów. W przypadku braku jakiegokolwiek komponentu należy zwrócić urządzenie do dystrybutora w oryginalnym opakowaniu wraz ze wszystkimi akcesoriami. Nie wyrzucać opakowania. Opakowanie należy zachować na czas trwania okresu gwarancyjnego. Opakowanie należy zutylizować w sposób przyjazny dla środowiska. Jeśli to możliwe, należy poddać je recyklingowi. Nie należy pozwalać dzieciom na zabawę torebkami foliowymi ze względu na ryzyko uduszenia.

ELEMENTY WYPOSAŻENIA

OPIS	099-0001, 099-0004,	099-0001 A, 099-0001 B, 099-0001 C 099-0004A
Instrukcja obsługi	✓	✓
Elastyczny wąż	✓	✓
Dysza szczelinowa	✓	✓
Dysza szerokostrumieniowa	✓	✓
Szczotka okrągła	✓	✓
Wkład filtracyjny	✓	✓
Filtr piankowy	✓	✓

Akumulator 2 Ah		
Akumulator 4 Ah		✓
Akumulator 5 Ah		
Akumulator 8 Ah		
Ładowarka z jedną stacją dokującą		✓
Ładowarka z dwiema stacjami dokującymi		

DODATKOWE AKCESORIA

Poza podstawowymi elementami załączonymi do niniejszego urządzenia, następujące akcesoria są również dostępne w sklepie online firmy Evolution na stronie: www.evolutionpowertools.com i u lokalnego dystrybutora.

OPIS	NR CZĘŚCI
Filtr piankowy	086-0103
Zamiennik Wkład filtracyjny	086-0101

ZALECANE AKUMULATORY/ŁADOWARKI

Opis	Nr części	
Akumulator 2 Ah	R18BAT-Li2, R20BAT-Li2	EBAT18-Li-2
Akumulator 4 Ah	R18BAT-Li4, R20BAT-Li4	EBAT18-Li-4, EHPB18-Li-4
Akumulator 5 Ah	R18BAT-Li5, R20BAT-Li5	EBAT18-Li-5
Akumulator 8 Ah	R18BAT-Li8, R20BAT-Li8	EHPB18-Li-8
R18RCH-Li1 – Ładowarka z jedną stacją dokującą	R18RCH-Li1, R20RCH-Li1	EFC18-Li
R18RCH-Li2 – Ładowarka z dwiema stacjami dokującymi	R18RCH-Li2, R20RCH-Li2	EMC18-Li

Jeśli akumulator ma być nieużywany przez dłuższy czas, należy go przechowywać w temperaturze pokojowej (od 0 °C do 20 °C). W przypadku przechowywania przez bardzo długi czas, akumulator należy doładowywać raz na rok, aby uniknąć jego nadmiernego rozładowania. Zakres temperatury otoczenia podczas pracy narzędzia i akumulatora: od 0 °C do 40 °C. Temperatura ładowania: od 5 °C do 40 °C.

OPIS URZĄDZENIA-R11VAC-Li

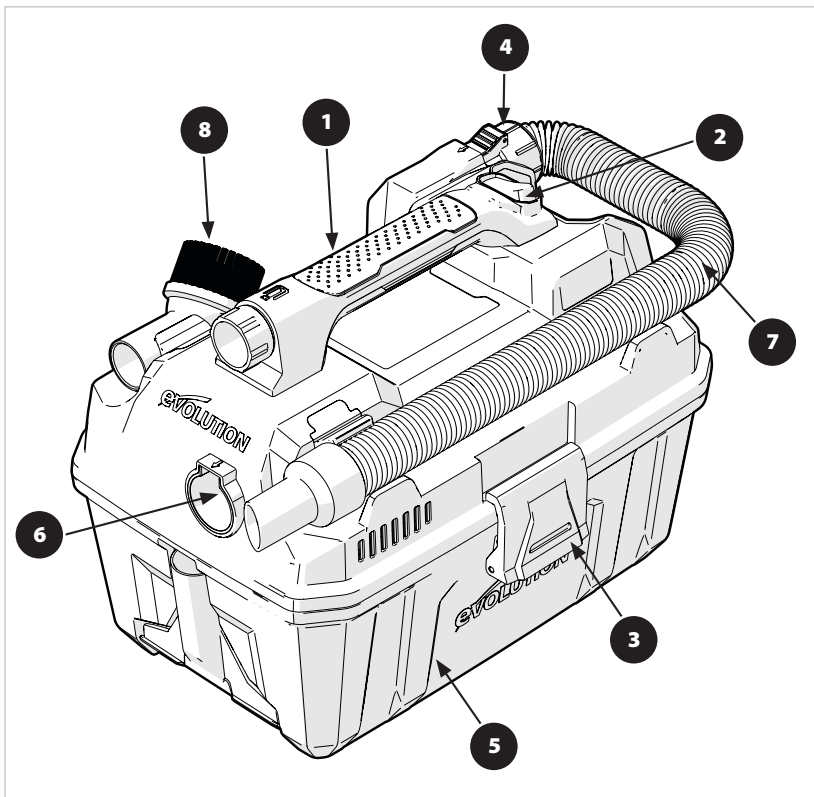

- 1. UCHWYT
- 2. PRZEŁĄCZNIK ON/OFF
- 3. ZATRZASK POKRYWY
- 4. PORT ODKURZACZA
- 5. ZBIORNIK PYŁU
- 6. PORT DMUCHAWY
- 7. ELASTYCZNY WĄŻ

- 8. SZCZOTKA OKRĄGŁA
- 9. DYSZA SZEROKOSTRUMIENIOWA
- 10. WKŁAD FILTRACYJNY
- 11. DYSZA SZCZELINOWA
- 12. FILTR PIANKOWY (DO ODKURZANIA PŁYNÓW)

MONTAŻ

Wkładanie/wyjmowanie akumulatora

Aby włożyć akumulator, należy wcisnąć go do narzędzia tak, by usłyszeć kliknięcie, co będzie znaczyło, że jest prawidłowo osadzony i zatrzasnął się we właściwym położeniu.

Aby wyjąć akumulator, należy nacisnąć przycisk zwalniający i wyciągnąć akumulator z narzędzia.

Podłączanie węża ssawnego (rys. 1)

Przed rozpoczęciem korzystania z odkurzacza należy podłączyć do niego wąż elastyczny.

- Odkurzacze należy umieścić na płaskiej, stabilnej powierzchni.
- Odblokować zatrzaski zbiornika i odłączyć jednostkę napędową od zbiornika.
- Odłączyć wąż od zbiornika.
- Wyrównać końcówkę zatrzaskową węża z portem wlotowym lub wylotowym urządzenia, upewniając się, że blokada ustalająca jest prawidłowo ustawiona tak, że pasuje do portu.
- Podłączyć końcówkę węża do portu tak, aby usłyszeć „kliknięcie”. Delikatnie pociągnąć za końcówkę węża upewniając się, że jest dobrze zamocowana.
- Założyć zespół napędowy na zbiornik i zamknąć zatrzaski.

Uwaga: Zespół napędowy będzie można założyć na zbiornik tylko w położeniu, w którym port wlotowy z przodu zespołu napędowego jest wyrównany z miejscem do przechowywania końcówki szerokiej na zbiorniku.

Uwaga: Aby zmniejszyć ryzyko obrażeń, należy stale trzymać urządzenie jedną ręką za uchwyt główny. (1)

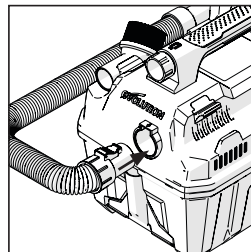

RYS. 1

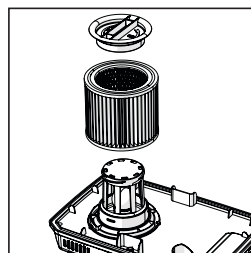

RYS. 2

INSTRUKCJE OBSŁUGI

OSTRZEŻENIE: Aby ograniczyć ryzyko pożaru lub eksplozji, nie należy korzystać z tego odkurzacza w miejscach, w których występują łatwopalne gazy, opary lub pył wybuchowy. Łatwopalne gazy lub opary obejmują między innymi: plyn do zapalniczek, środki czyszczące z grupy rozpuszczalników, farby olejne, benzynę, alkohol lub aerozole. Pyły wybuchowe to między innymi: węgiel, magnez, aluminium oraz proch. Nie odkurzać pyłu wybuchowego, łatwopalnych płynów ani gorącego popiołu. Nie stosować tego odkurzacza do natryskiwania palnych płynów. Nie odkurzać materiałów toksycznych, aby ograniczyć zagrożenie dla zdrowia na skutek ekspozycji na opary lub pył.

UWAGA: Aby ograniczyć ryzyko uszkodzenia słuchu, podczas korzystania z odkurzacza przez wiele godzin lub w strefie o wysokim natężeniu hałasu należy stosować środki ochrony uszu. 11-litrowy odkurzacze do pracy na sucho i mokro jest montowany fabrycznie i gotowy do użytku po wyjęciu z opakowania. Urządzenie jest gotowe do odkurzania substancji suchych lub nadmuchiwanie.

WYŁĄCZNIK ON/OFF (WŁ./WYŁ.)

Po podłączeniu akumulatora do urządzenia należy je włączyć przestawiając wyłącznik zasilania z pozycji O do pozycji I. „O” oznacza pozycję „OFF” (WYŁ.), zaś „I” oznacza pozycję „ON” (WŁ.).

ODKURZANIE SUBSTANCJI SUCHYCH

UWAGA: Jeśli filtr piankowy znajduje się na klatce filtra, należy go wyjąć przed zainstalowaniem wkładu filtracyjnego. Wkład filtracyjny może służyć do odkurzania płynów lub substancji suchych; sposób montażu jest taki sam. Należy zapoznać się z sekcją niniejszej instrukcji dotyczącą odkurzania płynów, jeśli konieczne jest odkurzenie dużej ilości płynu. Na potrzeby ogólnego odkurzania substancji suchych na klatkę filtra należy zakładać wkład filtracyjny. (Rys. 2)

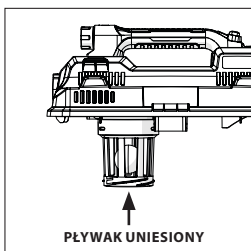

RYS. 3

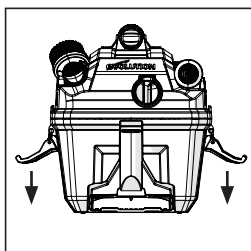

RYS. 4

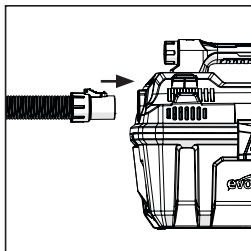

RYS. 5

- Odwróć jednostkę napędową do góry nogami i przesunąć wkład filtracyjny w dół po klatkę filtra. Docisnij uszczelnienia filtra do jednostki napędowej.
- Włóż element ustalający filtra do górnej części wkładu, chwycij jednostkę napędową jedną ręką i obróć uchwyt elementu ustalającego zgodnie z ruchem wskazówek zegara, aby go docisnąć, co spowoduje zablokowanie filtra w odpowiedniej pozycji.
- Aby wyjąć wkład filtracyjny na potrzeby czyszczenia, chwycij jednostkę napędową i obróć element ustalający filtra w kierunku przeciwnym do ruchu wskazówek zegara, aby go poluzować i zdjąć. Zsuń wkład filtracyjny z klatki filtra.
- Aby wyczyścić wkład, strząśnij lub usuń szczotką nadmiar brudu lub splucz (od środka filtra) wodą, pozostaw do całkowitego wyschnięcia (około 24 godziny) i zainstaluj ponownie.

ODKURZANIE PŁYNÓW

- Wyjmij wkład filtracyjny i zastąp go filtrem piankowym na potrzeby odkurzania płynów.
- Ten odkurzacz do pracy na sucho i mokro jest wyposażony w pływak, który automatycznie się podniesie, aby odciąć przepływ powietrza, gdy ilość płynu w zbiorniku osiągnie określony uprzednio poziom. Należy wtedy wyłączyć odkurzacz, wyjąć akumulator i opróżnić zbiornik pyłu. Użytkownik zorientuje się, że pływak spowodował odcięcie przepływu powietrza, ponieważ urządzenie przestanie zasysać, a silnik zacznie wydawać wyższy dźwięk na skutek pracy ze zwiększoną szybkością. Pojemność płynu może się różnić w zależności od intensywności odkurzania. (Rys. 3)

OPRÓŻNIANIE ZBIORNIKA

OSTRZEŻENIE: Aby ograniczyć ryzyko doznania urazu na skutek przypadkowego uruchomienia, należy odłączyć akumulator przed opróżnieniem zbiornika pyłu.

- Zdejmij zespół jednostki napędowej, odchylając na zewnątrz zatrzaski mocujące pokrywy znajdujące się po bokach urządzenia. Zdejmij zespół jednostki napędowej. (Rys. 4)
- Usuń zawartość zbiornika do odpowiedniego pojemnika na odpady.

OPERACJA NADMUCHOWA

OSTRZEŻENIE: Aby ograniczyć ryzyko doznania urazu na skutek przypadkowego uruchomienia, należy odłączyć akumulator przed wymianą. Aby zapobiec doznaniu urazów przez osoby postronne, należy się upewnić, że znajdują się one w bezpiecznej odległości od zdmuchiwanym odpadów.

UWAGA: Stosować maskę przeciwpyłową, jeśli w wyniku nadmuchiwania powstaje pył, który może przedostać się do dróg oddechowych. Aby ograniczyć ryzyko uszkodzenia słuchu, podczas korzystania z odkurzacza/dmuchawy przez wiele godzin lub w strefie o wysokim natężeniu hałasu należy stosować środki ochrony uszu. Odkurzacz jest wyposażony w funkcję nadmuchową. Umożliwia ona zdmuchiwanie trocin i innych odpadów. Można z niej także korzystać do zdmuchiwania pyłu i odpadów w pomieszczeniu warsztatu lub na patio i podjeździe. Postępuj jak niżej, aby użyć odkurzacza w trybie dmuchawy.

- Znajdź port dmuchawy na odkurzaczu.
- Włóż jeden koniec węża do portu dmuchawy. (Rys. 5)
- Włącz odkurzacz (ON).

WYMIANA FILTRU

OSTRZEŻENIE: Aby ograniczyć ryzyko doznania urazu na skutek przypadkowego uruchomienia, należy odłączyć akumulator przed wymianą lub czyszczeniem filtra. Filtr należy czyścić często, aby zapewnić optymalne działanie odkurzacza.

UWAGA: Aby zapobiec uszkodzeniu wentylatora i silnika dmuchawy, przed odkurzaniem substancji suchych należy zawsze ponownie zainstalować filtr do odkurzania substancji suchych wielokrotnego użytku, zaś przed odkurzaniem płynów należy zainstalować filtr piankowy.

UWAGA: Po wyczyszczeniu należy sprawdzić filtr pod kątem rozerwań lub niewielkich dziur. Nie stosować filtra przedziurawionego lub rozerwanego. Nawet małe przedziurawienie może spowodować, że z odkurzacza będzie wydobywał się pył. Natychmiast należy wymienić filtr.

UWAGA: Przed zainstalowaniem filtra należy oczyścić pokrywę tak, aby pierścień zatrzasku spowodował odpowiednie dociśnięcie worka do pokrywy, zapobiegając wydostawaniu się drobnych cząstek poza worek na kurz. Jeśli filtr jest czysty i nieuszkodzony, nałóż go na klatkę filtra. Jeśli nie nadaje się on do ponownego wykorzystania, umieść na klatce nowy filtr.

UWAGA: Filtr należy czyścić na otwartej przestrzeni.

OSTRZEŻENIE: Nie wolno wyjmować klatki filtra ani pływaka. Pływak zapobiega przedostaniu się wody do wirnika i uszkodzeniu silnika. Klatka chroni palce przed zetknięciem z obracającym się wirnikiem.

KONSERWACJA

OSTRZEŻENIE: Przed przystąpieniem do czynności konserwacyjnych należy upewnić się, że urządzenie jest wyłączone, a akumulator został z niego wyjęty.

CZYSZCZENIE

Aby zapewnić optymalny wygląd odkurzacza, należy czyścić go od zewnątrz szmatką zwilżoną ciepłą wodą z dodatkiem łagodnego mydła. Aby oczyścić zbiornik:

- Opróżnij zbiornik.
- Starannie umyj zbiornik ciepłą wodą z dodatkiem łagodnego detergentu.
- Wytrzyj suchą szmatką.

PRZECHOWYWANIE

Przed odstawieniem odkurzacza w miejsce przechowywania należy opróżnić i oczyścić zbiornik pyłu. Akcesoria należy przechowywać w przewidzianym do tego schowku, aby były łatwo dostępne. Odkurzacze należy przechowywać w pomieszczeniach.

OCHRONA ŚRODOWISKA

Odpady produktów elektrycznych nie powinny być utylizowane razem z odpadami gospodarstwa domowego. Jeżeli to możliwe, poddać utylizacji. Wskazówki dotyczące recyklingu można uzyskać od władz lokalnych lub dystrybutora.

Szkody dla środowiska spowodowane nieprawidłową utylizacją baterii/akumulatorów. Baterie/akumulatory nie mogą być wyrzucane razem ze zwykłymi odpadami domowymi. Mogą one zawierać toksyczne metale ciężkie, więc podlegają zasadom i przepisom dotyczącym utylizacji odpadów niebezpiecznych. Baterie/akumulatory należy utylizować zgodnie z lokalnymi przepisami.

Wyjmij akumulator z narzędzia przed utylizacją.



ROZWIĄZYWANIE PROBLEMÓW

PROBLEM	MOŻLIWA PRZYCZYNA	DZIAŁANIE ZARADCZE
Nie można uruchomić odkurzacza	<ol style="list-style-type: none"> 1. Akumulator nie jest prawidłowo podłączony. 2. Akumulator nie jest naładowany. 3. Przegrzanie podzespołów wewnętrznych. 	<ol style="list-style-type: none"> 1. Sprawdź sposób podłączenia akumulatora. 2. Sprawdź wymagania dotyczące ładowania akumulatora. 3. Odczekaj, aż urządzenie ostygnie.
Zanik ssania, odkurzanie płynów	<ol style="list-style-type: none"> 1. Zbiornik jest napelniony 2. Wąż jest zatkany 3. Filtr jest zatkany 	<ol style="list-style-type: none"> 1. Opróżnij i wyczyść zbiornik 2. Odłącz wąż i usuń zanieczyszczenia 3. Wyczyść lub wymień filtr
Zanik ssania, odkurzanie substancji suchych	<ol style="list-style-type: none"> 1. Zbiornik jest napelniony 2. Wąż jest zatkany 3. Filtr jest zatkany 	<ol style="list-style-type: none"> 1. Opróżnij i wyczyść zbiornik 2. Odłącz wąż i usuń zanieczyszczenia 3. Wyczyść lub wymień filtr

OSTRZEŻENIE: Aby ograniczyć ryzyko doznania urazu na skutek zetknięcia z ruchomymi częściami i/lub porażenia prądem elektrycznym, przed podjęciem czynności rozwiązywania problemów należy odłączyć akumulator od urządzenia. Niewielkie usterki można często wyeliminować bez konieczności kontaktowania się z działem obsługi klienta.

DEKLARACJA ZGODNOŚCI



Producent artykułu objętego niniejszą deklaracją to:

UK: Evolution Power Tools Ltd. Venture One, Longacre Close, Holbrook Industrial Estate, Sheffield, S20 3FR.

FR: Evolution Power Tools SAS. 61 Avenue Lafontaine, 33560, Carbon-Blanc, Bordeaux, Francja.

Producent deklaruje niniejszym, że urządzenie, jak opisano w niniejszej deklaracji, spełnia wszystkie odpowiednie przepisy dyrektywy maszynowej i innych odpowiednich dyrektyw wymienionych poniżej. Producent oświadcza, że urządzenie, jak opisano w niniejszym oświadczeniu, w stosownych przypadkach spełnia odpowiednie przepisy w zakresie ochrony zdrowia i bezpieczeństwa.

Dyrektywy objęte niniejszą deklaracją to, jak wyszczególniono poniżej:

1907/2006	Rejestracja, ocena, udzielanie zezwoleń i stosowane ograniczenia w zakresie chemikaliów – rozporządzenie REACH WE nr 1907/2006, załącznik XVII
2014/35/EU	Napięcie poniżej limitu dla CE LVD
2014/30/EU.	Dyrektywa w sprawie kompatybilności elektromagnetycznej.
2011/65/EU. & (EU)2015/863.	Dyrektywa w sprawie ograniczenia stosowania niektórych niebezpiecznych substancji w sprzęcie elektrycznym i elektronicznym (dyrektywa RoHS).
2012/19/EU.	Zużytego sprzętu elektrycznego i elektronicznego (WEEE).

I jest zgodne z obowiązującymi wymaganiami określonymi w następujących dokumentach

EN 60335-1:2012/A15:2021 • EN 60335-2-2:2010/A1:2013 • EN 62233:2008 • EN 55014-1:2017/A11:2020 • EN 55014-2:2015 • EN IEC 55014-1:2021 • EN IEC 55014-2:2021

Dane produktu

Opis: Odkurzacz bezprzewodowy do płynów/substancji suchych Evolution **R11VAC-Li 11o** pojemności 11 l

Numer produktu: 099-0001

Nazwa marki: Evolution Build

Napięcie: DC 18 V

Dokumentacja techniczna wykazująca, że produkt spełnia wymagania dyrektywy, została opracowana i jest dostępna do wglądu dla właściwych organów egzekwowania prawa oraz potwierdza, że nasza dokumentacja techniczna zawiera dokumenty wymienione powyżej oraz że są to właściwe normy dla produktu zgodnie z powyższymi informacjami.

Imię, nazwisko i adres posiadacza dokumentów technicznych.

Podpisano:

Pismo drukowane: Barry Bloomer
Dyrektor Generalny

Data:

14/03/23

UK: Evolution Power Tools Ltd. Venture One, Longacre Close, Holbrook Industrial Estate, Sheffield, S20 3FR.

FR: Evolution Power Tools SAS. 61 Avenue Lafontaine, 33560, Carbon-Blanc, Bordeaux, Francja.

Deze handleiding is oorspronkelijk geschreven in het Engels.**BELANGRIJK**

Lees deze handleiding en veiligheidsvoorschriften zorgvuldig en in zijn geheel door.

Bent u onzeker over hoe u bepaalde functies van dit gereedschap moet gebruiken, dan is het voor uw eigen veiligheid aanbevolen de relevante technische hulplijn te raadplegen. U vindt het nummer hiervan op de website van Evolution Power Tools. We hebben meerdere hulplijnen binnen onze wereldwijde organisatie. U kunt voor technische hulp echter ook uw leverancier raadplegen.

WEB: www.evolutionpowertools.com

GARANTIE

Gefeliciteerd met de aankoop van een Evolution Power Tool apparaat. Registreer uw product 'online' zoals uitgelegd in de A4-folder voor online registratie voor de garantie, die bij de machine is gevoegd. U kunt ook de QR-code in de A4-folder scannen met uw telefoon. Dit stelt u in staat om de garantieperiode van uw machine te valideren op de Evolution website door uw gegevens in te voeren en zo een snelle service te garanderen als u deze ooit nodig heeft. Wij danken u hartelijk dat u voor een product van Evolution Power Tools hebt gekozen.

Evolution Power Tools behoudt zich het recht voor om verbeteringen en aanpassingen aan het product door te voeren zonder voorafgaande kennisgeving.

De details van de algemene voorwaarden van de garantie kunt u raadplegen in de folder voor registratie voor de garantie en/of op de verpakking.

Tijdens de garantieperiode en vanaf de oorspronkelijke aankoopdatum, zal Evolution Power Tools alle goederen vervangen of repareren die defect zijn als gevolg van materiaalfouten of gebrekkig vakmanschap. Deze garantie vervalt wanneer de machine gebruikt is zonder de aanbevelingen in de gebruiksaanwijzing in acht te nemen, of als de machine beschadigd is door een ongeluk, nalatigheid of verkeerd onderhoud. Deze

garantie is niet van toepassing op apparaten en/of onderdelen die gewijzigd, veranderd of op enigerlei wijze aangepast zijn, of die gebruikt zijn in strijd met de aanbevolen vermogens en specificaties. Elektrische componenten vallen onder de toepasselijke fabrieksgaranties. Alle geretourneerde defecte goederen zullen franco naar Evolution Power Tools worden gezonden. Evolution Power Tools behoudt zich het recht voor producten optioneel te repareren dan wel te vervangen door eenzelfde of een gelijkwaardig product. Er bestaat geen garantie, schriftelijk noch mondeling, voor verbruiksaccessoires zoals (volgende lijst is niet volledig) zaagbladen, messen, boren, beitels en schoepen, enz. In geen geval zal Evolution Power Tools aansprakelijk zijn voor verlies of schade die het directe of indirecte gevolg zijn van het gebruik van onze producten of van enige andere oorzaak. Evolution Power Tools is niet aansprakelijk voor eventuele gemaakte kosten ten behoeve van zulke goederen of voor eventuele gevolgschade. Geen verantwoordelijke, medewerker of vertegenwoordiger van Evolution Power Tools is bevoegd om mondeling uitspraken te doen over de geschiktheid van voorgaande voorwaarden dan wel om hiervan af te zien. Dergelijke mondelinge uitspraken hebben voor Evolution Power Tools dan ook geen bindend karakter.

Vragen met betrekking tot deze beperkte garantie dienen aan het hoofdkantoor van het bedrijf te worden gericht. U kunt ook de van toepassing zijnde hulplijn bellen.

WAARSCHUWING: het apparaat kan gebruikt worden door kinderen vanaf 8 jaar en ouder en personen met verminderde fysieke, zintuiglijke of mentale capaciteiten of met gebrek en ervaring en kennis onder supervisie of na instructies over het gebruik van het apparaat op een veilige manier en de mogelijke gevaren begrepen worden. Kinderen mogen niet spelen met het apparaat. Schoonmaken en onderhoud mag niet door kinderen worden uitgevoerd zonder supervisie.

MACHINESPECIFICATIES

MACHINESPECIFICATIES	VK/EU	VS
Productcode	099-0001	099-0004
Oplaadspanning	220-240 V	120 V
Accuvoltage	18 V DC.	20 V DC.
Tankinhoud	11 liter	3 Gal
Slang - flexibele lengte	1,8 m	6 ft
Nettogewicht	3,35 kg	7,4 lbs
Afmetingen kaal product (h x l x Bb)	410 mm x 296 mm x 311 mm	16-2/16" x 11-5/8" x 12-3/16"
Luchtstroom	45 CFM	

LABELS EN SYMBOLEN

WAARSCHUWING: gebruik deze machine niet als er enig waarschuwings- en/of instructielabel ontbreekt of beschadigd is. Neem contact op met Evolution Power Tools voor vervangende labels.

Opmerking: alle of sommige van de volgende symbolen kunnen in de handleiding of op het product getoond worden.

SYMBOOL	OMSCHRIJVING
V	Volt
Min ⁻¹	Snelheid
~	Wisselstroom
n	Nominale snelheid
	Waarschuwing!
	Lees de instructies
	CE-certificatie
	UKCA-certificatie
	(RCM) Regulatory Compliance Markering voor elektrische en elektronische apparatuur. Australische/Nieuw-Zeelandse norm
	TUV SUD-certificering
	Afval van elektrische en elektronische uitrusting
	Buiten bereik van hitte en open vuur houden - niet in het vuur gooien
	Buiten bereik van water houden - niet onderdompelen in vloeistof
	Max. temperatuur
	DC-voltage

GEBRUIK BUITENSHUIS

WAARSCHUWING: Voor uw bescherming mag dit gereedschap, indien het buitenshuis wordt gebruikt, niet worden blootgesteld aan regen of worden gebruikt in een vochtige omgeving. Plaats het gereedschap niet op vochtige oppervlakken. Gebruik een schone, droge werkbank indien deze beschikbaar is. Gebruik voor extra bescherming een aardlekschakelaar die de stroomtoevoer zal onderbreken als de lekstroom groter is dan 30 mA voor 30 ms. Controleer altijd de werking van de aardlekschakelaar voordat u de machine gebruikt. Indien een verlengsnoer nodig is moet het een geschikt type zijn voor gebruik buitenshuis en van een label zijn voorzien dat dit aangeeft. De instructies van de fabrikant moeten worden opgevolgd bij het gebruik van een verlengsnoer.

VEILIGHEIDSGEGEVINGEN BELANGRIJKE VEILIGHEIDSGEGEVINGEN EN AARDINGSINSTRUCTIES

Bij het gebruik van een elektrisch apparaat moeten basisvoorzorgsmaatregelen altijd gevolgd worden, waaronder de volgende: **LEES ALLE INSTRUCTIES VOORDAT U DIT APPARAAT GAAT GEBRUIKEN.**

OPMERKING: Lees alle veiligheidsregels zorgvuldig door voor gebruik. Bewaren voor toekomstig gebruik.

WAARSCHUWING: gebruik dit apparaat nooit in nabijheid van ontvlambare materialen of dampen omdat elektrische apparaten boogontsteking of vonken kunnen produceren die brand of explosie kunnen veroorzaken.

LAAT EEN INGESCHAKELDE STOFZUIGER NOOIT ONBEHEERD ACHTER!

OPMERKING: Dit apparaat is bedoeld voor huishoudelijk gebruik.

WAARSCHUWING: Om het risico van brand, elektrische schok en letsel te verminderen:

- **De accu verwijderen als het apparaat niet in gebruik is of vóór onderhoud.**
- **Niet blootstellen aan regen.** Binnen opbergen.
- **Verwijder altijd eerst de accu uit het apparaat voordat u het deksel van de tank verwijdert.**
- **Laat kinderen niet spelen met het apparaat.** Nauwlettende aandacht en toezicht is nodig als het apparaat door of in de buurt van kinderen gebruikt wordt.
- **Steek niets in de openingen.** Niet gebruiken als de openingen geblokkeerd zijn; houd de openingen vrij van stof, pluizen, haar en alles wat de luchtstroom kan verminderen.
- **Houd haar, losse kleding, vingers en alle lichaamsdelen uit de buurt van openingen en bewegende delen.**
- **Zuig niets op dat brandt of rookt, zoals sigaretten, lucifers of hete as.**
- **Niet gebruiken zonder correct geplaatste stofzak en/of filters.**
- **Schakel alle bedieningselementen uit voordat u de accu verwijdert.**
- **Wees extra voorzichtig bij het schoonmaken op trappen.**
- **Niet gebruiken om ontvlambare of brandbare vloeistoffen zoals benzine op te zuigen en niet gebruiken op plaatsen waar deze aanwezig kunnen zijn.**
- **Gebruik de stofzuiger niet als sprayer met brandbare vloeistoffen zoals verf op oliebasis, lakken, enz.**
- **Zuig geen giftige, kankerwekkende, brandbare of andere gevaarlijke materialen op zoals asbest, arsenicum, barium, beryllium, lood, pesticiden of andere materialen die de gezondheid in gevaar brengen.**
- **Zuig geen roet, cement, gips of gipsplaatstof op zonder correct geplaatste stofzak en filter(s).** Dit zijn zeer kleine deeltjes die de prestaties van de motor kunnen beïnvloeden of terug in de lucht geblazen kunnen worden. Extra stofzakken zijn verkrijgbaar.
- **Wees bijzonder voorzichtig bij het legen van een zwaar beladen tank.**
- **Maak de tank na ieder gebruik leeg om spontane ontbranding te voorkomen.**
- **De werking van een stofzuiger kan ertoe leiden dat objecten in uw ogen geblazen worden, wat kan leiden tot oogletsel.** Draag altijd een gesloten veiligheidsbril wanneer u de stofzuiger bedient.
- **Verwijder de accu voordat u de**

slang, mondstukken, filters of andere accessoires aanbrengt.

- **Lege accu's moeten worden verwijderd uit het apparaat en veilig afgevoerd worden.**
- **Als het apparaat voor een langere periode opgeborgen wordt en niet gebruikt wordt, moeten de accu's verwijderd worden.**
- **De polen mogen niet kortgesloten worden.**

OPMERKING: Gebruik alleen zoals beschreven in deze handleiding. Gebruik alleen de door de fabrikant aanbevolen hulpstukken.

- **Voorkom onbedoeld starten. Zorg ervoor dat de aan-/uit-knop in de uit-positie staat voordat u de accu aansluit of het apparaat oppakt of draagt.** Het dragen van het apparaat met uw vinger op de aan-/uit-knop of de voeding inschakelen met de aan-/uit-knop aan, vraagt om ongelukken.
- **Zorg ervoor dat de aan-/uit-knop is uitgeschakeld en de accu is verwijderd voordat u vastzittend materiaal verwijdert, aanpassingen doet, accessoires verwisselt, het apparaat opbergt of onderhoud uitvoert.** Onverwachte actie van het apparaat tijdens het verwijderen van vastzittend materiaal of tijdens onderhoud kan leiden tot ernstig persoonlijk letsel.
- **Alleen opladen met de door de fabrikant gespecificeerde oplader.** Een oplader die geschikt is voor het ene type accu kan een risico op brand met zich meebrengen wanneer die oplader gebruikt wordt met een andere accu.
- **Gebruik apparaten uitsluitend met de specifiek ervoor bestemde accu.** Gebruik van een andere accu kan risico op brand of letsel met zich mee brengen.
- **Houd een accu die niet in gebruik is, uit de buurt van andere metalen objecten, zoals paperclips, munten, sleutels, spijkers, schroeven of andere kleine metalen objecten die een connectie van de ene pool met de andere kunnen maken.** Het kortsluiten van de polen kan brandwonden of brand veroorzaken.
- **Bij verkeerd gebruik kan vloeistof uit de accu spuiten; vermijd contact. Als er per ongeluk contact is, spoelen met water. Als de vloeistof in contact komt met de ogen, zoek dan ook medische hulp.** Vloeistof die uit de accu komt, kan irritatie of brandwonden veroorzaken.
- **Gebruik geen accu of apparaten die beschadigd of gemodificeerd zijn.**

Beschadigde of gemodificeerde accu's kunnen onverwacht gedrag vertonen, wat kan resulteren in brand, explosie of risico op letsel.

- **Stel een accu of apparaat nooit bloot aan vuur of te hoge temperaturen. Blootstelling aan vuur of temperaturen boven 130 °C kan explosie veroorzaken.** De temperatuur van 130 °C kan vervangen worden door temperatuur van 265 °F.
- **Volg alle instructies op en laad de accu of het apparaat niet op buiten het temperatuurbereik dat gespecificeerd is in de instructies.** Incorrect opladen of bij temperaturen buiten het gespecificeerde bereik kan de accu beschadigen en het risico op brand vergroten.
- **Geef het elektrische gereedschap in onderhoud bij een gekwalificeerd reparateur die alleen identieke vervangende onderdelen gebruikt.** Dit waarborgt de veiligheid van het product.
- **Probeer niet het apparaat of de accu te modificeren of te repareren, behalve zoals aangegeven in de instructies voor gebruik en onderhoud.**

AAN DE SLAG - UITPAKKEN

Let op: Deze verpakking bevat scherpe voorwerpen. Wees voorzichtig bij het uitpakken. Haal de machine, samen met de meegeleverde accessoires, uit de verpakking. Controleer zorgvuldig of de machine zich in goede conditie bevindt en controleer of alle accessoires die in deze handleiding worden genoemd aanwezig zijn. Zorg er ook voor dat alle accessoires compleet zijn. Indien er onderdelen ontbreken, moet de machine en zijn accessoires samen in hun originele verpakking teruggebracht worden naar de leverancier. Gooi de verpakking niet weg. Bewaar deze zorgvuldig tijdens de garantieperiode. Gooi de verpakking op een milieuverantwoorde manier weg. Recycle indien mogelijk. Laat kinderen niet met de lege plastic zakjes spelen, in verband met verstikkingsgevaar.

GELEVERDE ITEMS

OMSCHRIJVING	099-0001, 099-0004,	099-0001A, 099-0001B, 099-0001C 099-0004A
Gebruiksaanwijzing	✓	✓
Flexibele slang	✓	✓
Spleetmondstuk	✓	✓
Zuigmond	✓	✓

Ronde borstel	✓	✓
Cartridgefilter	✓	✓
Schuimfilter	✓	✓
2 Ah accu		
4 Ah accu		✓
5 Ah accu		
8 Ah accu		
Lader met enkel dock		✓
Lader met dubbel dock		

EXTRA ACCESSOIRES

Naast de standaardonderdelen die bij deze machine worden geleverd, zijn de volgende accessoires ook verkrijgbaar via de webshop van Evolution op www.evolutionpowertools.com of in een winkel bij u in de buurt.

OMSCHRIJVING	ONDERDEELNR.
Schuimfilter	086-0103
Vervangend cartridgefilter	086-0101

AANBEVOLEN ACCU'S/OPLADERS

Omschrijving	Onderdeelnr.	
2 Ah accu	R18BAT-Li2, R20BAT-Li2	EBAT18-Li-2
4 Ah accu	R18BAT-Li4, R20BAT-Li4	EBAT18-Li-4, EHPB18-Li-4
5 Ah accu	R18BAT-Li5, R20BAT-Li5	EBAT18-Li-5
8 Ah accu	R18BAT-Li8, R20BAT-Li8	EHPB18-Li-8
R18RCH-Li1- Lader met enkel dock	R18RCH-Li1, R20RCH-Li1	EFC18-Li
R18RCH-Li2 - Lader met dubbel dock	R18RCH-Li2, R20RCH-Li2	EMC18-Li

Als u voornemens bent een accu voor een periode zonder gebruik op te bergen, doe dit dan bij kamertemperatuur (0 °C tot 20 °C). Bij het opbergen voor zeer lange periodes, laadt u de accu een keer per jaar op om diepontlading te voorkomen. De omgevingstemperatuur voor gebruik van gereedschap en accu ligt tussen: 0 °C tot 40 °C; de oplaadtemperatuur: 5 °C tot 40 °C.

MACHINE-OVERZICHT R11VAC-Li

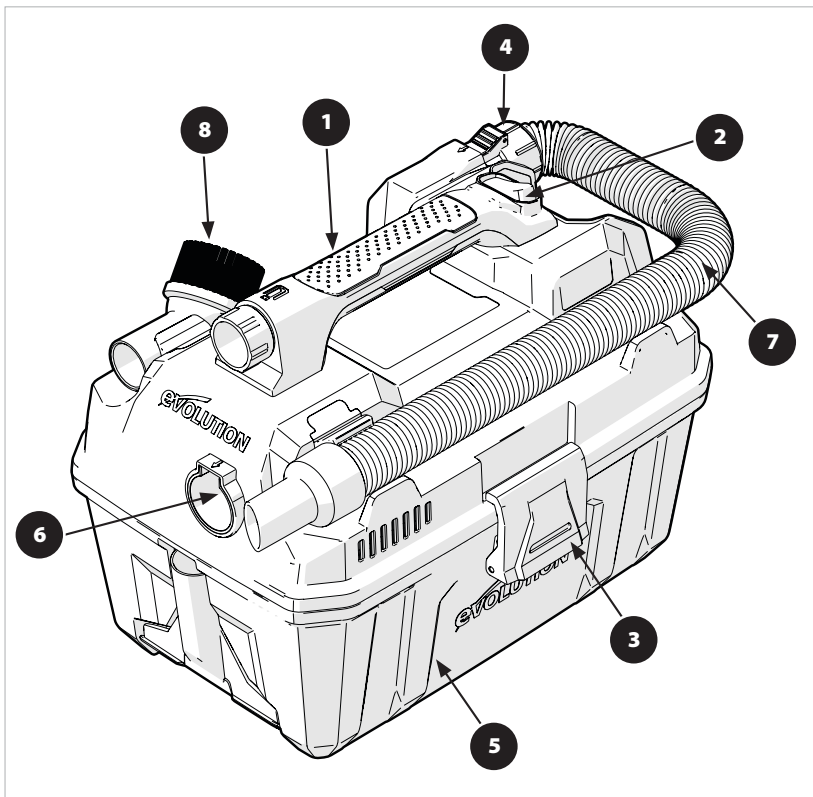

- 1. HANDGRIEP
- 2. AAN/UIT-SCHAKELAAR
- 3. DEKSELVERGREDELING
- 4. ZUIGPOORT
- 5. STOF TANK
- 6. BLAASPOORT

- 7. FLEXIBELE SLANG
- 8. RONDE BORSTEL
- 9. ZUIGMOND
- 10. CARTRIDGEFILTER
- 11. SPLEETMONDSTUK
- 12. SCHUIMFILTER (NAT)

INSTALLATIE

De accu installeren/verwijderen

Om de accu te installeren moet deze stevig in de machine worden geplaatst totdat u een hoorbare klik hoort, controleer dat de accu goed op zijn plek zit.

Om de accu te verwijderen, druk de ontgrendelingsknop van de accu in en trek deze uit het gereedschap.

Aansluiten van de stofzuigerslang (afb. 1)

Voordat u de stofzuiger gaat gebruiken moet u de stofzuigerslang aansluiten.

- Zorg dat de stofzuiger op een vlakke, stevige ondergrond staat.
- Ontgrendel de vergrendeling van de tank en neem de motorkop uit.
- Haal de slang van de tank.
- Zorg dat het slanguiteinde met vergrendelknopje precies aansluit op de zuigpoort of blaaspoot van het apparaat. Let op dat u de slang niet op de kop houdt, de vergrendeling moet correct in de poort passen.
- Duw het slanguiteinde in de poort, totdat u een goed hoorbare klik hoort. Trek rustig aan de slang, om te kijken of hij goed vastzit.
- Zet de motorkop terug op de tank en sluit de vergrendeling.

Opmerking: De motorkop past alleen op de tank als de zuigpoort aan de voorkant van de motorkop en de opbergruimte voor de zuigmond op de tank goed op elkaar aansluiten.

Opmerking: Om het letselrisico te verkleinen, altijd goed vasthouden met één hand op de grote handgreep. (1)

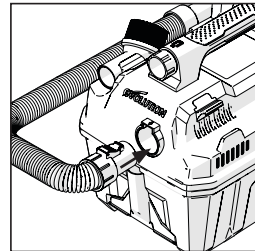

AFB. 1

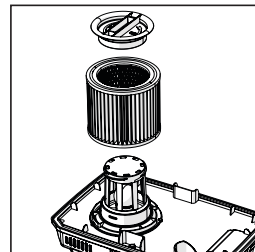

AFB. 2

GEBRUIKSIINSTRUCTIES

WAARSCHUWING: Om het risico op brand of een explosie te verminderen, deze stofzuiger niet gebruiken op plekken met ontvlambare gassen, dampen of explosief stof in de lucht. Brandbare gassen of dampen omvatten onder meer (voorbeelden zijn niet volledig): aanstekervloeistof, reinigingsmiddelen met oplosmiddelen, verf op oliebasis, benzine, alcohol en spuitbussen. Explosieve stoffen zijn onder meer (voorbeelden zijn niet volledig): steenkool, magnesium, aluminium, graan(stof) en buskruit. Zuig geen explosief stof, ontvlambare of brandbare vloeistoffen of hete as op. Gebruik de stofzuiger niet als sprayer met een brandbare of ontvlambare vloeistof. Om het gevaar van gezondheidsrisico's door dampen of stof te verminderen, geen giftige materialen opzuigen.

LET OP: Draag gehoorbescherming wanneer u de stofzuiger langere tijd gebruikt of wanneer u deze in een lawaaierige omgeving gebruikt, om het risico op gehoorbeschadiging te beperken. Deze 11 l nat/droogzuiger is in de fabriek gemonteerd en klaar voor gebruik wanneer u hem uit de verpakking haalt. Het apparaat is klaar voor droogzuigen en blazen.

AAN/UIT

Nadat u de accu in het apparaat gezet heeft, het apparaat AANzetten door de Aan-uit-knop van O op I te drukken. O is UIT en I is AAN.

DROOG ZUIGEN

OPMERKING: Als het schuimfilter op het cartridgefilter geplaatst is, moet het schuimfilter verwijderd worden voordat het

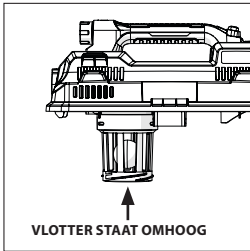

AFB. 3

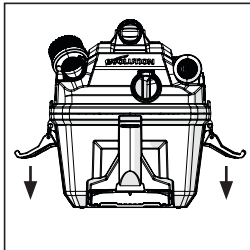

AFB. 4

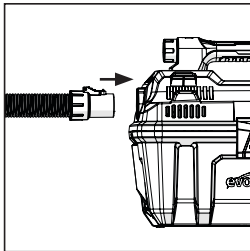

AFB. 5

cartridgefilter wordt geïnstalleerd. Het cartridgefilter kan worden gebruikt voor nat en droog zuigen; de installatie is voor beide hetzelfde. Als u grote hoeveelheden vloeistof gaat opzuigen, kijk dan bij het gedeelte over nat zuigen in deze gebruikershandleiding. Gebruik het cartridgefilter in positie op de filterkooi bij het zuigen van de meeste droge materialen. (Afb. 2)

- Schuif het cartridgefilter omgekeerd (op de kop) over de filterkooi, duw de filterafdichtingen tegen de motorkop.
- Plaats de filterhouder in de bovenkant van het cartridgefilter, houd de motorkop met één hand vast, draai de hendel op de filterhouder met de klok mee om deze vast te draaien, zodat het filter op zijn plaats wordt vergrendeld.
- Om het cartridgefilter te verwijderen om het schoon te maken, de motorkop vasthouden en de filterhouder tegen de klok in draaien om hem los te maken en te verwijderen, schuif het cartridgefilter van de filterkooi af.
- Om het cartridgefilter schoon te maken schudt u overtollig vuil af of spoelt u het (van de binnenkant van het filter) weg met water. Laat drogen (ongeveer 24 uur) en installeer het dan weer.

NAT ZUIGEN

- Als u de stofzuiger wilt gebruiken als natzuiger, het cartridgefilter verwijderen en het vervangen door het schuimfilter.
- Deze nat-/droogzuiger is uitgerust met een vlottermechanisme dat automatisch omhoog komt om de luchtstroom af te sluiten wanneer de vloeistof in de tank een voorinstelbaar niveau bereikt. Wanneer dit gebeurt, schakelt u de stofzuiger uit, verwijdert u de accu en leegt u de tank. U kunt weten dat de vlotter de luchtstroom heeft afgesloten, omdat de zuigfunctie dan niet meer werkt en het motorgeluid hoger klinkt door de verhoogde motorsnelheid. De hoeveelheid vloeistof kan variëren met de zuigsnelheid. (Afb. 3)

DE TANK LEEGMAKEN

WAARSCHUWING: Om het risico van letsel door per ongeluk starten te beperken, de accu verwijderen voordat u de tank gaat leegmaken.

- Verwijder de motorkop van de nat-/droogzuiger door de dekselklemmen aan weerszijden van de stofzuiger in buitenwaartse richting te trekken. Neem de motorkop-unit uit. (Afb. 4)
- Gooi de inhoud van de tank in de juiste afvalbak.

BLAZEN

WAARSCHUWING: Om het risico van letsel door per ongeluk starten te beperken, de accu verwijderen voordat u gaat wisselen van functie. Houd omstanders uit de buurt van rondvliegend materiaal om letsel te voorkomen.

LET OP: Draag een stofmasker als bij het blazen stof ontstaat dat kan worden ingeademd. Draag gehoorbescherming wanneer u de stofzuiger/blazer langere tijd gebruikt of wanneer u deze in een lawaaierige omgeving gebruikt, om het risico op gehoorbeschadiging te beperken.

De stofzuiger heeft een blaasfunctie. Deze kan zaagsel en ander afval of rommel wegblazen. De blaasfunctie kan worden gebruikt om stof en rommel uit garages of van terrassen en opritten te

blazen. Volg de onderstaande stappen om uw stofzuiger als blazer te gebruiken.

- Kijk waar de blaaspoort van de stofzuiger zit.
- Steek één uiteinde van de slang in de blaaspoort. **(Afb. 5)**
- Zet de stofzuiger AAN.

FILTER VERVANGEN

WAARSCHUWING: Om het risico van letsel door per ongeluk starten te beperken, de accu verwijderen voordat u het filter gaat vervangen of schoonmaken. Het filter moet vaak schoongemaakt worden om optimale zuigprestaties te behouden.

OPMERKING: Om schade aan de ventilator en motor te voorkomen, moet u altijd het herbruikbare droogfilter aanbrengen voordat u de stofzuiger gebruikt als droogzuiger en altijd het schuimfilter opnieuw installeren voordat u de stofzuiger gebruikt als natzuiger.

OPMERKING: Na het schoonmaken het filter controleren op scheuren en kleine gaatjes. Een filter met gaten of scheuren erin niet gebruiken. Ook als er een klein gaatje in zit, kan er stof uit uw stofzuiger komen. Vervang een kapot of beschadigd filter onmiddellijk.

OPMERKING: Voordat u het filter op de stofzuiger installeert, moet u het gedeelte van het deksel schoonmaken zodat de klemring de zak tegen het deksel afsluit en voorkomt dat kleine deeltjes uit de filterzak ontsnappen. Als het filter schoon en niet beschadigd is, plaatst u het terug op de filterkooi. Als het niet kan worden hergebruikt, plaats dan een nieuw filter op de filterkooi.

OPMERKING: Maak het filter schoon in een open ruimte.

WAARSCHUWING: De filterkooi en de vlotter niet verwijderen. De vlotter zorgt ervoor dat er geen water de waaier binnendringt en voorkomt beschadiging van de motor. De filterkooi voorkomt dat vingers geraakt worden door de draaiende waaier.

ONDERHOUD

WAARSCHUWING: Ieder onderhoud moet worden uitgevoerd met de machine uitgeschakeld en de accu verwijderd uit de machine.

SCHOONMAKEN

Om uw nat-/droogzuiger er op zijn best uit te laten zien, de buitenkant schoonmaken met een

doek die licht vochtig gemaakt is in een sopje van warm water en zeep. Om de tank schoon te maken:

- De tank leegmaken.
- De tank grondig uitwassen met een sopje van warm water en milde zeep.
- Uitvegen met een droge doek.

OPBERGEN

Voordat u de stofzuiger opbergt, moet de tank leeg en schoongemaakt zijn. Bewaar de accessoires in hun accessoirehouder, zodat ze altijd bij de hand zijn. De stofzuiger moet binnen opgeborgen worden.

MILIEUBESCHERMING

Elektrische afvalproducten mogen niet met huishoudelijk afval worden afgevoerd. Gelieve te recyclen waar faciliteiten beschikbaar zijn. Neem contact op met uw lokale autoriteit of leverancier voor recyclingadvies.

Milieuschade door incorrecte afvoer van de accu's/oplaadbare accu's. Accu's/oplaadbare accu's mogen niet worden afgevoerd met het normale huishoudelijke afval. Ze kunnen giftige zware metalen bevatten die onderhevig zijn aan regels en wetgeving voor gevaarlijke materialen. Voer accu's af in overeenstemming met de lokale voorschriften. Haal de accu uit het product voordat u het weggooit.



PROBLEEMOPLOSSING

PROBLEEM	MOGELIJKE OORZAAK	S
Stofzuiger werkt niet	<ol style="list-style-type: none"> 1. Accu niet correct geïnstalleerd. 2. Accu niet opgeladen. 3. Interne componenten te heet. 	<ol style="list-style-type: none"> 1. Controleer of de accu goed zit. 2. Controleer of de accu voldoende opgeladen is. 3. Laat apparaat afkoelen.
Zuigt niet goed bij nat zuigen	<ol style="list-style-type: none"> 1. Tank vol 2. Slang verstopt 3. Filter verstopt 	<ol style="list-style-type: none"> 1. Tank legen en schoonmaken 2. Slang verwijderen en rommel verwijderen 3. Filter schoonmaken of verwisselen
Zuigt niet goed bij droog zuigen	<ol style="list-style-type: none"> 1. Tank vol 2. Slang verstopt 3. Filter verstopt 	<ol style="list-style-type: none"> 1. Tank legen en schoonmaken 2. Slang verwijderen en rommel verwijderen 3. Filter schoonmaken of verwisselen

WAARSCHUWING: Om het risico van letsel door bewegende delen en/of elektrische schokken te beperken, de accu uit het apparaat verwijderen voordat u start met probleemoplossen. Kleinere problemen kunt u vaak zelf oplossen, zonder de klantenservice te bellen.

VERKLARING VAN CONFORMITEIT



De fabrikant van het product waarop deze verklaring betrekking heeft, is:

VK: Evolution Power Tools Ltd. Venture One, Longacre Close, Holbrook Industrial Estate, Sheffield, S20 3FR.

FR: Evolution Power Tools SAS. 61 Avenue Lafontaine, 33560, Carbon-Blanc, Bordeaux, France.

De fabrikant verklaart hierbij dat de machine zoals beschreven in deze verklaring voldoet aan alle relevante bepalingen van de machinerichtlijn en andere toepasselijke richtlijnen, zoals hieronder beschreven.

De fabrikant verklaart verder ook dat de machine, zoals beschreven in deze verklaring, indien van toepassing, aan de relevante bepalingen over de essentiële vereisten voor gezondheid en veiligheid voldoet.

De richtlijnen waarop deze verklaring betrekking heeft, worden hieronder nader beschreven:

2006/42/EG.	Machinerichtlijn.
2014/30/EU.	Richtlijn voor elektromagnetische compatibiliteit.
2011/65/EU. & 2015/863/EU.	De richtlijn Beperking van het gebruik van bepaalde gevaarlijke stoffen in elektrische apparatuur (RoHS).
2002/96/EG.	zoals bijgewerkt in 2003/108/EG richtlijn Afdankte elektrische en elektronische apparatuur (AEEA/WEEE).

En is conform de van toepassing zijnde vereisten van de volgende documenten

EN 60335-1:2012/A15:2021 • EN 60335-2-2:2010/A1:2013 • EN 62233:2008 • EN 55014-1:2017/A11:2020 • EN 55014-2:2015 • EN IEC 55014-1:2021 • EN IEC 55014-2:2021

Productgegevens

Omschrijving:	Evolution R11VAC-Li 11 Snoerloze stofzuiger nat en droog
Productnummer:	099-0001
Merknaam:	Evolution Build
Spanning:	DC 18 V

De technische documentatie die vereist is om aan te tonen dat het product aan de vereisten van de richtlijnen voldoet is verzameld en beschikbaar voor onderzoek door relevante handhavingsinstanties, en verifieert dat ons technische dossier de documenten hierboven bevat en dat ze de correcte standaarden zijn voor het hierboven beschreven product.

Naam en adres van de houder van de technische documentatie.

Handtekening:

Afdruk: Barry Bloomer
CEO

Datum:

16/08/21

VK: Evolution Power Tools Ltd. Venture One, Longacre Close, Holbrook Industrial Estate, Sheffield, S20 3FR.

FR: Evolution Power Tools SAS. 61 Avenue Lafontaine, 33560, Carbon-Blanc, Bordeaux, France.

Den här bruksanvisningen har ursprungligen skrivits på engelska.

VIKTIGT

Läs noggrant igenom dessa drifts- och säkerhetsinstruktioner i sin helhet. För din egen säkerhet, om du är osäker på någon aspekt gällande användningen av den här utrustningen, kontakta relevant teknisk hjälplinje, numret kan hittas på Evolution Power Tools webbsida. Vi har flera hjälplinjer i vår globala organisation, men teknisk hjälp finns även tillgänglig hos din leverantör.

WEBBSIDA: www.evolutionpowertools.com

GARANTI

Gratis till ditt köp av en Evolution Power Tools-maskin. Slutför din produktregistrering online med hjälp av instruktionerna online i A4-garantibroschyren för registrering som levereras tillsammans med den här maskinen. Du kan också skanna QR-koden som finns i A4-broschyren med en smarttelefon. Detta kommer att göra det möjligt för dig att validera din maskins garantiperiod via Evolutions webbsida, genom att ange din information och på så vis möjliggöra snabb service vid behov. Vi är glada över att du valt en produkt från Evolution Power Tools.

Evolution Power Tools reserverar sig för rättigheten att göra förbättringar och ändringar av produktens design utan förvarning.

Se broschyren gällande garantiregistrering och/eller förpackningen för information om garantins villkor.

Evolution Power Tools kommer, inom garantiperioden och från det ursprungliga inköpsdatumet, reparera eller ersätta alla varor som visar sig vara defekta gällande material eller utförande. Den här garantin gäller inte om maskinen som returneras har använts på ett sätt som inte följer rekommendationerna i bruksanvisningen eller om maskinen har skadats vid olycka, försummelse eller felaktig service. Denna garanti gäller inte för maskiner och/eller komponenter som har ändrats eller modifierats på något vis, eller som har använts på annat sätt än det rekommenderade och

specificerade. Elektriska komponenter är föremål för respektive tillverkares garantier. Alla varor som returneras i defekt skick ska returneras med förbetald frakt till Evolution Power Tools. Evolution Power Tools reserverar sig för rättigheten att reparera eller ersätta den med samma eller liknande produkt. Det finns ingen garanti – skriftlig eller muntlig – för förbrukningsbara tillbehör som (följande lista är inte uttömmande) blad, slipare, borrar, mejslar eller skovlar osv. Under inga omständigheter ska Evolution Power Tools hållas ansvariga för förlust eller skada som uppkommer direkt eller indirekt från användning av våra produkter eller av någon annan orsak. Evolution Power Tools ansvarar inte för några kostnader som uppkommer för sådana varor eller följskador. Ingen tjänsteman, anställd eller företrädare från Evolution Power Tools har befogenhet att göra muntliga representationer gällande lämplighet eller att avsäga sig från några av de ovanstående villkoren gällande försäljning och inga ska vara bindande för Evolution Power Tools.

Frågor som gäller den här begränsade garantin ska ställas till företagets huvudkontor, eller ring lämpligt hjälplinjenummer.

VARNING: Den här apparaten kan användas av barn från 8 år och uppåt och av personer med reducerad fysisk, sensorisk eller mental förmåga, eller med bristande erfarenhet och kunskap om de övervakas eller har fått instruktioner gällande säker användning av utrustningen och förstår de medföljande riskerna. Barn ska inte leka med maskinen. Rengöring och underhåll får inte utföras av barn utan övervakning.

MASKINSPECIFIKATIONER

MASKINSPECIFIKATIONER	Storbritannien/EU	USA
Produktkod	099-0001	099-0004
Laddningsspänning	220-240 V	120 V
Batterispänning	18 V likström	20 V likström
Tankkapacitet	11 liter	3 Gallon
Slang – justerbar längd	1,8 m	6 fot
Nettovikt	3,35 kg	7,4 lbs
Produktmått (H x L x B)	410 mm x 296 mm x 311 mm	16-2/16 tum x 11-5/8 tum x 12-3/16 tum
Luftflöde	45 CFM	

ETIKETTER OCH SYMBOLER

VARNING: Använd inte den här maskinen om varnings- och/eller instruktionsetiketter saknas eller är skadade. Kontakta Evolution Power Tools för ersättningsetiketter.

Anmärkning: Alla eller några av följande symboler kan visas i manualen eller på produkten.

SYMBOL	BESKRIVNING
V	Volt
Min ⁻¹	Hastighet
~	Växelström
n	Märkhastighet
	Varning!
	Läs instruktioner
	CE-certifikat
	UKCA-certifikat
	(RCM) Överenskomelsemärkning för el- och elektronikutrustning. Standarder i Australien/Nya Zeeland
	TUV SUD-certifikat
	El- och elektronikavfall
	Håll borta från värme och öppna lågor – får inte brännas
	Håll borta från vatten – sänk inte ner i vätska
	Högsta temperatur
	Likström

UTOMHUSBRUK

VARNING: För din säkerhet, om det här verktyget ska användas utomhus ska det inte utsättas för regn eller användas i fuktiga miljöer. Placera inte verktyget på fuktiga ytor. Använd en ren torr arbetsbänk om möjligt. För ytterligare skydd använd en jordfelsbrytare (JFB) som kommer att avbryta tillförseln om läckageström till jorden överstiger 30 mA under 30 ms. Kontrollera alltid att jordfelsbrytaren (JFB) fungerar innan maskinen används. Om en förlängningskabel krävs måste den vara lämplig för utomhusbruk och märkt som sådan. Tillverkarens instruktioner ska följas när en förlängningsladd används.

SÄKERHETSINFORMATION VIKTIGA INSTRUKTIONER GÄLLANDE SÄKERHET OCH JORDNING

När du använder en elektrisk apparat, ska allmänna säkerhetsåtgärder alltid följas, inklusive följande: **LÄS ALLA INSTRUKTIONER INNAN DU ANVÄNDER DENNA APPARAT.**

ANMÄRKNING: Läs alla säkerhetsregler noggrant innan du försöker använda den. Förvara för framtida referens.

VARNING: Använd aldrig den här enheten när det finns brandfarligt material eller ångor närvarande, då elektriska apparater skapar bågar eller gnistor som kan orsaka brand eller explosion.

LÄMNA ALDRIG EN DAMMSUGARE SOM ÄR I DRIFT OBEVAKAD!

ANMÄRKNING: Den här apparaten är avsedd för hushållsbruk.

VARNING: För att minska risken för brand, elstöt eller skada:

- **Ta bort batteriet när den inte används och innan underhåll.**
- **Exponera inte för regn.** Förvara inomhus.
- **Ta alltid bort batteriet från maskinen innan tanklocket tas bort.**
- **Får inte användas som leksak.** Extra uppmärksamhet krävs när den används av eller i närheten av barn.
- **Lägg inte föremål i öppningarna.** Använd den inte om några öppningar är blockerade; håll öppningar fria från damm, ludd, hår och allt annat som kan reducera luftflödet.
- **Håll hår, lösa kläder, fingrar och alla kroppsdelar borta från öppningar och rörliga delar.**
- **Plocka inte upp något som brinner eller ryker, såsom cigaretter, tändstickor eller varm aska.**
- **Använd inte utan damppåse och/eller filter.**
- **Stäng av alla kontroller innan batteriet tas bort.**
- **Var extra försiktig vid rengöring av trappor.**
- **Använd den inte för att städa upp lättantändliga eller brännbara vätskor som bensin och använd den inte i områden där dessa kan finnas.**
- **Använd inte den som en sprejare för lättantändliga vätskor som oljebaserad färg, lack osv.**
- **Sug inte upp giftigt, cancerogent, brännbart eller annat farligt material som asbest, arsenik, barium, beryllium, bly, bekämpningsmedel eller andra hälsofarliga material.**
- **Städa inte upp sot, cement, gips eller damm från gipsskiva utan filter och damppåse på plats.** Dessa är väldigt fina partiklar som kan påverka motorns prestanda eller blåsas ut i luften på nytt. Extra damppåsar finns tillgängliga.
- **Var extra försiktig när tungt lastade tankar töms.**
- **För att förhindra självantändning, töm tanken efter varje användning.**
- **Användning av dammsugare kan resultera i att främmande föremål blåser in i dina ögon, vilket kan resultera i ögonskada.** Använd alltid skyddsglasögon när en dammsugare används.
- **Ta bort batteriet innan slang, munstycke, filter och andra tillbehör ansluts.**
- **Urladdade batterier ska tas bort från apparaten och kasseras på säkert vis.**
- **Om apparaten ska förvaras och inte användas under en längre tidsperiod ska**

batterierna tas bort

- **Tillförselsterminalerna ska inte kortslutas.**

ANMÄRKNING: Använd i enlighet med instruktionerna i den här manualen.

Använd endast fästen som tillverkaren har rekommenderat.

- **Förhindra oavsiktlig start. Se till att strömbrytaren är i av-läge innan apparaten ansluts till batteripaketet, lyfts upp eller bärs.** Att bära apparaten med fingret på strömbrytaren eller att ge ström till en apparat som har strömbrytaren påslagen inbjuder till olyckor.
- **Se till att strömbrytaren är avstängd och att batteripaketet är borttaget innan rengöring av material som fastnat, justeringar, byte av tillbehör, förvaring eller service av apparaten.** Övrigt aktivering av apparaten vid borttagning av material som fastnat eller underhåll kan resultera i allvarlig personskada.
- **Ladda endast med laddaren som tillverkaren har specificerat.** En laddare som är lämplig för en typ av batteripaket kan utgöra en brandrisk när den används med ett annat batteripaket.
- **Använd endast apparater tillsammans med särskilt utsedda batteripaket.** Att använda andra batteripaket kan utgöra en risk för skada och eldsväda.
- **När batteripaketet inte används, håll det borta från andra metallföremål, som pappersgem, mynt, nycklar, spik, skruvar eller andra små metallföremål, som kan skapa en anslutning från en terminal till en annan.** Kortslutning av batteripoolerna kan orsaka brännskador eller en eldsväda.
- **Under missförhållanden, kan vätska rinna ut från batteriet; undvik kontakt. Om kontakt inträffar av misstag, spola med vatten. Om vätska kommer i kontakt med ögon, sök ytterligare läkarvård.** Batterivätska kan orsaka irritation och sveda.
- **Använd inte batteripaketet eller apparater som är trasiga eller modifierade.** Skadade eller ändrade batterier kan uppvisa oberäkneligt beteende, vilket kan resultera i brand, explosion eller risk för skada.
- **Exponera inte ett batteripaket eller apparat för eld eller höga temperaturer. Exponering för temperaturer över 130 °C kan leda till explosion.** Temperaturen 130 °C kan ersättas med temperaturen 265 °F.
- **Följ alla instruktioner för laddning och ladda inte batteripaketet eller**

utrustningen vid temperaturer som ligger utanför det intervall som specificerats i instruktionerna. Felaktig laddning eller vid temperatur som ligger utanför det specificerade intervallet kan skada batteriet och öka risken för eldsvåda.

- **Låt en kvalificerad reparatör utföra service på elverktyget och använd endast identiska reservdelar.** Detta kommer att garantera att produktens säkerhet upprätthålls.
- **Modifiera inte och försök inte att reparera utrustningen eller batteripaketet förutom i enlighet med instruktionerna för användning och skötsel.**

KOMMA IGÅNG – UPPACKNING

Försiktighetsåtgärd: Den här förpackningen innehåller vassa föremål. Var försiktig vid uppackning. Ta ut maskinen tillsammans med de levererade tillbehören ur förpackningen. Kontrollera noggrant för att säkerställa att maskinen är i bra skick och har alla tillbehör som listas i den här manualen. Se också till att alla tillbehören är kompletta. Om några delar saknas ska maskinen och tillbehören returneras tillsammans i originalförpackningen till återförsäljaren. Släng inte förpackningen, förvara den på ett säkert vis under hela garantiperioden. Släng förpackningen på ett miljövänligt sätt. Återvinn om möjligt. Låt inte barn leka med tomta plastpåsar på grund av kvävningsrisk.

LEVERERADE ARTIKLAR

BESKRIVNING	099-0001, 099-0004,	099-0001A, 099-0001B, 099-0001C 099-0004A
Bruksanvisning	✓	✓
Flexibel slang	✓	✓
Spaltmunstycke	✓	✓
Gulper-munstycke	✓	✓
Rund borste	✓	✓
Filterpatron	✓	✓
Skumfilter	✓	✓
2Ah-batteri		
4Ah-batteri		✓
5Ah-batteri		
8Ah-batteri		
Enkel laddningsstation		✓
Dubbel laddningsstation		

EXTRA TILLBEHÖR

Förutom standardartiklarna som levereras tillsammans med den här maskinen finns även följande tillbehör tillgängliga i Evolutions onlinebutik på www.evolutionpowertools.com eller hos din lokala återförsäljare.

BESKRIVNING	DELNR
Skumfilter	086-0103
Ersättning Filterpatron	086-0101

REKOMMENDERADE BATTERIER/LADDARE

Beskrivning	Delnr	
2Ah-batteri	R18BAT-Li2, R20BAT-Li2	EBAT18-Li-2
4Ah-batteri	R18BAT-Li4, R20BAT-Li4	EBAT18-Li-4, EHPB18-Li-4
5Ah-batteri	R18BAT-Li5, R20BAT-Li5	EBAT18-Li-5
8Ah-batteri	R18BAT-Li8, R20BAT-Li8	EHPB18-Li-8
R18RCH-Li1- Enkel laddningsstation	R18RCH-Li1, R20RCH-Li1	EFC18-Li
R18RCH-Li2 - Dubbel laddningsstation	R18RCH-Li2, R20RCH-Li2	EMC18-Li

Om du har för avsikt att förvara ett batteri under en period utan användning, förvara då batteriet i rumstemperatur (0°C till 20°C) Vid lagring under väldigt långa perioder, utjämningsladda batteriet en gång om året för att förhindra urladdning. Omgivningstemperaturens intervall för verktyg och batterier som används är: 0°C till 40°C.

Laddningstemperaturen: 5 °C till 40 °C.

MASKINÖVERSIKT R11VAC-Li

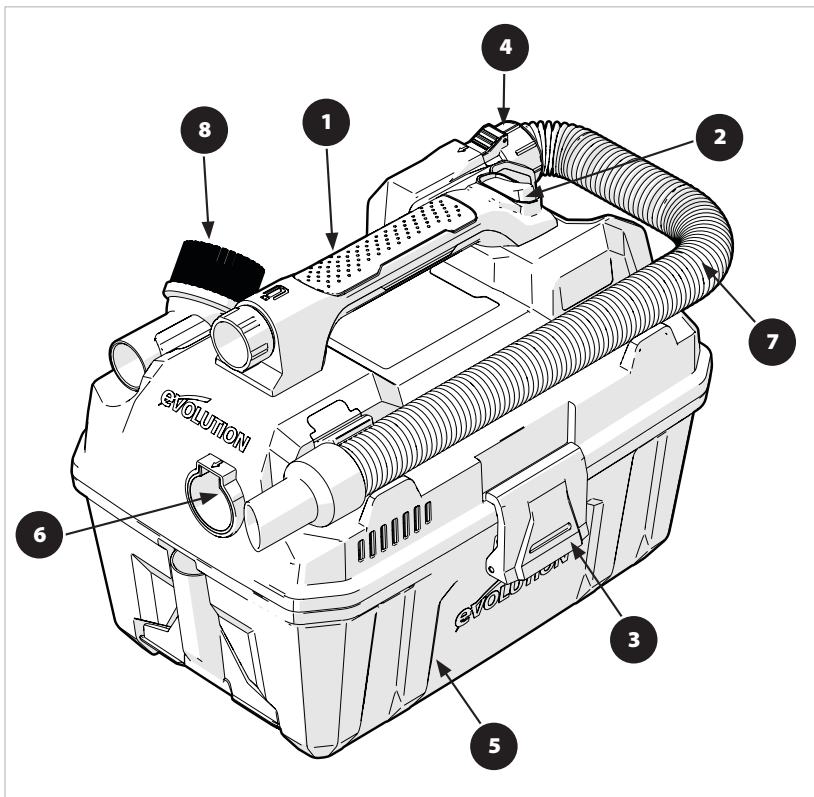

- 1. HANDTAG
- 2. PÅ-/AV-KNAPP
- 3. LOCKLÅS
- 4. VAKUUMPORT
- 5. DAMMTANK
- 6. BLÅSNINGSPORT

- 7. FLEXIBEL SLANG
- 8. RUND BORSTE
- 9. GULPER-MUNSTYCKE
- 10. FILTERPATRON
- 11. SPALTMUNSTYCKE
- 12. SKUMFILTER (VÅT)

MONTERING

För att sätta in/ta bort batteriet

För att montera batteriet, sätt in det ordentligt i verktyget tills du hör ett klick, se till att batteriet är helt på plats och låst i läge.

För att ta bort batteriet, tryck ner batteriets utlösningssknapp och dra ut batteriet ur verktyget.

Fästa vakuumslangen (fig.1)

Innan dammsugaren används måste den flexibla slangen fästas.

- Se till att dammsugaren är placerad på en platt och stadig yta.
- Öppna tankluckan och ta bort drivenheten från tanken.
- Ta bort slangen från tanken.
- Justera luckans slanggände med insugs- eller utblåspporten på utrustningen, se till att justeringslåset är korrekt placerat och att det passar på porten.
- Sätt in slanggändan i porten tills du hör ett klick. Dra försiktigt i slanggändan för att se till att den är fäst korrekt.
- Sätt på drivenheten på tanken och säkra låsen.

Anmärkning: Drivenheten kommer bara att passa på tanken när insugsporten på framsidan av drivenheten och lagerområdet för det breda munstyckeverktyget på tanken är justerade.

Anmärkning: För att minska risk för skada, håll alltid huvudhåndtaget i ett stadigt grepp med ena handen. (1)

DRIFTINSTRUKTIONER

VARNING: För att minska risk för brand eller explosion, använd inte den här dammsugaren i områden där det finns brännbara gaser, ångor eller explosivt damm i luften. Brännbara gaser eller ångor inkluderar, men är inte begränsade till: tändvätska, lösningsmedel för rengöring, oljebaserad färg, bensin, alkohol eller aerosolsprej. Explosivt damm inkluderar, men är inte begränsat till: kol, magnesium, aluminium och spannmålpulver eller krut. Dammsug inte explosivt damm, brännbara eller lättantändliga vätskor eller het aska. Använd inte den här dammsugaren som en sprejmaskin för några brännbara eller lättantändliga vätskor. För att minska risken för att hälsofaror uppkommer på grund av ångor eller damm, dammsug inte giftigt material.

FÖRSIKTIGHETSÅTGÄRD: För att minska risken för hörselskada, bär hörselskydd när dammsugaren används under flera timmar eller om den används i ett område med mycket buller. Den här 11 L våt-/torrdammsugaren är monterad i fabriken och redo för användning när den tas ut ur förpackningen. Enheten är redo för torrdammsugning eller blåsning.

PÅ/AV

När du har satt in batteriet i maskinen, sätt PÅ enheten genom att flytta knappen från läge O till läge I. O är AV-läget och I är PÅ-läget.

TORR UPSAMLING

ANMÄRKNING: Om det finns ett skumfilter över filterkorgen måste det tas bort innan filterpatroner monteras fast. Filterpatroner kan användas för våt och torr uppsamling; monteringen är densamma för båda. När stora mängder vätska ska samlas upp, läs igenom avsnittet om våt uppsamling i den här manualen först. Använd filterpatroner över filterburen för allmän uppsamling av torrt material. (Fig. 2)

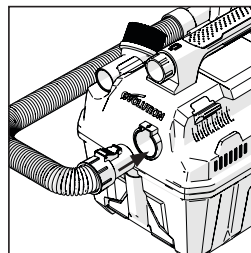

FIG. 1

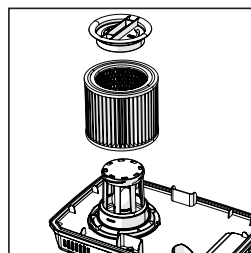

FIG. 2

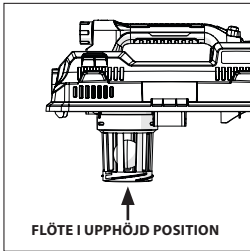

FIG. 3

- Med drivenheten upp och ner, låt filterpatronen glida ner över filterburen, och tryck filtrets tätningar mot drivenheten.
- Placera filterbehållaren i den övre delen av filterpatronen, håll drivenheten med en hand, vrid handtaget på filterbehållaren medurs för att späna och låsa filtret på plats.
- För att ta bort filterpatronen för rengöring, håll fast i drivenheten på nytt och vrid filterbehållaren moturs för att lossa och ta bort den, låt filterpatronen glida av filterburen.
- För att rengöra filterpatronen, skaka eller borsta av smuts eller skölj av (från filtrets insida) med vatten, låt torka helt (ungefär 24 timmar) och montera på nytt.

VÅT UPSAMLING

- Ta bort filterpatronen och byt ut den med skumfilter för att utföra våt uppsamling.
- Den här våt-/torrdammsugaren är utrustad med en flytmekanism som automatiskt kommer att höjas för att stänga av luftflödet när vätskan i tanken når en förutbestämd nivå. När detta inträffar, stäng av dammsugaren, ta bort batteriet och töm dammtanken. Du kommer att veta att flödet har stängt av luftflödet för att sugkraften minskar och motorns ljud kommer att vara högre i ton på grund av ökad motorhastighet. Vätskekapaciteten kan variera med uppsamlingshastigheten. (Fig. 3)

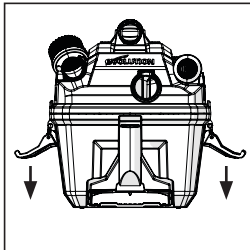

FIG. 4

TÖMNING AV TANK

WARNING: För att minska risken för skada som uppkommer på grund av oavsiktlig start, ta bort batteriet innan dammtanken töms.

- Ta bort våt-/torrdammsugarens drivenhet genom att dra utåt på lådklämmorna som finns på båda sidorna av dammsugaren. Lyft av drivenheten. (Fig. 4)
- Släng tankens innehåll i en lämplig avfallscontainer.

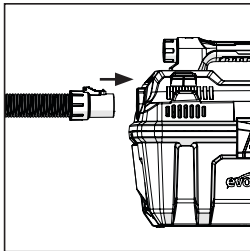

FIG. 5

BLÅSNINGSDRIFT

WARNING: För att minska risken för skada som uppkommer på grund av oavsiktlig start, ta bort batteriet innan byte. För att förhindra att personer i närheten skadas, håll dem borta från omkringflygande skräp.

FÖRSIKTIGHETSÅTGÄRD: Använd en dammfiltermask om utblåsning skapar damm som kan andas in. För att minska risken för hörselskada, bär hörselskydd när dammsugaren/utblåsaren används under flera timmar eller om den används i ett område med mycket buller.

Din dammsugare har en utblåsningsfunktion. Den har förmågan att blåsa sågdamm och annat skräp. Den kan användas för att blåsa damm och skräp från garage eller innergårdar och uppfarter. Följ stegen nedan för att använda din dammsugare som en utblåsare.

- Lokalisera utblåsningsporten på din dammsugare.
- Sätt in ena änden av slangen i utblåsningsporten. (Fig. 5)
- Sätt PÅ dammsugaren.

FILTERBYTE

VARNING: För att minska risken för skada som uppkommer på grund av oavsiktlig start, ta bort batteriet från maskinen innan byte eller rengöring av filter. Ditt filter ska rengöras ofta för att upprätthålla högsta vakuumprestanda.

ANMÄRKNING: För att undvika skada på fläkten och motorn, återinstallera alltid det återanvändbara torra filtret innan dammsugaren används för torr uppsamling och återinstallera alltid skumfiltret innan dammsugaren används för våt uppsamling.

ANMÄRKNING: Efter rengöring, kontrollera filtret för nötning eller små hål. Använd inte ett filter med hål eller revor i. Även små hål kan göra att damm tar sig ut ur din dammsugare. Ersätt det direkt.

ANMÄRKNING: Innan filtrets sätts på dammsugaren, rengör lockets område så att klämringen kommer att stänga påsen mot locket och stoppa små partiklar från att ta sig igenom filterpåsen. Om filtret är rent och inte trasigt, sätt på det på filterburen. Om det inte kan återanvändas, placera ett nytt filter på filterburen.

ANMÄRKNING: Rengör filtret i ett öppen område.

VARNING: Ta inte bort filterburen och flötet. Flötet förhindrar att vatten tar sig in i impellern och skadar motorn. Buren förhindrar att fingrar rör vid den roterande impellern.

UNDERHÅLL

VARNING: Allt underhåll ska utföras när maskinen är avstängd och borttagen från batteriet.

RENGÖRING

För att underhålla din våt-/torrdammsugare, rengör utsidan med en trasa som är fuktad med varmt vatten och mild tvål. För att rengöra tanken:

- Töm tanken.
- Rengör tanken ordentligt med varmt vatten och mild tvål.
- Torka rent med en torr trasa.

FÖRVARING

Innan förvaring av din dammsugare ska dammtanken tömmas och rengöras. Tillbehören ska förvaras i hållaren för tillbehör så att de är lättillgängliga. Dammsugaren ska förvaras inomhus.

MILJÖSKYDD

Elektriska produkter ska inte slängas tillsammans med hushållsavfall. Återvinn vid anläggningar. Kontakta din lokala myndighet eller återförsäljare för råd om återvinning.

Miljöskador på grund av felaktig avyttring av batterier/uppladdningsbara batterier. Batterier/uppladdningsbara batterier ska inte slängas tillsammans med hushållsavfall. De kan innehålla giftiga tungmetaller och är föremål för regler och bestämmelser för behandling av farligt avfall. Avyttra batterier i enlighet med relevanta lokala bestämmelser. Ta bort batteriet från produkten innan avyttring.



FELSÖKNING

PROBLEM	MÖJLIG ORSAK	KORRIGERANDE ÅTGÄRD
Dammsugaren fungerar inte	<ol style="list-style-type: none"> 1. Batteriet är inte korrekt insatt. 2. Batteriet är inte laddat. 3. De interna komponenterna är för varma. 	<ol style="list-style-type: none"> 1. Kontrollera batteriinstallation. 2. Kontrollera laddningskraven för batteriet. 3. Låt verktyget svalna.
Minskad sugförmåga, våt uppsamling	<ol style="list-style-type: none"> 1. Full tank 2. Tilltäppt slang 3. Tilltäppt filter 	<ol style="list-style-type: none"> 1. Dränera och rengör tank 2. Ta bort slang och rengör från skräp 3. Rengör och ersätt filter
Minskad sugförmåga, torr uppsamling	<ol style="list-style-type: none"> 1. Full tank 2. Tilltäppt slang 3. Tilltäppt filter 	<ol style="list-style-type: none"> 1. Töm och rengör tank 2. Ta bort slang och rengör från skräp 3. Rengör och ersätt filter

VARNING: För att minska risken för skada från rörliga delar och/eller elstöt, ta bort batteriet från maskinen innan felsökning görs. Mindre problem kan ofta lösas utan att man behöver ringa kundtjänst.

FÖRSÄKRAN OM ÖVERENSSTÄMMELSE



Tillverkaren av produkten som täcks av den här deklarationen är:

Storbritannien: Evolution Power Tools Ltd. Venture One, Longacre Close, Holbrook Industrial Estate, Sheffield, S20 3FR.

Franska: Evolution Power Tools SAS. 61 Avenue Lafontaine, 33560, Carbon-Blanc, Bordeaux, Frankrike.

Tillverkaren försäkrar härmed att maskinen, i enlighet med deklarationen uppfyller alla de relevanta bestämmelserna för maskindirektivet och andra lämpliga direktiv som detaljeras nedan.

Tillverkaren försäkrar vidare att maskinen som detaljeras i den här deklarationen, där tillämpligt, uppfyller relevanta bestämmelser för viktiga hälso- och säkerhetskrav.

Direktiven som täcks av den här deklarationen detaljeras nedan:

2006/42/EC.	Maskindirektiv.
2014/30/EU.	Direktivet om elektromagnetisk kompatibilitet.
2011/65/EU. och	Direktivet om begränsad användning av vissa farliga substanser i elektronisk utrustning (RoHS).
2015/863/EU.	
2002/96/EC.	som ändrats enligt 2003/108/EC Direktivet om el- och elektronikavfall (WEEE).

Och är förenliga med gällande krav i följande dokument

**EN 60335-1:2012/A15:2021 • EN 60335-2-2:2010/A1:2013 • EN 62233:2008 •
EN 55014-1:2017/A11:2020 • EN 55014-2:2015 • EN IEC 55014-1:2021 • EN IEC 55014-2:2021**

Produktdetaljer

Beskrivning:	Evolution R11VAC-Li 11 L Sladdlös våt- och torrdammsugare
Produktnummer:	099-0001
Varumärkesnamn:	Evolution Build
Spänning:	DC 18 V

Den tekniska dokumentationen som krävs för att visa att produkten möter krav i direktivet har sammanställts och finns tillgänglig för inspektion av relevant tillsynsmyndighet, och bekräftar att din tekniska dokumentation innehåller dokumenten som listas ovan och att de har korrekta standarder för produkten som detaljeras ovan.

Namn och adress för innehavare av teknisk dokumentation.

Undertecknad:  Utskrift: Barry Bloomer - CEO

Datum: 16/08/21

Storbritannien: Evolution Power Tools Ltd. Venture One, Longacre Close, Holbrook Industrial Estate, Sheffield, S20 3FR.

Franska: Evolution Power Tools SAS. 61 Avenue Lafontaine, 33560, Carbon-Blanc, Bordeaux, Frankrike.

evOLUTION®

evolutionpowertools.com

AUS

Total Tools (Importing) Pty Ltd
20 Thackray Road
Port Melbourne
Vic 3207

T: 03 9261 1900

FR

Evolution Power Tools SAS
61 Avenue Lafontaine
33560, Carbon-Blanc
Bordeaux

T: +33 (0)5 57 30 61 89

UK

Evolution Power Tools Ltd
Venture One, Longacre Close
Holbrook Industrial Estate
Sheffield, S20 3FR

T: +44 (0)114 251 1022

USA

Evolution Power Tools LLC
8363 Research Drive
Davenport, IA
52806

T: +1-833-MULTI-SAW (Toll Free)

DE +44 (0)114 251 1022

ES +34 91 114 73 85

NL +44 (0)114 251 1022

PL +48 33 821 0922

PT +34 91 114 73 85

RO +44 (0) 114 2050458

RU +7 499 350 67 69

TR +90 (0) 312 9001810



EPT QR CODE