

evolution®

evolutionpowertools.com

S185 CCSL

028-0001, 028-0002, 028-0003, 028-0004

Original Instructions

Originalbetriebsanleitung

Instructions Originales

Instrucciones Originales

Oryginalna Instrukcja

Notice Originale

Ursprungliga Instruktioner

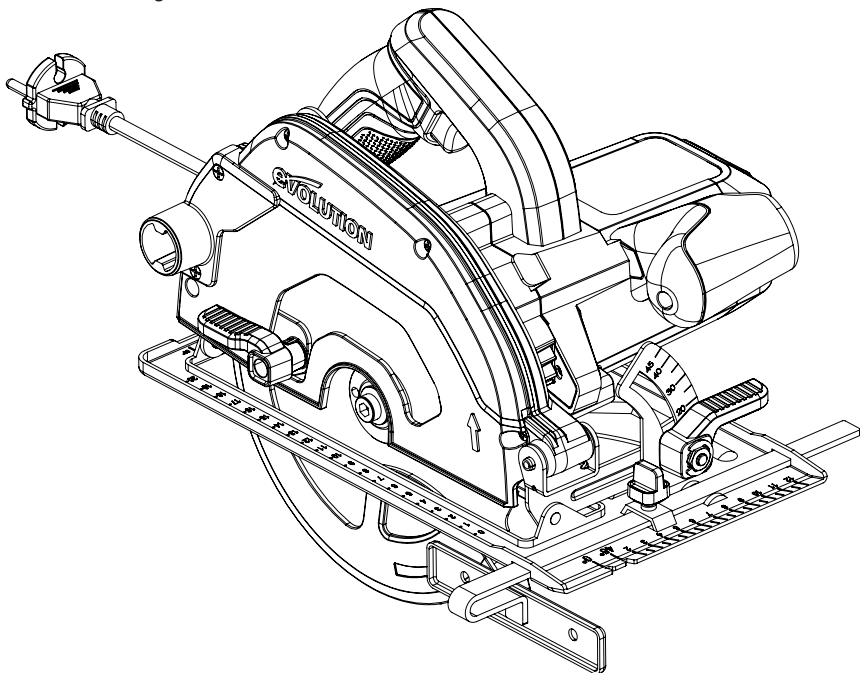

GB2438285

(1.2) INTRODUCTION

IMPORTANT

Please read these operating and safety instructions carefully and completely.

For your own safety, if you are uncertain about any aspect of using this equipment please access the relevant Technical Helpline, the number of which can be found on the Evolution Power Tools website. We operate several Helplines throughout our worldwide organization, but Technical help is also available from your supplier.

(1.3) CONTACT:

Web: www.evolutionpowertools.com

UK/EU/AUS: customer.services@evolutionpowertools.com

USA: evolutioninfo@evolutionpowertools.com

(1.4) WARRANTY

Congratulations on your purchase of an Evolution Power Tools Machine. Please complete your product registration 'online' as explained in the registration leaflet included with this machine. This will enable you to validate your machine's warranty period via Evolutions website by entering your details and thus ensure prompt service if ever needed.

We sincerely thank you for selecting a product from Evolution Power Tools.

SPECIFICATIONS

MACHINE SPECIFICATIONS	UK/EU	USA
Motor EU (220-240V ~ 50 Hz)	1600W	-
Motor UK (110V ~ 50 Hz)	1600W	-
Motor USA (120V ~ 60 Hz)	-	15A
No Load Speed (min ⁻¹ /rpm)	3700	3700
Weight	5.2kg	11.4 lb
Dust Port Diameter	Ø 30mm	Ø 1-3/16"
Max. Blade Bevel Angle (degrees)	45°	45°
Power cable length	3m	10ft

CUTTING CAPACITIES	UK/EU	USA
Max Cutting Thickness (90°)	64mm	2-1/2"
Max Cutting Thickness (45°)	35mm	1-3/8"

BLADE SPECIFICATIONS	UK/EU	USA
Blade Diameter	Ø 185mm	Ø 7-1/4"
Max. Speed (min ⁻¹ /rpm)	5800	5800
Bore Diameter	20mm	25/32"
Kerf	2.0mm	2.0mm

NOISE & VIBRATION DATA	CCSL
Sound pressure level L _{pA} (220-240V)	94.0dB
Sound power level L _{WA} (220-240V)	105.0dB
Vibration (220-240V)	a _{TM} =2.888m/s ² a _{HW} =3.491m/s ²
Sound pressure level L _{pA} (110V)	92.9dB
Sound power level L _{WA} (110V)	103.9dB
Vibration (110V)	a _{TM} =3.041m/s ² a _{HW} =3.697m/s ²

WARNING: Due to the power input of this product on start up, voltage drops may occur and this can influence other equipment (e.g. dimming lights). So for technical reasons we advise, if the mains-impedance is $Z_{s\text{max}} < 0.29 + j0.18 \Omega$, these disturbances are not expected. If you require further clarification, you may contact your local power supply authority.

VIBRATION

(1.5) Note: The vibration measurement was made under standard conditions in accordance with: EN 62841-1: 2015, EN 62841-2-5: 2014

WARNING: WEAR HEARING PROTECTION!

The declared vibration total value has been measured in accordance with a standard test method and may be used for comparing one tool with another.

The declared vibration total value may also be used in a preliminary assessment of exposure.

(1.6) WARNING: When using this machine the operator can be exposed to high levels of vibration transmitted to the hand and arm.

It is possible that the operator could develop "Vibration white finger disease" (Raynaud syndrome). This condition can reduce the sensitivity of the hand to temperature as well as producing general numbness.

Prolonged or regular users of this machine should monitor the condition of their hands and fingers closely. If any of the symptoms become evident, seek immediate medical advice.

- The measurement and assessment of human exposure to hand-transmitted vibration in the workplace is given in: EN 62841-1 and EN 62841-2-5
- Many factors can influence the actual vibration level during operation e.g. the work surfaces condition and orientation and the type and condition of the machine being used. Before each use, such factors should be assessed, and where possible appropriate working practices adopted. Managing these factors can help reduce the effects of vibration:

Handling

- Handle the machine with care, allowing the machine to do the work.
- Avoid using excessive physical effort on any of the machines controls.
- Consider your security and stability, and the orientation of the machine during use.

Work Surface

- Consider the work surface material; its condition, density, strength, rigidity and orientation.

WARNING: The vibration emission during actual use of the power tool can differ from the declared total value depending on the ways in which the tool is used.

The need to identify safety measures and to protect the operator are based on an estimation of exposure in the actual conditions of use (taking account of all parts of the operating cycle, such as the times the tool is switched off, when it is running idle, in addition to trigger time).

(1.7) LABELS & SYMBOLS

WARNING: Do not operate this machine if warning and/or instruction labels are missing or damaged. Contact Evolution Power Tools for replacement labels.

Note: All or some of the following symbols may appear in the manual or on the product.

(1.8)

Symbol	Description
V	Volts
A	Amperes
Hz	Hertz
Min ⁻¹ /rpm	Speed
~	Alternating Current
n ₀	No Load Speed
	Wear Safety Goggles
	Wear Ear Protection
	Wear Dust Protection
	Read Instructions
	Double Insulated
	CE Certification
	UKCA Certification
	Waste Electrical & Electronic Equipment
	Triman - Waste Collection & Recycling
	Warning

(1.9) INTENDED USE OF THIS POWER TOOL

WARNING: This product is a Hand Operated Circular Saw and has been designed to be used with special Evolution blades. Only use accessories designed for use in this machine and/or those recommended specifically by Evolution Power Tools Ltd.

When fitted with an appropriate blade this machine can be used to cut:

Mild Steel
Aluminium
Wood (Blade change recommended)

Note: Cutting galvanised steel may reduce blade life.

(1.10) PROHIBITED USE OF THIS POWER TOOL

WARNING: This product is a Hand Operated Circular Saw and must only be used as such. It must not be modified in any way, or used to power any other equipment or drive any other accessories other than those mentioned in this Instruction Manual.

(1.11) **WARNING:** This machine is not intended for use by persons (including children) with reduced physical, sensory or mental capabilities, or lack of experience and knowledge, unless they have been given supervision or instruction concerning the safe use of the machine by a person responsible for their safety and who is competent in its safe use.

Children should be supervised to ensure that they do not have access to, and are not allowed to play with, this machine.

(1.12) ELECTRICAL SAFETY

This machine is fitted with the correct moulded plug and mains lead for the designated market. If the supply cord is damaged, it must be replaced by a special cord or assembly available from the manufacturers or its service agent.

(1.13) OUTDOOR USE

WARNING: For your protection if this tool is to be used outdoors it should not be exposed to rain, or used in damp locations. Do not place the tool on damp surfaces. Use a clean, dry workbench if available. For added protection use a residual current device (R.C.D.) that will interrupt the supply if the leakage current to earth exceeds 30mA for 30ms. Always check the operation of the residual current device (R.C.D.) before using the machine.

If an extension cable is required it must be a suitable type for use outdoors and so labelled. The manufacturers instructions should be followed when using an extension cable.

(2.1) GENERAL SAFETY INSTRUCTIONS

(These General Power Tool Safety Instructions are as specified in EN 62841-1: 2015, UL Std. 62841-1 and CSA Std. C22.2 No. 62841-1).

WARNING: Read all safety warnings and instructions. Failure to follow the warnings and instructions may result in electric shock, fire and/ or serious injury.

Save all warnings and instructions for future reference. The term “power tool” in the warnings refers to your mains-operated (corded) power tool or battery-operated (cordless) power tool.

(2.2) 1) General Power Tool Safety Warnings [Work area safety]

- a) Keep work area clean and well lit.** Cluttered or dark areas invite accidents.
- b) Do not operate power tools in explosive atmospheres, such as in the presence of flammable liquids, gasses or dust.** Power tools create sparks which may ignite the dust or fumes.
- c) Keep children and bystanders away while operating power tool.** Distractions can cause you to lose control.

(2.3) 2) General Power Tool Safety Warnings [Electrical Safety]

- a) Power tool plugs must match the outlet. Never modify the plug in any way. Do not use any adapter plugs with earthed (grounded) power tools.** Unmodified plugs and matching outlets will reduce risk of electric shock.

- b) Avoid body contact with earthed or grounded surfaces, such as pipes, radiators, ranges and refrigerators.** There is an increased risk of electric shock if your body is earthed or grounded.

- c) Do not expose power tools to rain or wet conditions.** Water entering a power tool will increase the risk of electric shock.

- d) Do not abuse the cord. Never use the cord for carrying, pulling or unplugging the power tool. Keep cord away from heat, oil, sharp edges or moving parts.** Damaged or entangled cords increase the risk of electric shock.

- e) When operating a power tool outdoors, use an extension cord suitable for outdoor use.** Use of a cord suitable for outdoor use reduces the risk of electric shock.

- f) If operating a power tool in a damp location is unavoidable, use a residual current device (RCD) protected supply.** Use of an RCD reduces the risk of electric shock.

(2.4) 3) General Power Tool Safety Warnings [Personal Safety].

- a) Stay alert, watch what you are doing and use common sense when operating a power tool.** Do not use a power tool while you are tired or under the influence of drugs, alcohol or medication. A moment of inattention while operating power tools may result in serious personal injury.

- b) Use personal protective equipment.**

Always wear eye protection. Protective equipment such as dust masks, non-skid safety shoes, hard hat or hearing protection used for appropriate conditions will reduce personal injuries.

- c) Prevent unintentional starting.** Ensure the switch is in the off-position before connecting to power source and or battery pack, picking up or carrying the tool. Carrying power tools with your finger on the switch or energising the power tools that have the switch on invites accidents.

- d) Remove any adjusting key or wrench from blade bolt before turning the power tool on.** A wrench or key left attached to a rotating part of a power tool may result in personal injury.

- e) Do not overreach. Keep proper footing and balance at all times.** This enables better control of the power tool in unexpected situations.

f) Dress properly. Do not wear loose clothing or jewellery. Keep your hair, clothing and gloves away from moving parts. Loose clothes, jewellery or long hair can be caught in moving parts.

g) If devices are provided for the connection of dust extraction and collection facilities, ensure that these are connected and properly used. Use of dust collection can reduce dust-related hazards.

h) Do not let familiarity gained from frequent use of tools allow you to become complacent and ignore tool safety principles. A careless action can cause severe injury within a fraction of a second.

(2.5) 4) General Power Tool Safety Warnings [Power tool use and care].

a) Do not force the power tool. Use the correct power tool for your application. The correct power tool will do the job better and safer at a rate for which it was designed.

b) Do not use the power tool if the switch does not turn it on or off. Any power tool that cannot be controlled with the switch is dangerous and must be repaired.

c) Disconnect the power tool from the power source from the power tool before making any adjustments, changing accessories, or storing power tools. Such preventative safety measures reduce the risk of starting the power tool accidentally.

d) Store idle power tools out of the reach of children and do not allow persons unfamiliar with the power tool or these instructions to operate the power tool. Power tools are dangerous in the hands of untrained users.

e) Maintain power tools. Check for misalignment or binding of moving parts, breakage of moving parts and any other condition that may affect the power tools operation. If damaged, have the power tool repaired before use. Many accidents are caused by poorly maintained power tools.

f) Keep cutting tools sharp and clean. Properly maintained cutting tools with sharp cutting edges are less likely to bind and are easier to control.

g) Use the power tool, accessories and tool bits etc. in accordance with these instructions, taking into account the working conditions and the work to be performed. Use of the power tool for operations different from those intended

could result in a hazardous situation.

h) Keep handles and grasping surfaces dry, clean and free from oil and grease. Slippery handles and grasping surfaces do not allow for safe handling and control of the tool in unexpected situations.

(2.6) 5) General Power Tool Safety Warnings [Service]

a) Have your power tool serviced by a qualified repair person using only identical replacement parts. This will ensure that the safety of the power tool is maintained.

(2.7) HEALTH ADVICE

WARNING: When using this machine, dust particles may be produced. In some instances, depending on the materials you are working with, this dust can be particularly harmful. If you suspect that paint on the surface of material you wish to cut contains lead, seek professional advice. Lead based paints should only be removed by a professional and you should not attempt to remove it yourself.

Once the dust has been deposited on surfaces, hand to mouth contact can result in the ingestion of lead. Exposure to even low levels of lead can cause irreversible brain and nervous system damage. The young and unborn children are particularly vulnerable. You are advised to consider the risks associated with the materials you are working with and to reduce the risk of exposure.

As some materials can produce dust that may be hazardous to your health, we recommend the use of an approved face mask with replaceable filters when using this machine.

You should always:

- Work in a well-ventilated area.
- Work with approved safety equipment, such as dust masks that are specially designed to filter microscopic particles.

(2.8) WARNING: the operation of any power tool can result in foreign objects being thrown towards your eyes, which could result in severe eye damage. Before beginning power tool operation, always wear safety goggles or safety glasses with side shield or a full face shield where necessary.

SAFETY INSTRUCTIONS FOR ALL SAWS

[Cutting procedures]

a) DANGER: Keep hands away from cutting area and the blade. Keep your second hand on auxiliary handle, or motor housing. If both hands are holding the saw, they cannot be cut by the blade.

b) Do not reach underneath the workpiece. The guard cannot protect you from the blade below the workpiece.

c) Adjust the cutting depth to the thickness of the workpiece. Less than a full tooth of the blade teeth should be visible below the workpiece.

d) Never hold the workpiece in your hands or across your leg while cutting. Secure the workpiece to a stable platform. It is important to support the work properly to minimise body exposure, blade binding, or loss of control.

e) Hold the power tool by insulated gripping surfaces, when performing an operation where the cutting tool may contact hidden wiring or its own cord. Contact with a "live" wire will also make exposed metal parts of the power tool "live" and could give the operator an electric shock.

f) When ripping, always use a rip fence or straight edge guide. This improves the accuracy of cut and reduces the chance of blade binding.

g) Always use blades with correct size and shape (diamond versus round) of arbour holes. Blades that do not match the mounting hardware of the saw will run off-centre, causing loss of control.

h) Never use damaged or incorrect blade washers or bolt. The blade washers and bolt were specially designed for your saw, for optimum performance and safety of operation.

(3.2) [Kickback causes and related warnings]

Kickback is a sudden reaction to a pinched, jammed or misaligned saw blade, causing an uncontrolled saw to lift up and out of the workpiece toward the operator; When the blade is pinched or jammed tightly by the kerf closing down, the blade stalls and the motor reaction drives the unit rapidly back toward the operator;

If the blade becomes twisted or misaligned in the cut, the teeth at the back edge of the blade can dig into the top surface of the wood causing the blade to climb out of the kerf and jump back toward the operator.

(3.3) Kickback is the result of saw misuse and/or incorrect operating procedures or conditions and can be avoided by taking proper precautions as given below.

a) Maintain a firm grip with both hands on the saw and position your arms to resist kickback forces. Position your body to either side of the blade, but not in line with the blade. Kickback could cause the saw to jump backwards, but kickback forces can be controlled by the operator, if proper precautions are taken.

b) When blade is binding, or when interrupting a cut for any reason, release the trigger and hold the saw motionless in the material until the blade comes to a complete stop. Never attempt to remove the saw from the work or pull the saw backward while the blade is in motion or kickback may occur. Investigate and take corrective actions to eliminate the cause of blade binding.

c) When restarting a saw in the workpiece, centre the saw blade in the kerf so that the saw teeth are not engaged into the material. If a saw blade binds, it may walk up or kickback from the workpiece as the saw is restarted.

d) Do not use dull or damaged blades. Unsharpened or improperly set blades produce narrow kerf causing excessive friction, blade binding and kickback.

e) Blade depth and bevel adjusting locking levers must be tight and secure before making a cut. If the blade adjustment shifts while cutting it may cause binding and kickback.

f) Blade depth and bevel adjusting locking levers must be tight and secure before making the cut. If blade adjustment shifts while cutting, it may cause binding and kickback.

g) Use extra caution when sawing into existing walls or other blind areas. The protruding blade may cut objects that can cause kickback.

LOWER GUARD FUNCTION

a) Check the lower guard for proper closing before each use. Do not operate the saw if the lower guard does not move freely and close instantly. Never clamp or tie the lower guard into the open position. If the saw is accidentally dropped, the lower guard may be bent. Raise the lower guard with the retracting handle and make sure it moves freely and does not touch the blade or any other part, in all

angles and depths of cut.

b) Check the operation of the lower guard spring. If the guard and the spring are not operating properly, they must be serviced before use. Lower guard may operate sluggishly due to damaged parts, gummy deposits, or a build-up of debris.

c) The lower guard may be retracted manually only for special cuts such as "plunge cuts and "and "compound cuts". Raise the lower guard by the retracting handle and as soon as the blade enters the material, the lower guard must be released. For all other sawing, the lower guard should operate automatically.

d) Always observe that the lower guard is covering the blade before placing the saw down on bench or floor. An unprotected, coasting blade will cause the saw to walk backwards, cutting whatever is in its path. Be aware of the time it takes for the blade to stop after switch is released.

ADDITIONAL SAFETY INSTRUCTIONS FOR CIRCULAR SAWS

a) Do not use High Speed Steel (HSS) saw blades.

b) Inspect the machine and the blade before each use. Do not use deformed, cracked, worn or otherwise damaged blades.

c) Never use the saw without the original guard protection system. Do not lock the moving guard in the open position. Ensure that the guard operates freely without jamming.

d) Only use blades that comply with the characteristics specified in this manual. Before using accessories, always compare the maximum allowed RPM of the accessory with the RPM of the machine.

e) Do not use any abrasive wheels.

f) Use only blade diameter(s) in accordance with the markings.

(3.4) WARNING: If any parts are missing, do not operate your machine until the missing parts are replaced. Failure to follow this rule could result in serious personal injury.

(4.1) GETTING STARTED - UNPACKING

Caution: This packaging contains sharp objects. Take care when unpacking. Remove the machine, together with the accessories supplied from the packaging. Check carefully to ensure that the machine is in good condition and account for all the accessories listed in this manual. Also make sure that all the accessories are complete. If any parts are found to be missing, the machine and its accessories should be returned together in their original packaging to the retailer.

Do not throw the packaging away; keep it safe throughout the warranty period. Dispose of the packaging in an environmentally responsible manner. Recycle if possible. Do not let children play with empty plastic bags due to the risk of suffocation.

(4.2) ITEMS SUPPLIED

Description	CCSL
Instruction Manual	1
Mild Steel Cutting TCT Blade	1
Hex Key (Blade Change)	1
Parallel Edge Guide	1

4.3) Evolution Instruction Manuals

Evolution Power Tools provides each product with an Instruction Manual. Each dedicated manual is carefully constructed and designed to provide easily accessible and useful information regarding the safe use, care and maintenance of the product. Referencing the information contained within the manual will allow the operator to fully and safely exploit the potential of the machine. Evolutions policy of continual product development may mean that, very occasionally, the contents of a manual may not completely reflect the latest improvements or upgrades that have been incorporated into a particular product. Upgrades/improvements to the specification of a product could come about as a consequence of technological advances or changes to the legislative framework of the receiving country, etc. If you are at all unsure about any aspect of the use, care or maintenance of an Evolution product, contact the relevant Evolution helpline where up to date information and extra advice will be available.

MACHINE OVERVIEW

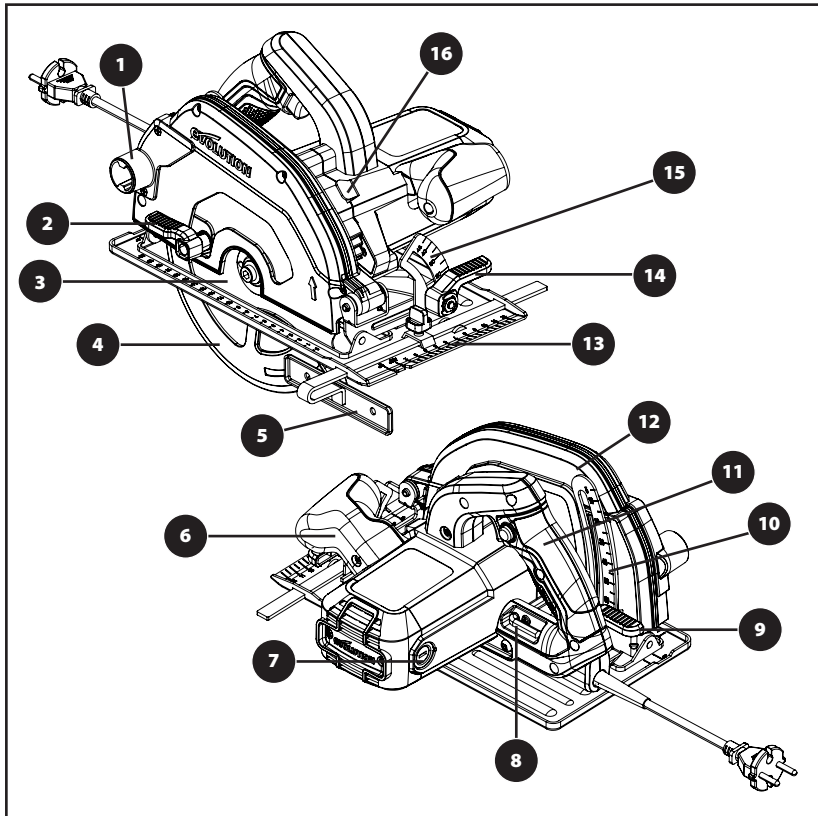

- 1. CUT MATERIAL EJECTION PORT
- 2. THUMB LEVER
- 3. STEEL CUTTING TCT BLADE
- 4. LOWER BLADE GUARD
- 5. PARALLEL EDGE GUIDE
- 6. ERGONOMIC FRONT HANDLE
- 7. CARBON BRUSHES
- 8. ALLEN KEY (BLADE CHANGE)
- 9. DEPTH ADJUSTMENT LOCKING LEVER

- 10. DEPTH SCALE
- 11. REAR HANDLE INCORPORATING ON/OFF SWITCH
- 12. UPPER BLADE GUARD
- 13. PRECISION ENGINEERED SOLE PLATE
- 14. BEVEL ADJUSTMENT LOCKING LEVER
- 15. PROTRACTOR SCALE
- 16. ARBOR LOCK BUTTON

(10) PREPARATION

WARNING: Always disconnect the machine from the power source before making any adjustments.

Note: These machines are equipped with an approved power cord and plug for the intended country of use. Do not alter or modify the power cord.

(10.1) INSTALLING/REMOVING A BLADE

WARNING: Use only genuine Evolution blades which are designed for use in these machines. Ensure that the maximum speed of the blade is compatible with the machine. Only perform this operation with the machine disconnected from the power supply.

Note: It is recommended that the operator considers wearing protective gloves when handling the blade during installation or when changing the machines blade.

- Locate the supplied Blade Change Hex Key which is housed in the onboard storage facility **(Fig. 1)**
- Place saw on a level, secure surface.

Note: All machines can, with care, be balanced on the flat end of the motor housing casing, **(Fig. 2)** making access to the blade and blade fixings very convenient.

- Locate the machines arbor lock button. Lock the machines arbor by operating the arbor lock button. **(Fig. 3)**

Note: Slowly rotating the blade by hand, whilst gently pressing the arbor lock button will aid arbor lock engagement.

- Using the Hex Key, loosen and remove the arbor socket headed screw, associated fixings, and outer blade drive flange. **(Fig. 4)**

Note: The socket headed arbor screw is equipped with a standard screw thread. Turn the screw clockwise to tighten. Turn the screw counter clockwise to loosen.

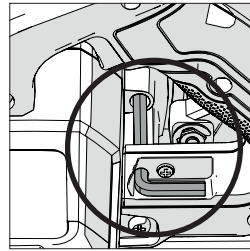

Fig. 1

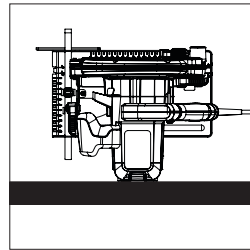

Fig. 2

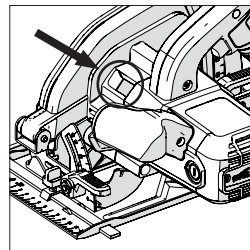

Fig. 3

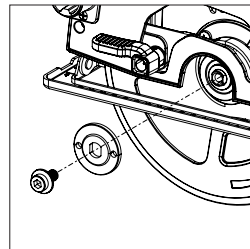

Fig. 4

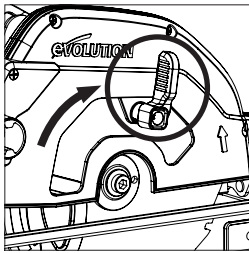

Fig. 5

- Safely store the outer blade flange and associated fixings.
- Rotate the lower blade guard up into the upper blade guard using the manual thumb lever. **(Fig. 5)**
- Carefully remove the blade (if fitted) from the machine.
- Thoroughly clean inner and outer blade drive flanges.

Note: The inner blade flange can be left in place if desired, but it should be checked and thoroughly cleaned. If it is removed from the machine it must be replaced back in the same orientation as it was before removal.

- Thoroughly clean the blade around the bore area (both surfaces) where the blade flanges will touch and clamp the blade.
- Install the (new) blade.
- Ensure that the direction of rotation arrows printed on the blade, match the direction of rotation arrows found on the machines upper and lower blade guards. **(Fig. 6)**
- Reinstall the outer drive flange, the socket headed arbor screw, and its associated fixings.

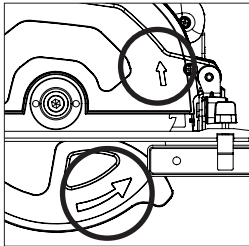

Fig. 6

Note: The outer drive flange has a specially machined bore which incorporates two opposed 'flats'. **(Fig. 7)** These 'flats' engage with two complimentary 'flats' machined into the machines arbor shaft.

- Re-engage the arbor lock and tighten the arbor socket headed screw securely using the Hex Key.
- Release the arbor lock button
- Return the Hex Key to its dedicated storage position.
- Check that the arbor lock has fully released by manually rotating the blade.
- Check the operation of the lower blade guard.

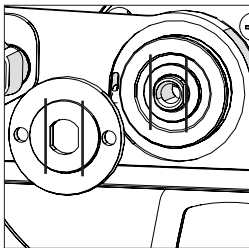

Fig. 7

(11) PARALLEL EDGE GUIDE

A Parallel Edge Guide **(Fig. 8)** which can be particularly helpful when rip cutting, is supplied with these machines.

The guides arm should be inserted through the rectangular slots positioned at either side (front) of the sole plate, and slid under the centrally located adjustment locking screw. **(Fig. 9)**

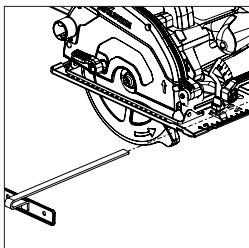

Fig. 8

Note: The Parallel Edge Guide can be fitted on either side of the sole plate.

WARNING: Only fit and adjust the Guide with the machine disconnected from the power supply.

Note: The arm of the Parallel Edge Guide must pass through all of the rectangular slots provided in the sole plate.

WARNING: It is potentially dangerous to install, and try to use

the Edge Guide with the arm passing through only one (1) of the machined rectangular sole plate slots. Adjust the edge guide so that it is at the required distance from the blade and tighten the adjusting screw. Check that the edge guide is parallel to the saw blade.

(12) CUTTING DEPTH ADJUSTMENT

- Loosen the Depth Adjustment Locking Mechanism by pulling the operating lever upwards. **(Fig. 10)**
- Adjust/re-position the sole plate to give the required cutting depth (the amount by which the blade protrudes through the sole plate).

Note: A depth scale can be found on the depth adjustment quadrant, with a corresponding index mark incorporated into the adjacent area of the machines upper blade guard. **(Fig. 11)** Using these features can aid rapid setting.

Note: Although the depth scale and index mark are very useful, enabling rapid depth setting, using them should always be regarded as a guide to the setting achieved.

If a very precise depth of cut is required, then the blade setting should be checked with an engineers precision ruler (not supplied) or similar and adjusted accordingly.

- In most cases the cutting depth should be set at the thickness of the material to be cut plus the depth of half of a saw tooth (tip of the tooth to the tooth root). **(Fig.12)**
- Tighten the Depth Adjustment Locking Mechanism by pushing the operating lever downwards to securely to lock in the machine in the required position.

(13) CUTTING ANGLE (BEVEL) ADJUSTMENT

Evolution steel cutting circular saws have the facility to tilt the blade up to 45° to the left hand side. Bevel cuts are therefore possible.

Note: The blade is at the vertical position when the protractor scale reads 0°.

Note: A protractor scale (0°- 45°) is incorporated on the Bevel Locking quadrant found at the front of the soleplate. Using this will aid rapid bevel angle setting but should be regarded as a guide only.

If a very precise bevel angle is required, then the blade setting should be checked using a vernier angle gauge (not supplied) and adjusted accordingly.

- Loosen the Bevel Locking Mechanism found at the front of the machine, by pulling the lever upwards. **(Fig. 13)**
- Tilt the blade to the required angle as indicated on the quadrant protractor scale. **(Fig. 14)**

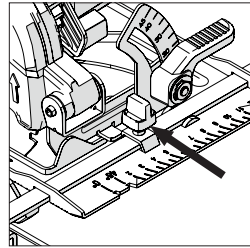

Fig. 9

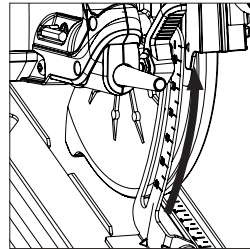

Fig. 10

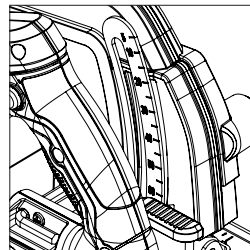

Fig. 11

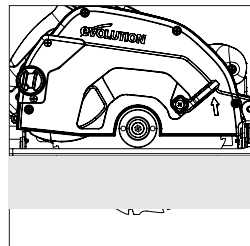

Fig. 12

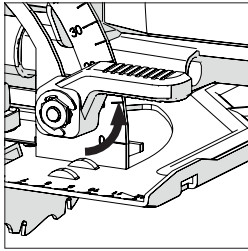

Fig. 13

- Tighten the Bevel Locking Mechanism securely when the desired bevel angle has been achieved by pushing the lever downwards.

(14) OPERATING ADVICE
(PRE OPERATION CHECKS)

Note: As all operating environments will be unique and diverse, Evolution Power Tools offers the following general advice on safe operational procedures and practices for the consideration of the operator.

This advice cannot be exhaustive as Evolution has no influence on the type of workshops or working environments in which these machines may be used.

We recommend that the operator seeks advice from a competent authority or the workshop supervisor if they are at unsure of any aspect of using these machines.

It is important that routine safety checks are carried out (at each time of usage) before the operator uses the machine.

WARNING: These pre-use safety checks should be carried out with the machine disconnected from the mains power supply.

- Check that all safety guards are operating correctly, and that all adjustment handles/screws are securely tightened.
- Check that the blade is secure and installed correctly. Also check that it is the correct blade for the material being cut.
- Check the integrity of the power cord.
- Whenever possible clamp the workpiece to a rigid support structure such as a workbench, saw horse or similar.
- The operator should always be aware of the position and routing of the power cable.

(15) PPE

- The operator should wear all relevant PPE (Personal Protection Equipment) necessary for the task ahead. This could include safety glasses, full face mask, dust masks, safety shoes etc.

The Upper Blade Guard is specially shaped to deflect most of the cut debris downwards and away from the operator. Such debris may be hot and/or sharp. The operator should employ due care when clearing such material from the workpiece after a cut has been completed.

Note: Depending upon the material being cut some debris may also lodge inside the blade guard. Any such material should be removed during routine machine maintenance or during a blade change.

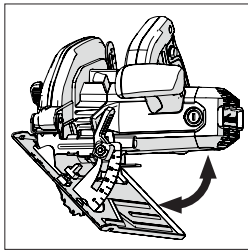

Fig. 14

Dispose of any collected debris in an environmentally responsible way.

THE GLASS SIGHT SHIELD

A toughened glass shield is located to the front left hand side of the upper blade guard near where the blade will emerge from a cut. **(Fig.15)** This allows the operator to monitor the progress of a cut, whilst providing protection from any ejected material.

Note: This glass shield should be cleaned as required to ensure a clear and unobstructed view of the cut line.

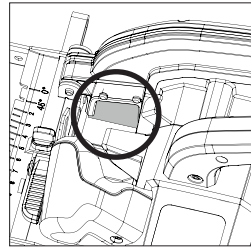

Fig. 15

Note: All CCS series machines are equipped with a cutting line debris blower. This directs air from a motor driven fan towards the area to the front of the blade, thus keeping the cutting line relatively debris free.

This feature will aid the operator sight and follow the progress of the saw blade along the cut, keeping any marking-out lines visible.

WARNING: Any and all dust created is potentially prejudicial to health. Some materials can be particularly harmful, and the operator should always wear a dust mask which is suitable for the material being worked with.

Professional help and advice should be sought if the operator is at all unsure about the potential toxicity of the material to be cut.

WARNING: These machines must never be used to cut Asbestos or any material that contains, or is suspected to contain, Asbestos.

Consult/inform the relevant authorities, and seek additional guidance if Asbestos contamination is suspected.

(16) ON/OFF TRIGGER SWITCH

To start the motor:

- Press the trigger switch.

To stop the motor:

- Release the trigger switch.

WARNING: The motor should never be started with the saw blade in direct contact with any surface of the workpiece.

(17) CUTTING ADVICE

WARNING: The operator must always be aware of the position and routing of the power cable. The cable must be routed in such a way that there is no possibility of the blade coming into contact with the mains cable.

The cable should not pose a trip (or any other type) of hazard to the operator or any bystanders.

- Do not force the machine.
- Allow the speed of the saw blade do the work. Cutting performance will not be improved by applying excessive pressure to the machine and blade life will be reduced.
- When using the parallel edge guide, ensure that it is parallel with the blade. The blade and/or motor could become damaged if the machine is used with an incorrectly adjusted parallel edge guide.
- Place front edge of sole plate squarely on the workpiece. Before starting the motor ensure that the blade is not in contact with the workpiece.
- When starting a cut, sight the cutting line with the line of cut guide taking care to introduce the blade to the material slowly, so as not to damage blade teeth.

Note: Two (2) line of cut guides are provided at the front and at the rear of the sole plate. These offer the operator an indication of the position of the blades exit from the material being cut when the blade is set at 0° or at 45° bevel angle.

- Use both hands to move the saw forwards through the work piece.
- Apply smooth, constant pressure to move the saw forwards through the workpiece.

Note: All Evolution Steel Cutting machines have an automatic lower blade guard which has a specially shaped leading front edge. This feature ensures that the blade guard retracts smoothly and effortlessly as the machines blade enters the workpiece. As the blade exits the workpiece the lower blade guard will automatically return to its normal position covering the blade completely.

When a cut has been completed:

- Release the ON/OFF Trigger switch.

- Allow the blade to come to a complete stop.
- Remove the machine from the workpiece allowing the lower blade guard to return to its normal position covering the blade.

WARNING: If the motor should stop or stall whilst a cut is being attempted release the trigger switch immediately. Disconnect the machine from the power supply and remove the machine from the workpiece. Investigate the cause of the problem and rectify if possible.

Only attempt to restart the motor when you are absolutely sure that it is safe to do so.

MAINTENANCE & ADJUSTMENTS

Bevel Angle – checking and adjustment

Note: The 0° (blade vertical) and 45° bevel angle positions can be checked and adjusted if required.

WARNING: The machine must be disconnected from the mains power supply when attempting these procedures.

To check 0° position (all machines):

- Set the blade to the vertical position and against its (adjustable) 0° stop.
- Check the blade against the sole plate using an engineers precision square or set square (not supplied). Take care to avoid the TCT tips of the teeth. The blade should be at angle of exactly 90° to sole plate.

Note: The lower blade guard can be rotated (manually) up into the upper blade guard. This will help accurate positioning of the engineers square/set square and thus aid the checking process.

If adjustment is required:

Turn the adjustable stop (**Fig. 167**) clockwise or counter clockwise using a Hex Key (not supplied) until the blade is registering an exact angle of 90° to the sole plate.

To check 45° bevel setting:

- Set the blade to the 450 position using the tilting mechanism, ensuring that it is against the (adjustable) 45° stop.
- Check the blade against the sole plate using a 45° engineers square/ setsquare (not

supplied). Take care to avoid the TCT tips of the teeth. The blade should be aligned at exactly 45° to the sole plate.

If adjustment is required:

Turn the adjustable stop (**Fig. 16**) clockwise or counter clockwise using a hex key (not supplied) until the blade is registering an exact angle of 45° to the sole plate.

CHECKING AND REPLACING THE CARBON BRUSHES

WARNING: Disconnect the machine from the power supply before attempting to check or replace the Carbon Brushes.

Note: Replace both carbon brushes if either has less than 6mm length of carbon remaining, or if the spring or wire is damaged or burned.

To remove the brushes:

- Unscrew the plastic caps found at the back of the motor housing. (**Fig. 17**) Be careful as the caps are spring-loaded.
- Withdraw the brushes with their springs.
- If replacement is necessary renew the brushes and replace the caps.

Note: Used but serviceable brushes can be replaced. These must be returned to their original service position. They must also be inserted the same way round as found prior to their removal from the machine.

- Run the machines motor without load for approximately 5 minutes. This will help the new brushes to 'bed-in' and ensure that the motor runs efficiently.

(20) GENERAL MAINTENANCE & CLEANING

Note: All maintenance must be carried out with the machine switched off and disconnected from the power supply.

- Check that all safety features and guards are operating correctly on a regular basis. Only use this machine if all guards/safety features are fully operational.
- All motor bearings in these machines are lubricated for life. No further lubrication is required.

Use a clean, slightly damp cloth to clean the plastic parts of the machine. Do not use solvents or similar products which could damage the plastic parts.

WARNING: Do not attempt to clean by inserting pointed objects through openings in the machines casings etc. The machines air vents should be cleaned using compressed dry air.

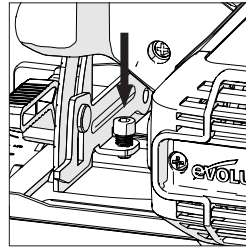

Fig. 16

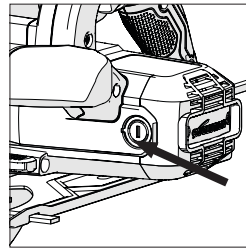

Fig. 17

Note: The operator should employ all necessary PPE when using compressed dry air as a cleaning medium.

GLASS SIGHT SHIELD

Clean the sight shield as required using a damp cloth or a proprietary glass cleaning medium. Do not use any abrasive materials as these may damage or scratch the glass.

DEBRIS BUILD-UP (UPPER BLADE GUARD)

During a blade change the opportunity to check for any debris build up within the upper blade guard should be taken. Any such debris found should be removed using a suitable tool (possibly plastic or wooden) which will remove the debris without damaging the interior of the blade guard.

WARNING: Suitable PPE should be worn by the operator when carrying out this task.

Any removed debris must be disposed of in a safe and environmentally responsible way.

(21) ENVIRONMENTAL PROTECTION

Waste electrical products should not be disposed of with household waste. Please recycle where facilities exist. Check with your Local Authority or retailer for recycling advice.



EC DECLARATION OF CONFORMITY



The manufacturer of the product covered by this Declaration is:

UK: Evolution Power Tools Ltd. Venture One, Longacre Close, Holbrook Industrial Estate, Sheffield, S20 3FR.

FR: Evolution Power Tools SAS. 61 Avenue Lafontaine, 33560, Carbon-Blanc, Bordeaux, France.

The manufacturer hereby declares that the machine as detailed in this declaration fulfils all the relevant provisions of the Machinery Directive and other appropriate directives as detailed below. The manufacture further declares that the machine as detailed in this declaration, where applicable, fulfils the relevant provisions of the Essential Health and Safety requirements.

The Directives covered by this Declaration are as detailed below:

2006/42/EC.	Machinery Directive.
2014/30/EU.	Electromagnetic Compatibility Directive.
2011/65/EU. & 2015/863/EU.	The Restriction of the Use of certain Hazardous Substances in Electrical Equipment (RoHS) Directive.
2012/19/EU.	The Waste Electrical and Electronic Equipment (WEEE) Directive.

And is in conformity with the applicable requirements of the following documents:

EN 62841-1:2015+AC:2015+A11:2022 • EN62841-2-5:2014 • EN IEC 55014-1:2021 • EN IEC 55014-2:2021 • EN IEC 61000-3-2-2019+A1:2021 • EN IEC 61000-3-11:2019

Product Details

Description:	S185CCSL 185mm (7-1/4") STEEL CUTTING CIRCULAR SAW
Evolution Model No:	028-0001, 028-0002, 028-0003
Brand Name:	EVOLUTION POWER TOOLS LIMITED
Voltage:	110V / 220-240V ~ 50Hz
Input:	1600W

The technical documentation required to demonstrate that the product meets the requirements of directive has been compiled and is available for inspection by the relevant enforcement authorities, and verifies that our technical file contains the documents listed above and that they are the correct standards for the product as detailed above.

Name and address of technical documentation holder.

Signed:



Print: Barry Bloomer
Supply Chain & Procurement Director

Date:

16/05/19

EN

EC DECLARATION OF CONFORMITY**The manufacturer of the product covered by this Declaration is:****UK:** Evolution Power Tools Ltd. Venture One, Longacre Close, Holbrook Industrial Estate, Sheffield, S20 3FR.**FR:** Evolution Power Tools SAS. 61 Avenue Lafontaine, 33560, Carbon-Blanc, Bordeaux, France.

The manufacturer hereby declares that the machine as detailed in this declaration fulfils all the relevant provisions of the Machinery Directive and other appropriate directives as detailed below. The manufacturer further declares that the machine as detailed in this declaration, where applicable, fulfils the relevant provisions of the Essential Health and Safety requirements.

The Directives covered by this Declaration are as detailed below:

UK legislation_Supply of Machinery (Safety) Regulations 2008
UK legislation_Electromagnetic Compatibility Regulations 2016
UK legislation_The Restriction of the Use of Certain Hazardous Substances in Electrical and Electronic Equipment Regulations 2012
UK regulation_The Waste Electrical and Electronic Equipment Regulations 2013

And is in conformity with the applicable requirements of the following documents:

BS EN 62841-1:2015+AC:15 • BS EN 62841-2-5:2014 • BS EN IEC 55014-1:2021
BS EN IEC 55014-2:2021 • BS EN IEC 61000-3-2-2019+A1:2021 • BS EN IEC 61000-3-11:2019

Product Details

Description: S185CCSL 185mm (7-1/4") STEEL CUTTING CIRCULAR SAW
Evolution Model No: 028-0001, 028-0002, 028-0003
Brand Name: EVOLUTION POWER TOOLS LIMITED
Voltage: 110V / 220-240V ~ 50Hz
Input: 1600W

The technical documentation required to demonstrate that the product meets the requirements of directive has been compiled and is available for inspection by the relevant enforcement authorities, and verifies that our technical file contains the documents listed above and that they are the correct standards for the product as detailed above.

Name and address of technical documentation holder.

Signed:

Print: Barry Bloomer
Supply Chain & Procurement Director

Date:

25/08/23

(1.2) **Einleitung**

Wichtig

Lesen Sie diese Betriebs- und Sicherheitsanweisungen bitte sorgfältig und vollständig durch.

Sollten Sie sich hinsichtlich der Anwendung des Elektrowerkzeugs unsicher fühlen, kontaktieren Sie zu Ihrer eigenen Sicherheit unsere technische Helpline, deren Nummer auf der Website von Evolution Power Tools zu finden ist. Wir bieten weltweit eine Vielzahl von Helplines an. Technische Hilfe ist jedoch auch über Ihren Einzelhändler verfügbar.

(1.3) **Kontakt:**

Web: www.evolutionpowertools.com

GB/EU/AUS: customer.services@evolutionpowertools.com

USA: evolutioninfo@evolutionpowertools.com

(1.4) **Garantie**

Wir gratulieren Ihnen zum Kauf einer Evolution Power Tools-Maschine. Folgen Sie den Anweisungen des beiliegenden Merkblattes zur Registrierung und registrieren Sie Ihr Produkt „online“. Hierdurch aktivieren Sie die Garantiefrist Ihrer Maschine über die Evolution-Website. Geben Sie zu diesem Zweck einfach Ihre Kontaktdaten ein und sichern Sie sich einen schnellen Kundenservice, wann immer Sie ihn brauchen.

Wir danken Ihnen, dass Sie sich für ein Produkt von Evolution Power Tools entschieden haben.

TECHNISCHE DATEN

TECHNISCHE DATEN	GB/EU	USA
Motor EU (220-240 V ~ 50 Hz)	1600 W	-
Motor GB (110 V ~ 50 Hz)	1600 W	-
Motor USA (120 V ~ 60 Hz)	-	15 A
Leerlaufdrehzahl (min ⁻¹ /UpM)	3700	3700
Gewicht	5,2 kg	11,4 lb
Durchmesser Entstaubungsanschluss	Ø 30 mm	Ø 1-3/16"
Max. Schnittwinkel des Sägeblatts (Grad)	45°	45°
Netzkabellänge	3 m	10 Fuß

SCHNITTELEISTUNG	GB/EU	USA
Max. Schnittdicke (90°)	64 mm	2-1/2"
Max. Schnittdicke (45°)	35 mm	1-3/8"

SÄGEBLATTANGABEN	GB/EU	USA
Blattdurchmesser	Ø 185 mm	Ø 7-1/4"
Max. Drehzahl (min ⁻¹ /UpM)	5800	5800
Durchmesser Bohrung	20 mm	25/32"
Schnittfuge	2,0 mm	2,0 mm

LÄRM- & VIBRATIONSBEZOGENE DATEN	CSSL
Schalldruckpegel L _{pa} (220-240V)	94.0dB
Schallleistungspegel L _{wa} (220-240V)	105.0dB
Vibration (220-240V)	a _{hM} =2.888m/s ² a _{hW} =3.491m/s ²
Schalldruckpegel L _{pa} (110V)	92.9dB
Schallleistungspegel L _{wa} (110V)	103.9dB
Vibration (110V)	a _{hM} =3.041m/s ² a _{hW} =3.697m/s ²

WARNUNG: Aufgrund der Stromaufnahme dieses Produkts beim Start können Spannungsabfälle auftreten, die sich auf andere Geräte (z. B. Dimmen von Licht) auswirken können. Aus technischen Gründen sind diese Störungen bei einer Netzimpedanz von $Z_{\text{sysmax}} < 0.29 + j0.18 \text{ Ohm}$ nicht zu erwarten. Für weitere Informationen kontaktieren Sie bitte Ihren Stromversorger.

VIBRATION

(1.5) Hinweis: Die Ermittlung des Vibrationspegels geschah unter Standardbedingungen in Übereinstimmung mit: EN 62841-1: 2015, EN 62841-2-5: 2014

WARNUNG: GEHÖRSCHUTZ TRAGEN!

Der angegebene Vibrationswert wurde im Einklang mit einer Standard-Prüfmethode gemessen und kann verwendet werden, um verschiedene Maschinen miteinander zu vergleichen.

Ebenso kann er für eine erste Gefahrenbewertung herangezogen werden.

(1.6) WARNUNG: Beim Betrieb der Maschine ist der Bediener u. U. starken Vibrationen (an Hand und Arm) ausgesetzt.

Möglicherweise tritt dadurch beim Bediener die „Weißfingerkrankheit“ (Raynaud-Syndrom) auf. Dies kann die Temperaturempfindlichkeit der Hand beeinträchtigen und ein allgemeines Taubheitsgefühl erzeugen.

Personen, die längere Zeit oder regelmäßig mit diesem Gerät arbeiten, sollten den Zustand ihrer Hände und Finger aufmerksam beobachten. Falls die vorgenannten Symptome auftreten, sollte unverzüglich ärztlicher Rat eingeholt werden.

- Die Messung und Bewertung der Auswirkungen von Schwingungen auf das Hand-Arm-System am Arbeitsplatz wird in folgenden Normen beschrieben: EN 62841-1 und EN 62841-2-5
- Die Stärke der Vibration während des Betriebs wird von einer Vielzahl von Faktoren beeinflusst wie z. B. Beschaffenheit und Ausrichtung der Arbeitsfläche und Typ und Zustand der verwendeten Maschine. Diese Faktoren sollten vor jedem Gebrauch in Betracht gezogen werden. Wenn möglich, ist für angemessene Arbeitsbedingungen zu sorgen. Folgende Einstellungen können Vibrationen vermindern:

Gebrauch

- Bedienen Sie die Maschine mit Sorgfalt, lassen Sie sie die Arbeit für Sie verrichten.
- Wenden Sie nicht unnötig viel Kraft auf die

Bedienelemente der Maschine an.

- Berücksichtigen Sie Ihre eigene Sicherheit und Stabilität sowie die Ausrichtung der Maschine während des Betriebs.

Arbeitsoberfläche

- Berücksichtigen Sie das Material Ihrer Arbeitsfläche; ihren Zustand, Dicke, Robustheit, Härte und Ausrichtung.

WARNUNG: Die Vibrationen, die bei der Verwendung des Elektrowerkzeugs auftreten, können je nach Art und Weise der Nutzung der Maschine vom angegebenen Wert abweichen.

Die Notwendigkeit, Sicherheitsmaßnahmen zum Schutz des Bedieners festzulegen, beruht auf einer Abschätzung der Gefährdung unter realen Nutzungsbedingungen (unter Berücksichtigung aller Arbeitsschritte des Betriebsdurchlaufs, wie z. B. Ausschaltdauer der Maschine, Leerlauf sowie Auslösezeit).

(1.7) KENNZEICHNUNGEN & SYMBOLE

WARNUNG: Verwenden Sie die Maschine nicht, wenn Warnhinweise und/oder Hinweisschilder fehlen oder beschädigt sind. - Für Ersatz wenden Sie sich an Evolution Power Tools.

Hinweis: Manche oder alle der folgenden Symbole können in der Betriebsanleitung oder auf dem Produkt abgebildet sein.

(1.8)

Symbol	Beschreibung
V	Volt
A	Ampere
Hz	Hertz
Min ⁻¹ /UpM	Drehzahl
~	Wechselstrom
n ₀	Leerlaufdrehzahl
	Schutzbrille tragen
	Gehörschutz tragen
	Staubmaske tragen
	Anleitung lesen
	Doppelt isoliert
	CE-Zertifizierung
	Entsorgung als Elektro- & Elektronikschrott
	Triman - Restmüllabfuhr & Recycling
	Warnung

(1.9) BESTIMMUNGSGEMÄSSER GEBRAUCH DIESER ELEKTROWERKZEUGS

WARNUNG: Dieses Produkt ist eine von Hand betriebene Kreissäge und wurde für den Einsatz mit speziellen Evolution-Sägeblättern entwickelt. Verwenden Sie ausschließlich für den Gebrauch mit dieser Maschine entwickeltes und/oder ausdrücklich von Evolution Power Tools Ltd empfohlenes Zubehör.

Mit geeignetem Sägeblatt kann diese Maschine zum Schneiden der folgenden Materialien verwendet werden:

Baustahl
Aluminium
Holz (Sägeblattwechsel wird empfohlen)

Hinweis: Das Sägen von galvanisch behandeltem Stahl kann die Lebensdauer des Blatts verkürzen.

(1.10) NICHT ZULÄSSIGER GEBRAUCH DES ELEKTROWERKZEUGS

WARNUNG: Dieses Produkt ist eine von Hand betriebene Kreissäge und darf nur bestimmungsgemäß verwendet werden. Es dürfen keinerlei Modifikationen vorgenommen werden. Weiterhin darf die Maschine nicht mit anderer Ausrüstung oder anderem Zubehör als dem in dieser Betriebsanleitung erwähntem in Betrieb genommen werden.

(1.11) **WARNUNG:** Diese Maschine ist nicht bestimmt für die Benutzung durch Personen (einschließlich Kindern) mit eingeschränkten körperlichen, sensorischen bzw. geistigen Fähigkeiten, mangelnder Erfahrung bzw. fehlendem Wissen, sofern diese nicht durch eine für ihre Sicherheit verantwortliche Person eine Beaufsichtigung bzw. Anweisung für die sichere Nutzung der Maschine erfahren haben.

Kinder müssen beaufsichtigt werden, um sicherzustellen, dass sie keinen Zugang zu der Maschine haben und nicht mit ihr spielen.

(1.12) ELEKTRISCHE SICHERHEIT

Diese Maschine ist ausgestattet mit den auf dem Zielmarkt jeweils verwendeten Stecker und Anschlusskabel. Bei Beschädigung des Anschlusskabels ist dieses durch ein vom Hersteller oder dessen Händler zur Verfügung gestelltes Kabel zu ersetzen.

(1.13) VERWENDUNG IM FREIEN

WARNUNG: Zu Ihrer eigenen Sicherheit sollte diese Maschine bei Verwendung im Freien nicht Regen ausgesetzt werden und nicht in einer feuchten Umgebung eingesetzt werden. Platzieren Sie die Maschine nicht auf feuchtem Untergrund. Wenn verfügbar, arbeiten Sie auf einer sauberen, trockenen Fläche. Verwenden Sie für zusätzlichen Schutz eine Fehlerstrom-Schutzeinrichtung (R.C.D.), die bei Leckstrom von über 30 mA über einen Zeitraum von 30 ms die Stromzufuhr unterbricht. Überprüfen Sie vor Verwendung der Maschine jedes Mal die Fehlerstrom-Schutzeinrichtung (R.C.D.).

Ist ein Verlängerungskabel notwendig, muss dieses für den Gebrauch im Freien geeignet und entsprechend gekennzeichnet sein. Folgen Sie den Anweisungen des Herstellers bei Verwendung mit Verlängerungskabel.

(2.1) ALLGEMEINE SICHERHEITSHINWEISE FÜR ELEKTROWERKZEUGE

(Diese Allgemeinen Sicherheitsanweisungen für Elektrowerkzeuge entsprechen EN 62841-1: 2015, UL Std. 62841-1 and CSA Std. C22.2 No. 62841-1

WARNUNG: Lesen Sie alle Sicherheitshinweise, Anweisungen, Bebilderungen und technischen Daten, mit denen dieses Elektrowerkzeug versehen ist. Versäumnisse bei der Einhaltung der nachfolgenden Anweisungen können elektrischen Schlag, Brand und/oder schwere Verletzungen verursachen.

Bewahren Sie alle Sicherheitshinweise und Anweisungen für die Zukunft auf. Der in den Sicherheitshinweisen verwendete Begriff „Elektrowerkzeug“ bezieht sich auf netzbetriebene Elektrowerkzeuge (mit Netzleitung) oder auf akkubetriebene Elektrowerkzeuge (ohne Netzleitung).

(2.2) 1) Arbeitsplatzsicherheit

a) Halten Sie Ihren Arbeitsbereich sauber und gut beleuchtet. Unordnung oder unbeleuchtete Arbeitsbereiche können zu Unfällen führen.

b) Arbeiten Sie mit dem Elektrowerkzeug nicht in explosionsgefährdeter Umgebung, in der sich brennbare Flüssigkeiten, Gase oder Stäube befinden. Elektrowerkzeuge erzeugen Funken, die Staub oder Gase entzünden können.

c) Halten Sie Kinder und andere Personen während der Benutzung des Elektrowerkzeugs fern. Bei Ablenkung können Sie die Kontrolle über das Elektrowerkzeug verlieren.

(2.3) 2) Elektrische Sicherheit

a) Der Anschlussstecker des Elektrowerkzeugs muss in die Steckdose passen. Der Stecker darf in keiner Weise verändert werden. Verwenden Sie keine Adapterstecker gemeinsam mit schutzgeerdeten Elektrowerkzeugen.

Unveränderte Stecker und passende Steckdosen verringern das Risiko eines elektrischen Schlages.

b) Vermeiden Sie Körperkontakt mit geerdeten Oberflächen wie von Rohren, Heizungen, Herden und Kühlschränken. Es besteht ein erhöhtes Risiko durch elektrischen Schlag, wenn Ihr Körper geerdet ist.

c) Halten Sie Elektrowerkzeuge von Regen oder Nässe fern. Das Eindringen von Wasser in ein Elektrowerkzeug erhöht das Risiko eines elektrischen Schlages.

d) Zweckentfremden Sie die Anschlussleitung nicht, um das Elektrowerkzeug zu tragen, aufzuhängen oder um den Stecker aus der Steckdose zu ziehen. Halten Sie die Anschlussleitung fern von Hitze, Öl, scharfen Kanten oder sich bewegenden Teilen. Beschädigte oder verwickelte Anschlussleitungen erhöhen das Risiko eines elektrischen Schlages.

e) Wenn Sie mit einem Elektrowerkzeug im Freien arbeiten, verwenden Sie nur Verlängerungsleitungen, die auch für den Außenbereich geeignet sind.

Die Anwendung einer für den Außenbereich geeigneten Verlängerungsleitung verringert das Risiko eines elektrischen Schlages.

f) Wenn der Betrieb des Elektrowerkzeugs in feuchter Umgebung nicht vermeidbar ist, verwenden Sie einen Fehlerstromschutzschalter. Der Einsatz eines Fehlerstromschutzschalters vermindert das Risiko eines elektrischen Schlages.

(2.4) 3) Sicherheit von Personen.

a) Seien Sie aufmerksam, achten Sie darauf, was Sie tun, und gehen Sie mit Vernunft an die Arbeit mit einem Elektrowerkzeug. Benutzen Sie kein Elektrowerkzeug, wenn Sie müde sind oder unter dem Einfluss von Drogen, Alkohol oder Medikamenten stehen. In Moment der Unachtsamkeit beim Gebrauch des Elektrowerkzeugs kann zu ernsthaften Verletzungen führen.

b) Tragen Sie persönliche Schutzausrüstung

und immer eine Schutzbrille. Das Tragen persönlicher Schutzausrüstung, wie Staubmaske, rutschfeste Sicherheitsschuhe, Schutzhelm oder Gehörschutz, je nach Art und Einsatz des Elektrowerkzeugs, verringert das Risiko von Verletzungen.

c) Vermeiden Sie eine unbeabsichtigte Inbetriebnahme. Vergewissern Sie sich, dass das Elektrowerkzeug ausgeschaltet ist, bevor Sie es an die Stromversorgung und/oder den Akku anschließen, es aufnehmen oder tragen. Wenn Sie beim Tragen des Elektrowerkzeugs den Finger am Schalter haben oder das Elektrowerkzeug eingeschaltet an die Stromversorgung anschließen, kann dies zu Unfällen führen.

d) Entfernen Sie Einstellwerkzeuge oder Schraubenschlüssel, bevor Sie das Elektrowerkzeug einschalten.

Ein Werkzeug oder Schlüssel, der sich in einem drehenden Teil des Elektrowerkzeugs befindet, kann zu Verletzungen führen.

e) Vermeiden Sie eine abnormale Körperhaltung. Sorgen Sie für einen sicheren Stand und halten Sie jederzeit das Gleichgewicht. Dadurch können Sie das Elektrowerkzeug in unerwarteten Situationen besser kontrollieren.

f) Tragen Sie geeignete Kleidung. Tragen Sie keine weite Kleidung oder Schmuck. Halten Sie Haare und Kleidung fern von sich bewegenden Teilen. Lockere Kleidung, Schmuck oder lange Haare können von sich bewegenden Teilen erfasst werden.

g) Wenn Staubabsaug- und -auffang-einrichtungen montiert werden können, sind diese anzuschließen und richtig zu verwenden. Verwendung einer Staubabsaugung kann Gefährdungen durch Staub verringern.

h) Wiegen Sie sich nicht in falscher Sicherheit und setzen Sie sich nicht über die Sicherheitsregeln für Elektrowerkzeuge hinweg, auch wenn Sie nach vielfachem Gebrauch mit dem Elektrowerkzeug vertraut sind. Achtloses Handeln kann binnen Sekundenbruchteilen zu schweren Verletzungen führen.

(2.5) 4) Verwendung und Behandlung des Elektrowerkzeugs

a) Überlasten Sie das Elektrowerkzeug nicht. Verwenden Sie für Ihre Arbeit das dafür bestimmte Elektrowerkzeug. Mit dem passenden Elektrowerkzeug arbeiten Sie besser und sicherer im angegebenen Leistungsbereich.

b) Benutzen Sie kein Elektrowerkzeug, dessen Schalter defekt ist. Ein Elektro-

werkzeug, das sich nicht mehr ein- oder ausschalten lässt, ist gefährlich und muss repariert werden.

c) Ziehen Sie den Stecker aus der Steckdose und/oder entfernen Sie einen abnehmbaren Akku, bevor Sie Geräteeinstellungen vornehmen, Einsatzwerkzeugteile wechseln oder das Elektrowerkzeug weglegen.

Diese Vorsichtsmaßnahme verhindert den unbeabsichtigten Start des Elektrowerkzeugs.

d) Bewahren Sie unbenutzte Elektrowerkzeuge außerhalb der Reichweite von Kindern auf. Lassen Sie keine Personen das Elektrowerkzeug benutzen, die mit diesem nicht vertraut sind oder diese Anweisungen nicht gelesen haben. Elektrowerkzeuge sind gefährlich, wenn sie von unerfahrenen Personen benutzt werden.

e) Pflegen Sie Elektrowerkzeuge und Einsatzwerkzeug mit Sorgfalt. Kontrollieren Sie, ob bewegliche Teile einwandfrei funktionieren und nicht klemmen, ob Teile gebrochen oder so beschädigt sind, dass die Funktion des Elektrowerkzeugs beeinträchtigt ist. Lassen Sie beschädigte Teile vor dem Einsatz des Elektrowerkzeugs reparieren. Viele Unfälle haben ihre Ursache in schlecht gewarteten Elektrowerkzeugen.

f) Halten Sie Schneidwerkzeuge scharf und sauber. Sorgfältig gepflegte Schneidwerkzeuge mit scharfen Schneidkanten verkleben sich weniger und sind leichter zu führen.

g) Verwenden Sie Elektrowerkzeug, Einsatzwerkzeug, Einsatzwerkzeuge usw. entsprechend diesen Anweisungen. Berücksichtigen Sie dabei die Arbeitsbedingungen und die auszuführende Tätigkeit. Der Gebrauch von Elektrowerkzeugen für andere als die vorgesehenen Anwendungen kann zu gefährlichen Situationen führen.

h) Halten Sie Griffe und Griffflächen trocken, sauber und frei von Öl und Fett. Rutschige Griffe und Griffflächen erlauben keine sichere Bedienung und Kontrolle des Elektrowerkzeugs in unvorhergesehenen Situationen.

(2.6) 5) Service. Lassen Sie Ihr Elektrowerkzeug nur von qualifiziertem Fachpersonal und nur mit Original- Ersatzteilen reparieren. Damit wird sichergestellt, dass die Sicherheit des Elektrowerkzeugs erhalten bleibt.

SICHERHEITSAUWEISUNGEN FÜR ALLE SÄGEN [SCHNITTVERFAHREN]

- a) GEFAHR: Kommen Sie mit Ihren Händen nicht in den Sägebereich und an das Sägeblatt. Halten Sie mit Ihrer zweiten Hand den Zusatzgriff oder das Motorgehäuse.** Wenn beide Hände die Säge halten, können diese vom Sägeblatt nicht verletzt werden.
- b) Greifen Sie nicht unter das Werkstück.** Die Schutzhaube kann Sie unter dem Werkstück nicht vor dem Sägeblatt schützen.
- c) Passen Sie die Schnitttiefe an die Dicke des Werkstücks an.** Es sollte weniger als eine volle Zahnhöhe unter dem Werkstück sichtbar sein.
- d) Halten Sie das zu sägende Werkstück niemals in der Hand oder über dem Bein fest. Sichern Sie das Werkstück an einer stabilen Aufnahme.** Es ist wichtig, das Werkstück gut zu befestigen, um die Gefahr von Körperkontakt, Klemmen des Sägeblattes oder Verlust der Kontrolle zu minimieren.
- e) Halten Sie das Elektrowerkzeug an den isolierten Griffflächen, wenn Sie Arbeiten ausführen, bei denen das Einsatzwerkzeug verborgene Stromleitungen oder die eigene Anschlussleitung treffen kann.** Kontakt mit einer spannungsführenden Leitung setzt auch die Metallteile des Elektrowerkzeugs unter Spannung und führt zu einem elektrischen Schlag.
- f) Verwenden Sie beim Längsschneiden immer einen Anschlag oder eine gerade Kantenführung.** Dies verbessert die Schnittgenauigkeit und verringert die Möglichkeit, dass das Sägeblatt klemmt.
- g) Verwenden Sie immer Sägeblätter in der richtigen Größe und mit passender Aufnahmebohrung (z. B. rautenförmig oder rund).** Sägeblätter, die nicht zu den Montageteilen der Säge passen, laufen unruhig und führen zum Verlust der Kontrolle.
- h) Verwenden Sie niemals beschädigte oder falsche Sägeblatt-Unterlegscheiben oder -Schrauben.** Die Sägeblatt-Unterlegscheiben und -Schrauben wurden speziell für Ihre Säge konstruiert, für optimale Leistung und Betriebssicherheit.

(3.2) Weitere Sicherheitsanweisungen für alle Sägen Rückschlag – Ursachen und entsprechende Sicherheitshinweise

Ein Rückschlag ist die plötzliche Reaktion infolge eines hakenden, klemmenden oder falsch ausgerichteten Sägeblattes, die dazu führt, dass eine unkontrollierte Säge abhebt und sich aus dem Werkstück heraus in

Richtung der Bedienperson bewegt. Wenn sich das Sägeblatt in dem sich schließenden Sägespalt verhakt oder verklemmt, blockiert es, und die Motorkraft schlägt die Säge in Richtung der Bedienperson zurück.

Wird das Sägeblatt im Sägeschnitt verdreht oder falsch ausgerichtet, können sich die Zähne der hinteren Sägeblattkante in der Holz-Oberfläche verhaken, wodurch sich das Sägeblatt aus dem Sägespalt heraus bewegt und die Säge in Richtung der Bedienperson zurückspringt.

(3.3) Ein Rückschlag ist die Folge eines falschen oder fehlerhaften Gebrauchs der Säge. Er kann durch geeignete Vorsichtsmaßnahmen, wie nachfolgend beschrieben, verhindert werden.

- a) Halten Sie die Säge mit beiden Händen fest und bringen Sie Ihre Arme in eine Stellung, in der Sie die Rückschlagkräfte abfangen können. Halten Sie sich immer seitlich des Sägeblattes, nie das Sägeblatt in eine Linie mit Ihrem Körper bringen.** Bei einem Rückschlag kann die Kreissäge rückwärts springen, jedoch kann die Bedienperson durch geeignete Vorsichtsmaßnahmen die Rückschlagkräfte beherrschen.
- b) Falls das Sägeblatt verklemmt oder Sie die Arbeit unterbrechen, schalten Sie die Säge aus und halten Sie sie im Werkstoff ruhig, bis das Sägeblatt zum Stillstand gekommen ist. Versuchen Sie nie, die Säge aus dem Werkstück zu entfernen oder sie rückwärts zu ziehen, solange das Sägeblatt sich bewegt, sonst kann ein Rückschlag erfolgen.** Ermitteln und beheben Sie die Ursache für das Verklemmen des Sägeblattes.
- c) Wenn Sie eine Säge, die im Werkstück steckt, wieder starten wollen, zentrieren Sie das Sägeblatt im Sägespalt und überprüfen Sie, ob die Sägezähne nicht im Werkstück verhakt sind.** Verhakt das Sägeblatt, kann es sich aus dem Werkstück heraus bewegen oder einen Rückschlag verursachen, wenn die Säge erneut gestartet wird.
- d) Stützen Sie große Platten ab, um das Risiko eines Rückschlags durch ein klemmendes Sägeblatt zu vermindern.** Große Platten können sich unter ihrem Eigengewicht durchbiegen. Platten müssen auf beiden Seiten abgestützt werden, und zwar sowohl in der Nähe des Sägespalts als auch an der Kante.
- e) Verwenden Sie keine stumpfen oder beschädigten Sägeblätter.** Sägeblätter mit

stumpfen oder falsch ausgerichteten Zähnen verursachen durch einen zu engen Sägespalt eine erhöhte Reibung, Klemmen des Sägeblattes und Rückschlag.

f) Ziehen Sie vor dem Sägen die Schnitttiefen- und Schnittwinkelinstellungen fest. Wenn sich während des Sägens die Einstellungen verändern, kann sich das Sägeblatt verklemmen und ein Rückschlag auftreten.

g) Seien Sie besonders vorsichtig beim Sägen in bestehende Wände oder andere nicht einsehbare Bereiche. Das eintauchende Sägeblatt kann beim Sägen in verborgene Objekte blockieren und einen Rückschlag verursachen.

FUNKTIONSWEISE DES UNTEREN SCHUTZES

a) Überprüfen Sie vor jeder Benutzung, ob die untere Schutzhaube einwandfrei schließt. Verwenden Sie die Säge nicht, wenn die untere Schutzhaube nicht frei beweglich ist und sich nicht sofort schließt. Klemmen oder binden Sie die untere Schutzhaube niemals in geöffneter Position fest. Sollte die Säge unbeabsichtigt zu Boden fallen, kann die untere Schutzhaube verbogen werden. Öffnen Sie die Schutzhaube mit dem Rückziehebel und stellen Sie sicher, dass sie sich frei bewegt und bei allen Schnittwinkeln und -tiefen weder Sägeblatt noch andere Teile berührt.

b) Überprüfen Sie die Funktion der Feder für die untere Schutzhaube. Lassen Sie die Säge vor dem Gebrauch warten, wenn untere Schutzhaube und Feder nicht einwandfrei arbeiten. Beschädigte Teile, klebrige Ablagerungen oder Anhäufungen von Spänen lassen die untere Schutzhaube verzögert arbeiten.

c) Öffnen Sie die untere Schutzhaube von Hand nur bei besonderen Schnitten, wie z. B. „Tauch- und Winkelschnitten“. Öffnen Sie die untere Schutzhaube mit dem Rückziehebel und lassen Sie diesen los, sobald das Sägeblatt in das Werkstück eintaucht. Bei allen anderen Sägearbeiten soll die untere Schutzhaube automatisch arbeiten.

d) Legen Sie die Säge nicht auf der Werkbank oder dem Boden ab, ohne dass die untere Schutzhaube das Sägeblatt bedeckt. Ein ungeschütztes, nachlaufendes Sägeblatt bewegt die Säge entgegen der Schnitttrichtung und sägt, was ihm im Weg ist. Beachten Sie dabei die Nachlaufzeit des Sägeblatts.

ZUSÄTZLICHE SICHERHEITSAUWEISUNGEN FÜR ALLE KREISSÄGEN

a) Verwenden Sie keine Sägeblätter aus Schnellarbeitsstahl.

b) Überprüfen Sie die Maschine und das Sägeblatt vor jeder Inbetriebnahme. Verwenden Sie keine verformten, rissigen, abgenutzten oder anderweitig beschädigten Sägeblätter.

c) Verwenden Sie die Säge niemals ohne das Original-Schutzsystem. Stellen Sie in offener Stellung niemals den beweglichen Schutz fest. Stellen Sie sicher, dass der Schutz frei beweglich ist.

d) Verwenden Sie nur Sägeblätter, die mit den in dieser Betriebsanleitung aufgeführten Eigenschaften übereinstimmen. Vergleichen Sie vor Verwendung von Zubehör stets die maximale Drehzahl des Zubehörs mit der der Maschine.

e) Verwenden Sie keine Schleifscheiben.

f) Verwenden Sie nur Blattdurchmesser entsprechend den Markierungen.

g) Verwenden Sie nur Sägeblätter mit Durchmesser(n) entsprechend den Aufschriften auf der Säge.

h) Suchen Sie das richtige Sägeblatt entsprechend dem zu sägenden Werkstoff aus.

i) Verwenden Sie nur Sägeblätter mit einer Drehzahl-Kennzeichnung, die der auf dem Elektrowerkzeug angegebenen Drehzahl entspricht oder höher ist.

j) Verwenden Sie nur vom Hersteller festgelegte Sägeblätter, die, falls sie zum Schneiden von Holz oder ähnlichen Werkstoffen vorgesehen sind, EN 847-1 entsprechen.

(3.4) WARNUNG: Sollten Teile fehlen, verwenden Sie die Maschine nicht, bis die fehlenden Teile ersetzt wurden. Nichtbefolgen kann zu schweren körperlichen Verletzungen führen.

(4.1) ERSTE SCHRITTE – AUSPACKEN

Vorsicht: Diese Verpackung enthält scharfe Gegenstände. Lassen Sie beim Auspacken Vorsicht walten. Entnehmen Sie die Maschine sowie das im Lieferumfang enthaltene Zubehör der Verpackung. Stellen Sie sicher, dass die Maschine in ordnungsgemäßem Zustand ist, und vergewissern Sie sich, dass alle in dieser Betriebsanleitung aufgelisteten Zubehörteile enthalten sind. Stellen Sie ebenfalls sicher, dass alle Zubehörteile vollständig sind. Fehlen Teile, geben Sie die Maschine zusammen mit dem Zubehör in Originalverpackung beim

Einzelhändler ab. Entsorgen Sie die Verpackung nicht; bewahren Sie sie während der Garantiefrist sicher auf. Entsorgen Sie die Verpackung umweltfreundlich. Recyceln Sie sie nach Möglichkeit. Lassen Sie niemals Kinder mit leeren Plastiktüten spielen, es besteht Erstickungsgefahr.

(4.2) IM LIEFERUMFANG ENTHALTEN

Beschreibung	CCSL
Betriebsanleitung	1
TCT Sägeblatt für Baustahl	1
Sechskantschlüssel (Sägeblattwechsel)	1
Parallele Kantenführung	1

4.3) Evolution Bedienungsanleitungen

Evolution Power Tools stellt für jedes Produkt eine Bedienungsanleitung zur Verfügung. Jedes Handbuch wurde sorgfältig konzipiert und entwickelt, um leicht zugängliche und nützliche Informationen zur sicheren Verwendung, Pflege und Wartung des Produkts bereitzustellen. Die Nutzung der Informationen aus diesem Handbuch ermöglicht dem Bediener die vollständige und sichere Ausschöpfung des Potenzials der Maschine. Evolution verfolgt eine Politik der kontinuierlichen Produktentwicklung. Dies kann gelegentlich zur Folge haben, dass die neuesten Verbesserungen oder Erweiterungen, die in ein bestimmtes Produkt eingeflossen sind, in seltenen Fällen nicht vollständig in ein Handbuch übernommen wurden. Upgrades oder Verbesserungen eines Produkts können als Folge von technologischen Fortschritten oder Änderungen des rechtlichen Rahmens des empfangenden Landes usw. auftreten. Wenn Sie sich zu einem Aspekt der Nutzung, Pflege oder Wartung eines Produkts nicht sicher sind, kontaktieren Sie die entsprechende Website von Evolution oder die Hotline, auf der Sie die aktuellsten Informationen und zusätzliche Tipps erhalten.

(3.4) WARNUNG: Sollten Teile fehlen, verwenden Sie die Maschine nicht, bis die fehlenden Teile ersetzt wurden. Nichtbefolgen kann zu schweren körperlichen Verletzungen führen.

(4.1) ERSTE SCHRITTE – AUSPACKEN

Vorsicht: Diese Verpackung enthält scharfe Gegenstände. Lassen Sie beim Auspacken Vorsicht walten. Entnehmen Sie die Maschine sowie das im Lieferumfang enthaltene Zubehör

der Verpackung. Stellen Sie sicher, dass die Maschine in ordnungsgemäßen Zustand ist, und vergewissern Sie sich, dass alle in dieser Betriebsanleitung aufgelisteten Zubehörteile enthalten sind. Stellen Sie ebenfalls sicher, dass alle Zubehörteile vollständig sind. Fehlen Teile, geben Sie die Maschine zusammen mit dem Zubehör in Originalverpackung beim Einzelhändler ab.

Entsorgen Sie die Verpackung nicht; bewahren Sie sie während der Garantiefrist sicher auf. Entsorgen Sie die Verpackung umweltfreundlich. Recyceln Sie sie nach Möglichkeit. Lassen Sie niemals Kinder mit leeren Plastiktüten spielen, es besteht Erstickungsgefahr.

(4.2) IM LIEFERUMFANG ENTHALTEN

Beschreibung	CCSL
Betriebsanleitung	1
TCT Sägeblatt für Baustahl	1
Sechskantschlüssel (Sägeblattwechsel)	1
Parallele Kantenführung	1

4.3) Evolution Bedienungsanleitungen

Evolution Power Tools stellt für jedes Produkt eine Bedienungsanleitung zur Verfügung. Jedes Handbuch wurde sorgfältig konzipiert und entwickelt, um leicht zugängliche und nützliche Informationen zur sicheren Verwendung, Pflege und Wartung des Produkts bereitzustellen. Die Nutzung der Informationen aus diesem Handbuch ermöglicht dem Bediener die vollständige und sichere Ausschöpfung des Potenzials der Maschine.

Evolution verfolgt eine Politik der kontinuierlichen Produktentwicklung. Dies kann gelegentlich zur Folge haben, dass die neuesten Verbesserungen oder Erweiterungen, die in ein bestimmtes Produkt eingeflossen sind, in seltenen Fällen nicht vollständig in ein Handbuch übernommen wurden. Upgrades oder Verbesserungen eines Produkts können als Folge von technologischen Fortschritten oder Änderungen des rechtlichen Rahmens des empfangenden Landes usw. auftreten. Wenn Sie sich zu einem Aspekt der Nutzung, Pflege oder Wartung eines Produkts nicht sicher sind, kontaktieren Sie die entsprechende Website von Evolution oder die Hotline, auf der Sie die aktuellsten Informationen und zusätzliche Tipps erhalten.

MASCHINENÜBERSICHT

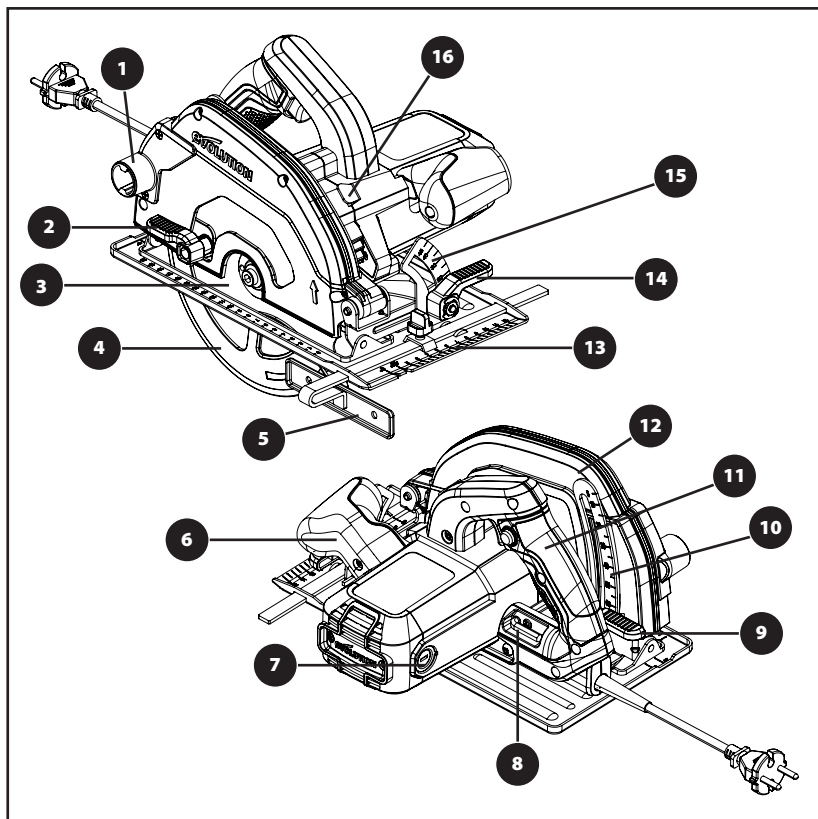

1. AUSWURFÖFFNUNG FÜR SCHNITTMATERIAL
2. DAUMEN-HEBEL
3. TCT-SÄGEBLATT FÜR STAHL
4. UNTERER SÄGEBLATTSSCHUTZ
5. PARALLELE KANTENFÜHRUNG
6. ERGONOMISCHER VORDERER GRIFF
7. KOHLEBÜRSTEN
8. INNENSECHSKANT-SCHRAUBENDREHER (SÄGEBLATTWECHSEL)

9. VERRIEGELUNGSHEBEL FÜR EINSTELLUNG DER SCHNITTtieFE
10. TIEFENSKALA
11. HINTERER HANDGRIFF MIT AN-/AUS-SCHALTER
12. OBERER SÄGEBLATTSSCHUTZ
13. FEINGESTANZTE BODENPLATTE
14. SCHRÄGEINSTELLUNG SPERRHEBEL
15. WINKELMESSER
16. DORNVERRIEGELUNGSKNOPF

(10) VORBEREITUNG

WARNUNG: Trennen Sie die Maschine stets von der Stromversorgung, bevor Sie jegliche Einstellungen vornehmen.

Hinweis: Diese Maschinen sind mit einem für das Zielland geeigneten Stromkabel und Stecker ausgestattet. Modifizieren oder verändern Sie das Stromkabel nicht.

(10.1) EINSETZEN/ENTFERNEN EINES

SÄGEBLATTESWARNUNG: Verwenden Sie nur originale Sägeblätter von Evolution, die für den Einsatz in diesen Maschinen konzipiert wurden. Stellen Sie sicher, dass die maximale Drehzahl des Sägeblattes mit der Maschine kompatibel ist.

Diese Arbeiten dürfen lediglich bei getrennter Hauptstromversorgung durchgeführt werden.

Hinweis: Es wird empfohlen, dass der Bediener bei der Handhabung des Sägeblattes während der Montage oder beim Austausch des Sägeblattes Schutzhandschuhe trägt.

- Finden Sie den mitgelieferten Sechskantschlüssel für den Wechsel der Sägeblätter, der sich im Aufbewahrungsfach an der Maschine befindet (**Abb. 1**)
- Platzieren Sie die Säge auf einer ebenen, sicheren Oberfläche.

Hinweis: Alle Maschinen können vorsichtig auf dem flachen Ende des Motorgehäuses platziert werden (**Abb. 2**) was Ihnen den Zugriff auf das Sägeblatt und dessen Befestigungen erleichtert.

- Finden Sie die Dornsperrknopf. Sperren Sie den Dorn der Maschine durch Betätigen des Dornsperrknopfes. (**Abb. 3**)

Hinweis: Ein langsames Rotieren des Sägeblatts mit der Hand, während der Dornsperrknopf sanft gedrückt wird, hilft bei der Sperrung des Dorns.

- Lösen und entfernen Sie die Innensechskantschraube des Dorns, zugehörige Halterungen und den äußeren Sägeblatt-Antriebsflansch mit dem Sechskantschlüssel. (**Abb. 4**)

Hinweis: Die Innensechskantschraube ist mit einem Standard-Schraubengewinde ausgestattet. Drehen Sie die Schraube im Uhrzeigersinn, um sie anzuziehen. Drehen Sie die Schraube gegen den Uhrzeigersinn, um sie zu lösen.



Abb. 1



Abb. 2

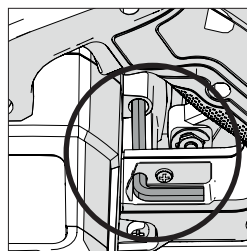

Abb. 3

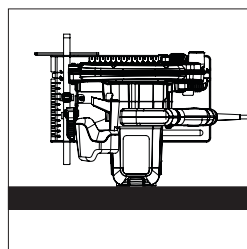

Abb. 4

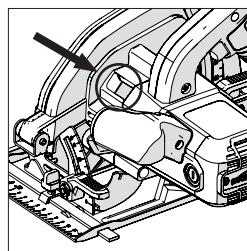

Abb. 5

- Bewahren Sie den äußeren Sägeblatt-Flansch und alle zugehörigen Befestigungen sicher auf.
- Drehen Sie den unteren Sägeblattschutz mit Hilfe des manuellen Daumen-Hebels in den oberen Sägeblattschutz. **(Abb. 5)**
- Entfernen Sie das Sägeblatt (falls eingesetzt) vorsichtig aus der Maschine.
- Reinigen Sie die inneren und äußeren Sägeblatt-Antriebsflansche sorgfältig.

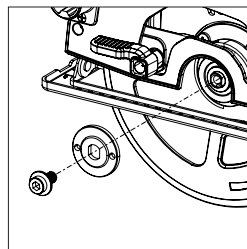
Hinweis: Der innere Sägeblatt-Flansch kann, falls gewünscht, an Ort und Stelle belassen werden; er sollte jedoch überprüft und gründlich gereinigt werden. Falls er aus der Maschine entfernt wird, muss er mit derselben Ausrichtung wie zuvor wieder eingesetzt werden.

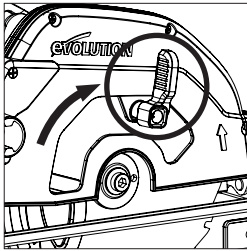

Abb. 6

- Reinigen Sie das Sägeblatt gründlich im Bereich der Bohrungen (beide Oberflächen), wo die Blattflansche das Sägeblatt berühren und festklemmen.
- Setzen Sie das (neue) Sägeblatt ein.
- Stellen Sie sicher, dass die auf dem Sägeblatt aufgedruckte Drehrichtung der Richtung der Pfeile auf dem oberen und unteren Sägeblattschutz entspricht. **(Abb. 6)**
- Setzen Sie den äußeren Antriebsflansch, die Sechskantschraube und die zugehörigen Befestigungen erneut ein.

Hinweis: Der äußere Antriebsflansch hat eine speziell bearbeitete Bohrung, die über zwei gegenüberliegende flache Stellen verfügt. **(Abb. 7)** Diese treffen mit zwei komplementären flachen Stellen, die in den Dornschaft der Maschine eingearbeitet sind, zusammen.

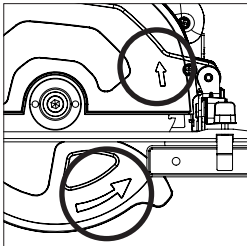

Abb. 7

- Betätigen Sie die Dornsperrleiste erneut und ziehen Sie die Sechskantschraube des Dorns mit Hilfe des Sechskantschlüssels sorgfältig fest.
- Lassen Sie den Dornsperrknopf los.
- Verwahren Sie den Sechskantschlüssel an seinem entsprechenden Aufbewahrungsort.
- Überprüfen Sie, ob die Dornsperrleiste vollständig gelöst ist, indem Sie das Sägeblatt per Hand drehen.
- Prüfen Sie die Funktion des unteren Schutzes.

(11) PARALLELE KANTENFÜHRUNG

Eine parallele Kantenführung **(Abb. 8)** kann besonders beim Kappschneiden hilfreich sein und wird bei diesen Maschinen mitgeliefert.

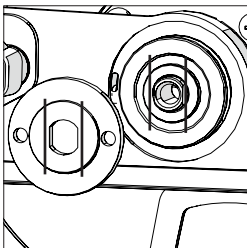

Abb. 8

Der Arm der Führung sollte durch die rechteckigen Schlitze an jeder Seite (vorn) der Bodenplatte eingeführt und dann unter die in der Mitte befindliche Einstellsperrschraube geschoben werden. **(Abb. 9)**

Hinweis: Die parallele Kantenführung kann auf beiden Seiten der Bodenplatte angebracht werden.

WARNUNG: Die Führung darf nur eingesetzt und eingestellt werden, wenn die Maschine vom Stromnetz getrennt ist.

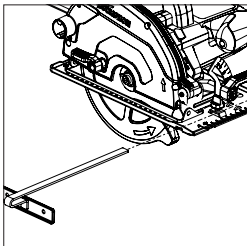
Hinweis: Der Arm der parallelen Kantenführung muss alle rechteckigen Schlitzte in der Bodenplatte durchlaufen.

WARNUNG: Es kann gefährlich sein, die Kantenführung einzusetzen oder zu verwenden, wenn der Arm nur durch einen (1) der rechteckigen Schlitzte in der Bodenplatte verläuft. Passen Sie die Kantenführung so an, dass sie den erforderlichen Abstand zum Sägeblatt hat und ziehen Sie die Einstellschraube fest. Überprüfen Sie, dass die Kantenführung parallel zum Sägeblatt ausgerichtet ist.

(12) EINSTELLEN DER SCHNITTIEFE

- Lösen Sie die Verriegelung für die Einstellung der Schnitttiefe, indem Sie den Bedienhebel nach oben ziehen. **(Abb. 10)**
- Stellen Sie die Grundplatte so ein, dass die gewünschte Schnitttiefe erreicht wird (Differenz, um die das Sägeblatt aus der Bodenplatte herausragt).

Hinweis: Auf dem Quadranten zur Einstellung der Schnitttiefe befindet sich eine Tiefenskala mit einer entsprechenden Indexmarkierung in dem angrenzenden Bereich des oberen Sägeblattschutzes der Maschine. **(Abb. 11)** Mit Hilfe dieser Funktionen können Einstellungen schnell vorgenommen werden.

Hinweis: Obwohl die Tiefenskala und Indexmarkierung sehr hilfreich für schnelle Tiefeneinstellungen sind, sollte deren Verwendung stets als Anleitung für die erreichte Einstellung betrachtet werden.

Wenn eine sehr präzise Schnitttiefe erforderlich ist, sollte die Einstellung des Sägeblatts mit Hilfe eines Präzisions-Lineals (nicht im Lieferumfang enthalten) o. ä. überprüft werden.

- In den meisten Fällen sollte die Schnitttiefe auf die Dicke des zu schneidenden Materials plus die halbe Tiefe eines Sägezahns (Spitze des Sägezahns bis zum breitesten Teil) eingestellt werden. **(Abb.12)**
- Schließen Sie die Verriegelung der Tiefeneinstellung, indem Sie den Bedienhebel nach unten drücken, um die Maschine in der gewünschten Position zu sichern.



Abb. 9



Abb. 10

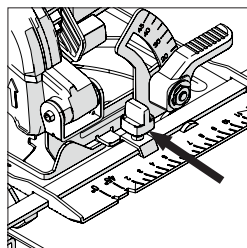

Abb. 11

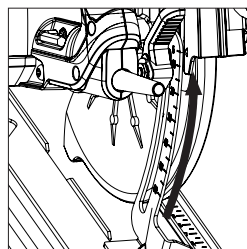

Abb. 12

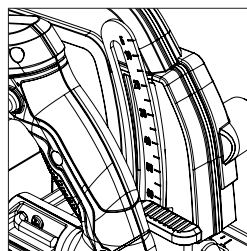

Abb. 13

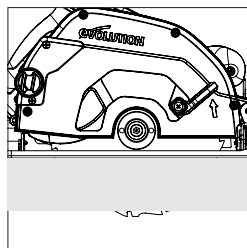

Abb. 14

(13) EINSTELLEN DES SCHNITTWINKELS (SCHRÄGE)

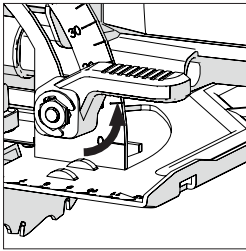
Die Evolution Kreissäge zum Schneiden von Stahl, verfügt über die Möglichkeit, das Sägeblatt um bis zu 45° nach links zu kippen. Daher sind Schrägschnitte möglich.

Hinweis: Das Sägeblatt befindet sich in vertikaler Position, wenn der Winkelmesser auf 0° steht.

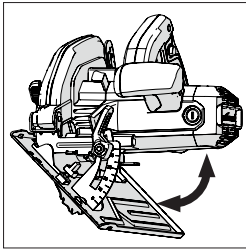
Hinweis: Auf dem Winkel-Sperr-Quadranten vorn auf der Bodenplatte befindet sich ein Winkelmesser (0° - 45°). Damit können Winkel schnell eingestellt werden, was aber nur als Richtschnur dienen sollte.

Wenn ein sehr präziser Schnittwinkel erforderlich ist, sollte die Einstellung des Sägeblatts mit Hilfe eines Präzisions-Winkelmessers (nicht im Lieferumfang enthalten) o. ä. überprüft werden.

- Lösen Sie den Winkel-Sperrmechanismus vorn an der Maschine, indem Sie den Hebel nach oben ziehen. **(Abb. 13)**
- Kippen Sie das Sägeblatt in den gewünschten Winkel, wie auf der Winkelskala des Quadranten angegeben. **(Abb. 14)**
- Ziehen Sie den Winkel-Sperrmechanismus fest, wenn der gewünschte Winkel erreicht wurde, indem Sie den Hebel nach unten drücken.

(14) BEDIENUNGSHINWEISE (ÜBERPRÜFUNGEN VOR DEM BETRIEB)

Hinweis: Da alle Betriebsumgebungen einmalig und unterschiedlich sind, bietet Evolution Power Tools die folgende allgemeine Empfehlung für einen sicheren Betriebsablauf und sichere Betriebspraktiken zur Berücksichtigung durch den Betreiber.

Die Hinweise können jedoch unvollständig sein, da Evolution keinen Einfluss auf die Art der Werkstatt oder Arbeitsumgebung hat, in denen die Maschinen benutzt wird.

Wir empfehlen daher, dass der Betreiber Ratschläge an kompetenter Stelle oder beim Werkstattchef einholt, wenn er in Bezug auf irgendeinen Aspekt der Benutzung dieser Maschinen unsicher ist.

Es ist wichtig, dass routinemäßige Sicherheitsüberprüfungen (jedes Mal) durchgeführt werden, bevor der Betreiber die Maschine benutzt.

WARNUNG: Diese Sicherheitsüberprüfungen vor dem Gebrauch sollten durchgeführt werden, während die Maschine von der Hauptstromversorgung getrennt ist.

- Überprüfen Sie, ob alle Schutzeinrichtungen richtig funktionieren und ob alle Einstellungshebel und -schrauben sicher festgestellt beziehungsweise angezogen sind.
- Überprüfen Sie, ob das Sägeblatt gesichert und korrekt montiert ist. Überprüfen Sie außerdem, ob das Sägeblatt für das zu schneidende Material geeignet ist.
- Überprüfen Sie das Stromkabel auf Unversehrtheit.
- Klemmen Sie das Werkstück, wenn möglich, immer an eine feste Stützstruktur wie eine Werkbank, einen Sägebock oder ähnlichem.
- Der Betreiber sollte sich immer der Position und Führung des Stromkabels bewusst sein.



Abb. 15

(15) PSA

- Der Betreiber sollte die relevante PSA (persönliche Schutzausrüstung) tragen, die für die anstehende Aufgabe notwendig ist.
Dies kann z.B. Schutzbrille, Vollmaske, Staubmaske, Sicherheitsschuhe usw. umfassen.

Der obere Sägeblattschutz ist speziell geformt, um den größten Teil der Sägespäne nach unten und vom Bediener weg abzuweisen. Diese Sägespäne könnten heiß und/oder scharf sein. Der Bediener sollte beim Entfernen dieses Abfallmaterials vom Werkstück nach Abschluss eines Schnittes mit der gebotenen Sorgfalt vorgehen.

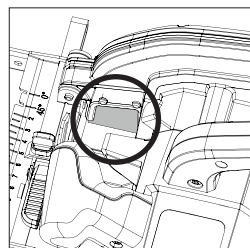
Hinweis: Abhängig von dem zu schneidenden Material kann sich auch Abfallmaterial im Inneren des Blattschutzes ablagern. Diese Ablagerungen sollte bei der routinemäßigen Maschinenwartung oder beim Sägeblattwechsel entfernt werden. Entsorgen Sie alle gesammelten Abfälle umweltgerecht.

DAS SICHTFENSTER

Das Sichtfenster aus Hartglas befindet sich auf der linken vorderen Seite des oberen Sägeblattschutzes nahe der Stelle, an der das Sägeblatt aus der Schnittfläche heraustritt. **(Abb. 15)** Dies ermöglicht es dem Bediener, den Fortschritt eines Schnittes zu überwachen während er gleichzeitig vor Materialauswurf geschützt ist.

Hinweis: Dieses Sichtfenster sollte bei Bedarf gereinigt werden, um eine klare und ungehinderte Sicht auf die Schnittlinie zu gewährleisten.

Hinweis: Alle Maschinen der CCS-Serie sind mit einem Gebläse zur Entfernung von Schmutz entlang der Schnittlinie ausgestattet. Dieses bläst Luft mittels eines motorenbetriebenen Ventilators zum Bereich an der Vorderseite des Sägeblatts, sodass die Schnittlinie relativ schmutzfrei bleibt. Diese Funktion hilft dem Betreiber, dem Fortschreiten des Sägeblatts entlang der Schnittlinie zu folgen, sodass aufgezeichnete Linien stets sichtbar sind.

WARNUNG: Jeglicher entstehender Staub ist potenziell gesundheitsschädlich. Einige Materialien sind besonders schädlich, und der Betreiber sollte stets eine Staubmaske tragen, die für das bearbeitete Material geeignet ist. Der Betreiber sollte sofort professionelle Hilfe und Beratung ersuchen, wenn er auch nur im Entferntesten unsicher in Bezug auf die potentielle Giftigkeit des zu schneidenden Materials ist.

WARNUNG: Diese Maschinen dürfen niemals benutzt werden, um Asbest oder jegliche Materialien, die Asbest enthalten oder enthalten könnten, zu schneiden.

Informieren Sie die zuständigen Behörden und erfragen Sie weitere Handlungsanweisungen, wenn Sie eine Kontaminierung mit Asbest vermuten.

(16) **AN-/AUS-AUSLÖSESCHALTER**

Starten des Motors:

- Drücken Sie den Auslöseschalter.

Stoppen des Motors:

- Lassen Sie den Auslöseschalter los.

WARNUNG: Der Motor sollte niemals gestartet werden, wenn sich das Sägeblatt in direktem Kontakt mit irgendeiner Oberfläche des Werkstücks befindet.

(17) **HINWEISE ZUM SCHNEIDEN**

WARNUNG: Der Betreiber muss sich stets der Position und Verlegung des Stromkabels bewusst sein. Das Kabel muss so verlegt sein, dass ein Kontakt des Sägeblatts mit dem Netzkabel ausgeschlossen ist.

Das Kabel darf keine Stolper- oder sonstige Gefahr für den Betreiber oder sich in der Nähe befindende Personen darstellen.

- Üben Sie keine Kraft auf die Maschine aus.
- Lassen Sie die Geschwindigkeit des Sägeblatts die Arbeit verrichten. Die Schnittleistung wird durch übermäßigen Druck nicht verbessert. Hingegen reduziert sich die Lebenszeit des Sägeblatts.
- Wenn Sie die parallele Kantenführung benutzen, stellen Sie sicher, dass diese parallel zum Sägeblatt ist. Das Sägeblatt und/oder der Motor können beschädigt werden, wenn die Maschine mit einer falsch

eingestellten parallelen Kantenführung benutzt wird.

- Legen Sie die Vorderkante der Grundplatte direkt auf das Werkstück. Bevor Sie den Motor starten, stellen Sie sicher, dass das Sägeblatt keinen Kontakt zum Werkstück hat.
- Wenn Sie einen Schnitt vornehmen, richten Sie die Schnittlinie mit der Schnittleitlinie aus und achten Sie darauf, dass Sie das Sägeblatt langsam in das Material einführen, um die Sägezähne nicht zu beschädigen.

Hinweis: Zwei (2) Linien zur Schnittführung sind vorne und hinten auf der Bodenplatte bereits eingezeichnet. Diese zeigen dem Bediener an, wo das Sägeblatt aus dem Werkstück austritt, wenn das Sägeblatt im Winkel von 0° oder 45° eingestellt ist.

- Benutzen Sie beide Hände, um die Säge durch das Werkstück nach vorne zu bewegen.
- Üben Sie leichten, konstanten Druck aus, um die Säge durch das Werkstück nach vorne zu bewegen.

Hinweis: Alle Evolution Maschinen zum Schneiden von Stahl besitzen einen automatischen unteren Sägeblattschutz, der eine speziell geformte Vorderkante hat. Diese Eigenschaft stellt sicher, dass sich der Schutz sanft und problemlos zurückzieht, während das Sägeblatt in das Werkstück eindringt. Während das Sägeblatt aus dem Werkstück austritt, kehrt der untere Schutz automatisch in seine normale Position zurück und deckt das Sägeblatt vollständig ab.

Wenn ein Schnitt beendet wurde:

- Lassen Sie den AN/AUS-Auslöseschalter los.
- Warten Sie, bis das Sägeblatt vollständig zum Stillstand gekommen ist.
- Entfernen Sie die Maschine vom Werkstück, wodurch der untere Schutz in seine normale Position zurückkehrt und das Sägeblatt abdeckt.

WARNUNG: Wenn der Motor während eines Schnittversuchs anhält oder sich verzögert, lassen Sie den AN-/AUS-Auslöseschalter sofort los. Trennen Sie die Maschine von der Spannungsversorgung und trennen Sie die Maschine von dem Werkstück. Untersuchen Sie die Ursache des Problems und beheben Sie diese, wenn möglich.

Versuchen Sie den Motor nur dann erneut zu starten, wenn Sie sicher sind, dass es gefahrlos möglich ist.

WARTUNG & ANPASSUNGEN

Schnittwinkel - Überprüfung und Anpassung

Hinweis: Die Winkelpositionen 0° (Sägeblatt vertikal) und 45° können überprüft und bei Bedarf angepasst werden.

WARNUNG: Die Maschine muss vom Stromnetz getrennt sein, wenn diese Verfahren durchgeführt werden.

Überprüfung der 0°-Position (alle Maschinen):

- Stellen Sie das Sägeblatt in die vertikale Position und gegen den (einstellbaren) 0° Anschlag.
- Überprüfen Sie die Ausrichtung des Sägeblatts zur Bodenplatte mit Hilfe eines Präzisions-Winkelmessers oder eines Zeichendreiecks (nicht im Lieferumfang enthalten). Achten Sie darauf, nicht mit den TCT-Spitzen der Zähne in Kontakt zu kommen. Das Sägeblatt sollte einen exakten 90°-Winkel mit der Bodenplatte bilden.

Hinweis: Der untere Sägeblattschutz kann (manuell) nach oben in den oberen Blattschutz gedreht werden. Dies ermöglicht eine genaue Positionierung des Präzisions-Winkelmessers/ Zeichendreiecks und erleichtert somit die Überprüfung.

Falls eine Anpassung erforderlich ist:

Drehen Sie den einstellbaren Anschlag (**Abb. 16**) mit einem Sechskantschlüssel (nicht im Lieferumfang enthalten) im oder gegen den Uhrzeigersinn, bis sich das Sägeblatt in einem exakten 90°-Winkel zur Bodenplatte befindet.

Überprüfung des 45° Winkels:

- Bringen Sie das Sägeblatt mit dem Kippmechanismus in die 45° Position und achten Sie darauf, dass es am (einstellbaren) 45° Anschlag anliegt.
- Überprüfen Sie die Ausrichtung des Sägeblatts gegenüber der Bodenplatte mit Hilfe eines 45° Präzisions-Winkelmessers/ Zeichendreiecks (nicht im Lieferumfang enthalten). Achten Sie darauf, nicht mit den TCT-Spitzen der Zähne in Kontakt zu kommen. Das Sägeblatt sollte einen exakten 45°-Winkel mit der Bodenplatte bilden.

Falls eine Anpassung erforderlich ist:

Drehen Sie den einstellbaren Anschlag (**Abb. 16**) mit einem Sechskantschlüssel (nicht im Lieferumfang enthalten) im oder gegen den Uhrzeigersinn, bis sich das Sägeblatt in einem exakten 45°-Winkel zur Bodenplatte befindet.



Abb. 16



Abb. 17

ÜBERPRÜFEN UND ERSETZEN DER KOHLEBÜRSTEN

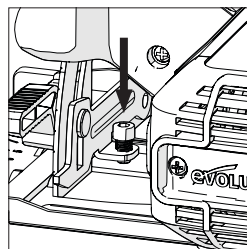
WARNUNG: Trennen Sie die Maschine von der Stromquelle, bevor Sie die Kohlebürsten überprüfen oder ersetzen.

Hinweis: Ersetzen Sie beide Kohlebürsten, wenn eine von beiden weniger als 6 mm Länge an vorhandener Kohle aufweist, oder wenn Feder oder Verkabelung beschädigt oder verbrannt sind.

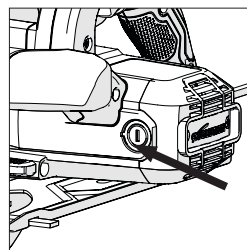
Entfernen der Bürsten:

- Entfernen Sie die Plastikklappen an der Rückseite des Motorgehäuses. (**Abb. 17**) Seien Sie vorsichtig, die Klappen sind federbelastet.
- Entnehmen Sie die Bürsten samt der Federn.
- Müssen die Bürsten ausgewechselt werden, ersetzen Sie die Bürsten und bringen Sie die Klappen wieder an.

Hinweis: Gebrauchte, aber einsatzfähige Bürsten können ausgetauscht werden. Diese müssen in ihre ursprüngliche Einsatzstellung zurückgebracht werden. Sie müssen auch in der gleichen Richtung wie vor der Entnahme aus der Maschine eingesetzt werden.

- Lassen Sie den Motor der Maschine ca. 5 Minuten ohne Belastung laufen. Dadurch werden die neuen Bürsten bei der „Einarbeitung“ unterstützt und es wird sichergestellt, dass der Motor effizient läuft.

(20) ALLGEMEINE WARTUNG & REINIGUNG

Hinweis: Alle Instandhaltungsarbeiten dürfen nur an ausgeschalteter und vom Stromnetz getrennter Maschine ausgeführt werden.

- Stellen Sie regelmäßig sicher, dass alle Sicherheitsvorkehrungen und Schutzvorrichtungen ordnungsgemäß funktionieren. Verwenden Sie die Maschine nur, wenn alle Sicherheits-/Schutzvorkehrungen ordnungsgemäß funktionieren.
- Alle Motorenlager in diesen Maschinen sind lebensdauer geschmiert. Zusätzliche Schmierung ist nicht notwendig.

Verwenden Sie einen sauberen, angefeuchteten Lappen, um die Plastikteile

der Maschine zu reinigen. Verwenden Sie keine Lösungsmittel o. ä., die die Plastikteile beschädigen könnten.

WARNUNG: Versuchen Sie nicht, durch Einführen spitzer Objekte durch Öffnungen im Gehäuse etc. der Maschine diese zu reinigen. Die Lüftungsschlitze der Maschine dürfen nur mit Druckluft gereinigt werden.

Hinweis: Der Betreiber sollte alle notwendigen PSA verwenden, wenn komprimierte trockene Luft als Reinigungsmedium eingesetzt wird.

SICHTFENSTER

Reinigen Sie das Sichtfenster bei Bedarf mit einem feuchten Tuch oder einem handelsüblichen Glasreinigungsmittel. Verwenden Sie keine Scheuermittel, da diese das Glas beschädigen oder zerkratzen können.

ABLAGERUNGEN (OBERER SÄGEBLATTSCHUTZ)

Während eines Sägeblattwechsels sollte die Möglichkeit genutzt werden, die Ablagerungen im oberen Sägeblattschutz zu überprüfen. Alle vorhandenen Ablagerungen sollten mit einem geeigneten Werkzeug (möglicherweise aus Kunststoff oder Holz) entfernt werden ohne dabei den Innenbereich des Sägeblattschutzes zu beschädigen.

WARNUNG: Bei der Ausführung dieser Aufgabe sollte der Bediener eine geeignete PSA tragen.

Alle entfernten Ablagerungen müssen sicher und umweltgerecht entsorgt werden.

(21) UMWELTSCHUTZ

Elektroschrott nicht mit dem Haushaltsmüll entsorgen. Nach Möglichkeit recyceln. Für Informationen hinsichtlich Recycling wenden Sie sich bitte an Ihre Behörde vor Ort oder Ihren Händler.



EG-KONFORMITÄTSERKLÄRUNG



Der Hersteller des von dieser Konformitätserklärung gedeckten Produktes ist:

UK: Evolution Power Tools Ltd. Venture One, Longacre Close, Holbrook Industrial Estate, Sheffield, S20 3FR.

FR: Evolution Power Tools SAS. 61 Avenue Lafontaine, 33560, Carbon-Blanc, Bordeaux, France.

Hiermit erklärt der Hersteller, dass die Maschine wie in dieser Erklärung dargestellt allen relevanten Auflagen der Maschinenrichtlinie und anderer betreffender weiter unten ausgeführten Richtlinien entspricht.

Der Hersteller erklärt außerdem, dass die Maschine wie in dieser Erklärung dargestellt, wann immer anwendbar, den relevanten Sicherheits- und Gesundheitsschutzanforderungen entspricht.

Die in dieser Erklärung berücksichtigten Richtlinien lauten wie folgt:

2006/42/EG.	Maschinenrichtlinie.
2014/30/EU.	Richtlinie zur elektromagnetischen Verträglichkeit.
2011/65/EU. & 2015/863/EU.	Richtlinie zur Beschränkung der Verwendung bestimmter gefährlicher Stoffe in Elektro- und Elektronikgeräten (RoHS).
2012/19/EU.	Richtlinie über Elektro- und Elektronik-Altgeräte (so genannten WEEE Richtlinie).

Und erfüllt die zutreffenden Vorgaben der folgenden Dokumente:

EN 62841-1:2015+AC:2015+A11:2022 • EN62841-2-5:2014 • EN IEC 55014-1:2021 • EN IEC 55014-2:2021 • EN IEC 61000-3-2-2019+A1:2021 • EN IEC 61000-3-11:2019

Produktdetails

Beschreibung:	S185CCSL 185 mm (7-1/4") KREISSÄGE ZUM SCHNEIDEN VON STAHL
Evolution Modellnummer:	028-0001, 028-0002, 028-0003
Markenname:	EVOLUTION POWER TOOLS LIMITED
Spannung:	110 V / 220-240 V ~ 50 Hz
Energiezufuhr:	1600 W

Die notwendigen technischen Unterlagen, um zu belegen, dass dieses Produkt den Anforderungen der Richtlinie entspricht, wurden von der zuständigen Vollzugsbehörde eingefordert und können dort zur Inspektion eingesehen werden. Diese Unterlagen belegen, dass unser technisches Verzeichnis die oben aufgeführten Dokumente enthält und dass diese den korrekten Normen für dieses Produkt, wie oben aufgeführt, entsprechen.

Name und Adresse der für das technische Verzeichnis verantwortlichen Person.

Unterschrift:

Druck: Barry Bloomer
Supply Chain & Procurement Director

Datum:

25.08.23

(1.2) INTRODUCTION

IMPORTANT

Veuillez lire attentivement ces consignes de fonctionnement et de sécurité dans leur intégralité.

Pour votre propre sécurité, si vous avez des doutes concernant un aspect de l'utilisation de cet appareil, veuillez contacter l'assistance technique appropriée dont le numéro se trouve sur le site Internet d'Evolution Power Tools. Nous assurons différentes lignes d'assistance téléphoniques au sein de notre organisation à l'échelle mondiale, mais de l'aide technique est également disponible auprès de votre fournisseur.

(1.3) CONTACT :

Web : www.evolutionpowertools.com

UK/EU/AUS : customer.services@evolutionpowertools.com

USA : evolutioninfo@evolutionpowertools.com

(1.4) GARANTIE

Félicitations pour votre achat d'un appareil d'Evolution Power Tools. Veuillez réaliser l'enregistrement de votre produit « en ligne » comme expliqué dans le dépliant d'enregistrement fourni avec cette machine. Cela vous permettra de valider la période de garantie de la machine via le site Internet d'Evolution en saisissant vos coordonnées, et de garantir ainsi un service rapide, si nécessaire.

Nous vous remercions sincèrement d'avoir choisi un produit d'Evolution Power Tools.

CARACTÉRISTIQUES

CARACTÉRISTIQUES DE LA MACHINE	RU/UE	USA
Moteur UE (220-240 V ~ 50 Hz)	1 600 W	-
Moteur RU (110 V ~ 50 Hz)	1 600 W	-
Moteur USA (120 V ~ 60 Hz)	-	15 A
Vitesse à vide (min ⁻¹ /tpm)	3 700	3 700
Poids	5,2 kg	11,4 lb
Diamètre du port à poussières	Ø 30 mm	Ø 1-3/16"
Angle du biseau de la lame max. (degrés)	45°	45°
Longueur du cordon d'alimentation	3 m	10 pieds

CAPACITÉS DE COUPE	RU/UE	USA
Épaisseur de coupe max. (90°)	64 mm	2-1/2"
Épaisseur de coupe max. (45°)	35 mm	Ø 1-3/8"

CARACTÉRISTIQUES DE LA LAME	RU/UE	USA
Diamètre de la lame	Ø 185 mm	Ø 7-1/4"
Vitesse max. (min ⁻¹ /tpm)	5 800	5 800
Diamètre d'alésage	20 mm	25/32"
Trait de coupe	2,0 mm	2,0 mm

NIVEAUX SONORES ET VIBRATOIRES	CCSL
Niveau de pression acoustique L_{pA} (220-240 V)	94,0 dB
Niveau d'intensité acoustique L_{WA} (220-240 V)	105,0 dB
Vibration (220-240 V)	$a_{RM}=2,888 \text{ m/s}^2$ $a_{RM}=3,491 \text{ m/s}^2$
Niveau de pression acoustique L_{pA} (110 V)	92,9 dB
Niveau d'intensité acoustique L_{WA} (110 V)	103,9 dB
Vibration (110 V)	$a_{RM}=3,041 \text{ m/s}^2$ $a_{RM}=3,697 \text{ m/s}^2$

AVERTISSEMENT : L'alimentation électrique lors de la mise en marche du produit risque d'entraîner des chutes de tension. Ceci peut avoir un impact sur d'autres appareils (variation de l'intensité de la lumière, par exemple). Pour des raisons techniques, ces perturbations ne devraient pas se produire si l'impédance secteur est de $Z_{sysmax} < 0,29 + j0,18 \Omega$. Pour plus d'informations, contactez votre fournisseur d'électricité local.

VIBRATION

(1.5) **Remarque :** La mesure des vibrations a été effectuée dans des conditions standard conformément à : EN 62841-1 : 2015, EN 62841-2-5 : 2014

AVERTISSEMENT : PORTEZ DES PROTECTIONS AUDITIVES !

La valeur de vibrations totale déclarée a été mesurée conformément à une méthode d'essai standard et peut être utilisée pour comparer un outil avec un autre.

La valeur totale des vibrations déclarée peut également être utilisée lors d'une évaluation préliminaire d'exposition.

(1.6) **AVERTISSEMENT :** Lors de l'utilisation de cette machine, l'opérateur peut être exposé à de hauts niveaux de vibrations transmises à sa main et à son bras.

L'opérateur est susceptible de développer le syndrome de Raynaud. Ce syndrome peut diminuer la sensibilité de la main à la température et provoquer un engourdissement général.

Les personnes utilisant cette machine de manière régulière ou prolongée doivent surveiller attentivement l'état de leurs mains et de leurs doigts. Si l'un de ces symptômes fait son apparition, consultez immédiatement un médecin.

- La mesure et l'évaluation de l'exposition de l'être humain aux vibrations transmises par les mains en milieu professionnel sont précisées dans les normes suivantes : EN 62841-1 et EN 62841-2-5
- Plusieurs facteurs peuvent influencer le niveau de vibration effectif lors de l'utilisation, comme l'état et l'orientation des surfaces de travail, et le type et l'état de la machine utilisée. Avant chaque utilisation, vous devez évaluer ces facteurs et, si possible, adopter des pratiques professionnelles appropriées. La gestion de ces facteurs peut aider à réduire les effets des vibrations :

Manipulation

- Manipulez la machine avec soin en lui laissant faire le travail.
- Évitez les efforts physiques excessifs sur toutes les commandes de la machine.
- Prenez en considération votre sécurité et votre stabilité, ainsi que l'orientation de la machine durant son utilisation.

Surface de travail

- Prenez en compte la matière de la surface de travail, son état, sa densité, sa résistance, sa rigidité et son orientation.

AVERTISSEMENT : L'émission de vibrations durant l'utilisation effective de l'outil électrique peut différer de la valeur totale déclarée en fonction de la manière dont l'outil est utilisé.

Il est nécessaire d'identifier les mesures de sécurité à adopter et de protéger l'opérateur en fonction d'une estimation de l'exposition dans les conditions effectives d'utilisation (en tenant compte de toutes les étapes du cycle d'opération, par exemple lorsque l'outil est mis à l'arrêt, lorsqu'il tourne au ralenti, en plus du déclenchement).

(1.7) ÉTIQUETTES ET SYMBOLES DE SÉCURITÉ

AVERTISSEMENT : N'utilisez pas cette machine si les étiquettes d'avertissement et/ou d'instructions sont manquantes ou endommagées. Contactez Evolution Power Tools pour le remplacement des étiquettes.

Remarque : Tous les symboles suivants ou certains d'entre eux peuvent apparaître dans le manuel ou sur le produit.

(1.8)

Symbol	Description
V	Volts
A	Amperes
Hz	Hertz
Min ⁻¹ /rpm	Speed
~	Alternating Current
n ₀	No Load Speed
	Wear Safety Goggles
	Wear Ear Protection
	Wear Dust Protection
	Read Instructions
	Double Insulated
	CE Certification
	Waste Electrical & Electronic Equipment
	Triman - Waste Collection & Recycling
	Warning

(1.9) USAGE PRÉVU POUR CET OUTIL ÉLECTRIQUE

AVERTISSEMENT : Ce produit est une scie circulaire à commande manuelle conçue pour fonctionner avec des lames Evolution spécifiques. Utilisez uniquement des accessoires conçus pour l'utilisation avec cette machine et/ou ceux spécifiquement recommandés par Evolution Power Tools Ltd.

Lorsqu'elle est équipée d'une lame appropriée, cette machine peut être utilisée pour découper :

De l'acier doux
De l'aluminium
Du bois (changement de lame recommandé)

Remarque : Couper de l'acier galvanisé peut réduire la durée de vie de la lame.

(1.10) USAGES PROSCRITS POUR CET OUTIL ÉLECTRIQUE

AVERTISSEMENT : Ce produit est une scie circulaire à commande manuelle et doit être utilisé uniquement en tant que tel. Il ne doit en aucun cas être modifié ou utilisé pour alimenter tout autre appareil ou entraîner tout accessoire autre que ceux mentionnés dans le présent manuel d'instructions.

(1.11) **AVERTISSEMENT :** Cette machine n'est pas conçue pour être utilisée par des personnes (y compris les enfants) dont les capacités physiques, sensorielles ou mentales sont réduites, ou dénuées d'expérience ou de connaissances, sauf si elles ont pu bénéficier, par l'intermédiaire d'une personne responsable de leur sécurité et capable d'utiliser la machine en sécurité, d'une surveillance ou d'instructions préalables concernant l'utilisation de la machine.

Les enfants doivent être surveillés pour garantir qu'ils n'aient pas accès à cette machine et qu'ils ne soient pas autorisés à jouer avec.

(1.12) SÉCURITÉ ÉLECTRIQUE

Cette machine est équipée de la fiche moulée et du câble électrique adéquats pour le marché désigné. Si le cordon d'alimentation est endommagé, il doit être remplacé par un cordon spécifique disponible auprès du fabricant ou de son agent de maintenance.

(1.13) UTILISATION EN

EXTÉRIEUR AVERTISSEMENT : Si vous utilisez cet outil en extérieur, ne l'exposez pas à la pluie et ne l'utilisez pas dans des lieux humides pour assurer votre protection. Ne placez pas l'outil sur des surfaces humides. Si possible, utilisez un établi sec et propre. Pour une protection supplémentaire, utilisez un dispositif de courant différentiel résiduel (DCR) qui interrompra l'alimentation si le courant de fuite vers la terre excède 30 mA pour 30 ms. Vérifiez toujours le bon fonctionnement du dispositif différentiel résiduel (DCR) avant d'utiliser la machine.

Si vous devez utiliser une rallonge, celle-ci doit convenir à l'utilisation en extérieur et cette mention doit figurer sur l'étiquette. Les instructions du fabricant doivent être respectées lors de l'utilisation d'une rallonge.

(2.1) CONSIGNES GÉNÉRALES DE SÉCURITÉ

(Ces consignes générales de sécurité pour les outils électriques sont telles que spécifiées dans la norme EN 62841-1: 2015, UL Std. 62841-1 et CSA Std. C22.2 N° 62841-1).

AVERTISSEMENT : Lisez tous les avertissements de sécurité et les instructions. Le non-respect des avertissements et des instructions peut causer des électrocutions, des incendies et/ou des blessures graves.

Conservez tous les avertissements de sécurité et toutes les instructions pour vous y référer par la suite. Dans les avertissements, le terme « outil électrique » fait référence aux outils électriques fonctionnant sur secteur (avec fil) ou sur batterie (sans fil).

(2.2) 1) Avertissements généraux de sécurité concernant les outils électriques [sécurité de l'espace de travail]

a) L'espace de travail doit être propre et suffisamment éclairé.

Les espaces sombres et encombrés sont propices aux accidents.

b) Ne mettez pas en marche votre outil électrique dans un environnement explosif, ou en présence de liquide inflammable, de gaz ou de poussière. Les outils électriques produisent des étincelles qui peuvent faire enflammer la poussière ou les vapeurs.

c) Tenez les enfants et les autres personnes présentes éloignés lorsque vous utilisez un outil électrique. Les distractions peuvent causer une perte de contrôle.

(2.3) 2) Avertissements généraux de sécurité concernant les outils électriques [sécurité électrique]

a) Les fiches des outils électriques doivent correspondre à la prise secteur utilisée. Ne modifiez jamais la fiche, de quelque façon que ce soit. N'utilisez jamais d'adaptateurs de fiche avec des outils reliés à la terre. Les fiches et prises non modifiées réduisent le risque d'électrocution.

b) Évitez tout contact du corps avec des surfaces reliées à la terre, telles que des tuyaux, radiateurs, cuisinières et réfrigérateurs. Le risque d'électrocution est accru si votre corps est relié à la terre.

c) N'exposez pas les outils électriques ni à la pluie ni à l'humidité. La pénétration d'eau dans ces outils accroît le risque d'électrocution.

d) Ne malmenez pas le cordon d'alimentation. N'utilisez jamais le cordon d'alimentation pour transporter l'outil et ne débranchez jamais l'appareil en tirant sur le cordon. Tenez le cordon à l'écart de la chaleur, de l'huile, d'objets tranchants et des pièces en mouvement. Un cordon endommagé ou emmêlé accroît le risque d'électrocution.

e) Pour les travaux à l'extérieur, utilisez un cordon spécialement conçu à cet effet. L'utilisation d'un cordon conçu pour l'usage extérieur réduit le risque d'électrocution.

f) Si le fonctionnement de l'outil électrique dans des endroits humides est inévitable, utilisez une prise protégée par un dispositif de courant différentiel résiduel (DCR).

L'utilisation d'un dispositif différentiel résiduel réduit le risque d'électrocution.

(2.4) 3) Avertissements généraux de sécurité concernant les outils électriques [sécurité personnelle].

a) Restez attentif, prêtez attention au travail

que vous êtes en train d'effectuer et faites preuve de bon sens lors de l'utilisation de tout outil électrique. N'utilisez pas d'outil électrique si vous êtes fatigué ou sous l'influence de l'alcool, de drogues ou de médicaments. Un moment d'inattention pendant l'utilisation d'un outil électrique peut entraîner des blessures graves.

b) Utilisez un équipement de protection individuel. Portez toujours un dispositif de protection oculaire. L'équipement de sécurité, tel qu'un masque filtrant, des chaussures de sécurité antidérapantes, un casque ou un dispositif de protection auditive, utilisé dans des conditions appropriées, réduira le risque de blessures.

c) Veillez à éviter les démarrages imprévisibles. Assurez-vous que l'interrupteur est en position d'arrêt avant de brancher l'outil sur une prise secteur et/ou un bloc-piles, de ramasser ou de transporter l'outil. Le fait de porter un outil électrique avec le doigt sur son interrupteur ou de brancher un outil dont l'interrupteur est en position de marche peut causer un accident.

d) Retirez les clés de réglage ou les clés à écrous du boulon de lame avant de mettre l'outil en marche. Un outil ou une clé laissé sur une pièce rotative d'un outil électrique pourrait causer de graves dommages corporels.

e) Ne travaillez pas à bout de bras. Gardez toujours un bon appui et un bon équilibre. Ceci permettra de mieux contrôler l'outil en cas de situation imprévue.

f) Portez une tenue appropriée. Ne portez ni vêtements amples, ni bijoux. Gardez vos cheveux, vêtements et gants à l'écart des pièces en mouvement. Les vêtements amples, les bijoux et les cheveux longs peuvent se prendre dans les pièces en mouvement.

g) Si les outils sont équipés de dispositifs de dé poussiérage, assurez-vous qu'ils soient connectés et correctement utilisés. L'usage de ces dispositifs de collecte des poussières peut réduire les dangers présentés par la poussière.

h) Ne vous montrez pas trop sûr de vous et n'ignorez pas les précautions de sécurité d'un outil à cause de la familiarité acquise avec son utilisation fréquente. Toute action imprudente risque d'entraîner de graves blessures en une fraction de seconde.

(2.5) 4) Avertissements généraux de sécurité concernant les outils électriques

[utilisation et entretien des outils électriques].

a) N'exercez pas une force excessive sur l'outil électrique. Utilisez l'outil approprié pour le travail. Un outil approprié exécutera le travail mieux et de façon moins dangereuse s'il est utilisé dans les limites prévues de son utilisation.

b) N'utilisez pas l'outil électrique si l'interrupteur ne permet pas de le mettre en marche ou de l'arrêter. Un outil électrique qui ne peut pas être contrôlé par son interrupteur est dangereux et doit être réparé.

c) Débranchez l'outil de son alimentation électrique avant d'effectuer des réglages, de changer les accessoires ou de ranger l'outil. Ces mesures de sécurité préventives réduisent les risques de démarrage accidentel de l'outil.

d) Lorsque vous avez fini de vous en servir, rangez les outils électriques hors de portée des enfants et empêchez les personnes qui ne connaissent pas l'outil électrique ou les présentes instructions de l'utiliser. Les outils électriques sont dangereux lorsqu'ils sont utilisés par des personnes non initiées.

e) Entretenez les outils électriques. Vérifiez l'alignement ou l'attache des pièces mobiles, la rupture des pièces mobiles et toute autre condition susceptible de nuire au bon fonctionnement de l'outil électrique. En cas de dommages, faites réparer l'outil avant de l'utiliser de nouveau. Beaucoup d'accidents sont causés par des outils électriques mal entretenus.

f) Gardez les outils de coupe bien affûtés et propres. Des outils de coupe correctement entretenus et dont les tranchants sont bien affûtés risquent moins de se bloquer et sont plus faciles à contrôler.

g) Utilisez l'outil, les accessoires et les embouts, etc., conformément à ces instructions pour les applications pour lesquelles ils sont conçus, en tenant compte des conditions et du type de travail à exécuter. L'usage d'un outil électrique à d'autres fins que celles prévues peut entraîner des situations dangereuses.

h) Faites en sorte que les poignées et les surfaces de prises soient toujours sèches, propres et dénuées d'huile ou de graisse. Des poignées ou des surfaces de prises glissantes ne permettent pas la manipulation et le contrôle de l'outil en toute sécurité lors de situations imprévues.

(2.6) 5) Avertissements généraux de sécurité des outils électriques [réparation]

a) Les réparations doivent être confiées à un technicien qualifié, utilisant exclusivement des pièces identiques à celles d'origine. Ceci assurera le maintien de la sécurité de l'appareil électrique.

(2.7) CONSEILS DE SANTÉ

AVERTISSEMENT : Lors de l'utilisation de cette machine, des particules de poussière peuvent être générées. Dans certains cas, en fonction des matériaux avec lesquels vous travaillez, cette poussière peut se révéler particulièrement nocive. Si vous suspectez que la peinture à la surface du matériau que vous souhaitez couper contient du plomb, demandez les conseils d'un professionnel. Les peintures au plomb doivent être retirées uniquement par un professionnel. Vous ne devez pas tenter de les retirer vous-même. Une fois que la poussière s'est déposée sur les surfaces, un contact entre la main et la bouche peut donner lieu à l'ingestion de plomb. L'exposition au plomb, même en faible quantité, est susceptible de provoquer des lésions irréversibles du cerveau ou du système nerveux. Les jeunes enfants et les enfants à naître sont particulièrement vulnérables. Il est conseillé de considérer les risques associés aux matériaux avec lesquels vous travaillez et de réduire les risques d'exposition. Certains matériaux pouvant générer des poussières potentiellement dangereuses pour votre santé, nous vous conseillons d'utiliser un masque agréé avec des filtres interchangeables lors de l'utilisation de cette machine.

Vous devriez toujours :

- Travailler dans un endroit bien aéré.
- Travaillez en portant un équipement de protection agréé tel que des masques anti-poussière spécialement conçus pour filtrer les particules microscopiques.

(2.8) AVERTISSEMENT : lors de l'utilisation de tout outil électrique, des corps étrangers risquent d'être projetés vers vos yeux, risquant de les endommager gravement. Avant de commencer à utiliser un outil électrique, portez toujours des lunettes de protection munies d'écrans latéraux ou un masque facial intégral si nécessaire.

CONSIGNES DE SÉCURITÉ POUR TOUTES LES SCIES

[Procédures de coupes]

a) DANGER : N'approchez pas vos mains de la zone de coupe ou de la lame. Gardez votre seconde main sur la poignée auxiliaire, ou sur le boîtier moteur. Si vos deux mains tiennent la scie, elles ne peuvent pas être coupées par la lame.

b) Ne placez pas vos mains sous la pièce usinée. Le carter ne peut pas vous protéger de la lame sous la pièce usinée.

c) Adaptez la profondeur de la coupe à l'épaisseur de la pièce usinée. Les dents de la lame ne doivent pas entièrement dépasser sous la pièce usinée.

d) Ne tenez jamais la pièce à usiner dans vos mains ou entre vos jambes pendant la coupe. Sécurisez la pièce à usiner avec un support stable. Il est important de soutenir la pièce correctement pour réduire les risques d'accident corporel, de grippage de la lame ou de perte de contrôle.

e) Tenez l'appareil électrique par les surfaces de prises isolées lorsqu'il est susceptible d'entrer en contact avec des câbles cachés ou son propre cordon d'alimentation. Tout contact avec un câble « sous tension » entraînerait une « mise sous tension » des parties métalliques exposées de l'outil et l'électrocution de l'opérateur.

f) Lors d'un sciage, utilisez toujours un guide de refend ou longitudinal. Cela augmente la précision de la coupe et réduit les risques de grippage de la lame.

g) Utilisez toujours des lames aux bonnes dimensions et de forme adaptée (en losange contre circulaire) ou des alésages. Les lames qui ne sont pas adaptées au système de montage de la scie fonctionneront de manière excentrée ce qui entraînera une perte de contrôle.

h) N'utilisez jamais de rondelles de lame ou de boulons de lame endommagés ou inadaptés. Les boulons et rondelles de lame ont été spécialement conçus pour votre scie afin d'assurer des performances optimales et la sécurité lors de son utilisation.

(3.2) [Causes des effets de recul et comment les éviter]

L'effet de recul se traduit par une réaction soudaine à un coincement, un blocage ou un mauvais alignement de la lame qui soulève la scie et libère la lame de la pièce à usiner en

direction de l'utilisateur;

La lame peut se coincer ou se bloquer fermement lorsque le trait de scie se resserre. Si cela se produit, la lame cale et le moteur réagit en repoussant rapidement l'appareil vers l'opérateur;

Si la lame se tord ou dérive de l'alignement de la coupe, les dents situées sur le tranchant arrière de la lame peuvent s'enfoncer dans la surface supérieure du bois, éjectant ainsi la lame du trait de scie vers l'opérateur.

(3.3) L'effet de recul résulte d'une mauvaise utilisation de la scie et/ou du non-respect des procédures ou conditions d'utilisation et peut être évité en prenant les précautions adéquates indiquées ci-dessous.

a) Tenez fermement la scie avec vos deux mains et positionnez vos bras de façon à résister aux forces de l'effet de recul. Placez-vous sur l'un des côtés de la lame, mais pas dans son alignement. Même si l'effet de recul peut entraîner l'éjection de la lame vers l'arrière, il peut être contrôlé par l'utilisateur si les précautions adéquates sont prises.

b) Si les lames se grippent ou si l'interruption de la coupe est nécessaire, quelle qu'en soit la raison, relâchez la gâchette et maintenez la scie immobile dans le matériau jusqu'à l'arrêt complet de la lame. Pour éviter tout effet de recul, n'essayez jamais de retirer la scie de la pièce, ni de la tirer en arrière lorsque les lames sont encore en mouvement. Examinez les lames et prenez les mesures correctives nécessaires pour éviter tout grippage.

c) Lorsque vous redémarrez une scie dans une pièce à usiner, placez la lame au centre du trait de scie et vérifiez que les dents ne sont pas engagées dans le matériau. Si la lame se grippe, elle peut se soulever ou être projetée en arrière lors du redémarrage de la scie.

d) N'utilisez pas de lames émoussées ou endommagées. Les lames mal affûtées ou mal réglées créeront un trait de scie étroit qui entraînera une friction excessive, un grippage de la lame et un effet de recul.

e) Les leviers de réglage et de verrouillage de biseau et la profondeur de la lame doivent être serrés et sécurisés avant de procéder à une coupe. Un changement de réglage de la lame durant la coupe peut entraîner un grippage et un effet de recul.

f) Les leviers de réglage et de verrouillage

de la profondeur de la lame et du biseau doivent être serrés et sécurisés avant de procéder à la coupe. Un changement de réglage de la lame durant la coupe peut entraîner le grippage et un effet de recul.

g) Redoublez de prudence lorsque vous effectuez une « coupe en plongée » dans des murs existants ou autres parties non apparentes. La coupe d'objets par une lame en saillie peut provoquer un effet de recul.

FONCTIONNEMENT DU CARTER INFÉRIEUR

a) Vérifiez que le carter inférieur se verrouille correctement avant chaque utilisation. Ne démarrez pas la scie si le carter inférieur ne bouge pas librement et ne se ferme pas instantanément. Ne maintenez et ne bloquez jamais le carter inférieur en position ouverte. En cas de chute accidentelle, le carter inférieur peut se déformer. Relevez le carter inférieur avec la poignée de rétractation, puis assurez-vous qu'il bouge librement et qu'il ne touche pas la lame ni aucune autre pièce, quels que soient l'angle et la profondeur de coupe.

b) Vérifiez le bon fonctionnement du ressort du carter inférieur. Si le carter et le ressort ne fonctionnent pas correctement, ils doivent être soumis à une opération d'entretien avant toute utilisation. Des pièces endommagées, des dépôts gommeux ou une accumulation de débris peuvent ralentir le fonctionnement du carter inférieur.

c) Ne rétractez manuellement le carter inférieur que pour réaliser des « coupes en plongée » et des « coupes composées ». Relevez le carter inférieur en rétractant la poignée, puis relâchez-le dès que la lame pénètre dans le matériau. Pour tous les autres types de coupes, le carter inférieur doit fonctionner automatiquement.

d) Vérifiez toujours que le carter inférieur couvre la lame avant de poser la scie sur un banc ou au sol. Une lame non protégée et continuant de tourner peut entraîner le basculement de la scie en arrière qui coupera tout ce qui pourrait se trouver sur son passage. Tenez compte du temps d'arrêt de la lame après le relâchement de la gâchette.

CONSIGNES DE SÉCURITÉ SUPPLÉMENTAIRES POUR LES SCIES CIRCULAIRES

- a) N'utilisez pas de lames en acier à coupe rapide (HSS).**
- b) Contrôlez la machine et la lame avant chaque utilisation.** N'utilisez pas de lames déformées, fendues, usées ou endommagées de quelque façon que ce soit.
- c) N'utilisez jamais la scie sans le système de carter de protection d'origine.** Ne verrouillez pas le carter mobile en position ouverte. Assurez-vous que le carter fonctionne librement sans se bloquer.
- d) N'utilisez que des lames correspondant aux caractéristiques indiquées dans ce manuel.** Avant d'utiliser des accessoires, assurez-vous toujours que le nombre maximal de tours par minute autorisé d'un accessoire correspond à celui de la machine.
- e) N'utilisez aucune lame circulaire abrasive.**
- f) Utilisez uniquement des lames dont le diamètre correspond aux marquages.**

(3.4) AVERTISSEMENT : S'il manque des pièces, n'utilisez pas la machine jusqu'à ce que les pièces manquantes soient remplacées. Le non-respect de cette règle pourrait provoquer des blessures graves.

(4.1) PRISE EN MAIN - DÉBALLAGE

Avertissement : Cet emballage contient des objets tranchants. Faites attention lors du déballage. Retirez la machine et les accessoires fournis de l'emballage. Vérifiez soigneusement que la machine est en bon état et que vous disposez de tous les accessoires énumérés dans ce manuel. Assurez-vous que tous les accessoires sont complets. S'il manque une ou plusieurs pièces, renvoyez la machine et ses accessoires dans leur emballage d'origine au revendeur.

Ne jetez pas l'emballage. Conservez-le en bon état tout au long de la période de garantie. Jetez l'emballage d'une manière responsable pour l'environnement. Si possible, recyclez-le. Ne laissez pas les enfants jouer avec des sacs plastiques vides, en raison du risque de suffocation.

(4.2) ARTICLES FOURNIS

Description	CCSL
Mode d'emploi	1
Lame TCT acier doux	1
Clé hexagonale (changement de lame)	1
Guide parallèle	1

4.3) MODES D'EMPLOI EVOLUTION

Evolution Power Tools fournit un mode d'emploi avec chaque produit. Chaque mode d'emploi spécifique est spécialement conçu et rédigé pour fournir des informations accessibles et utiles quant à l'utilisation en toute sécurité du produit, son entretien et les précautions à prendre. Le référencement des informations présentes dans le mode d'emploi permet à l'opérateur d'exploiter pleinement le potentiel de la machine en toute sécurité. La politique de développement continu des produits d'Evolution peut impliquer que, très occasionnellement, le contenu d'un mode d'emploi ne reflète pas complètement les dernières mises à jour ou améliorations ayant été appliquées à un produit en particulier. Les mises à jour ou améliorations des caractéristiques d'un produit peuvent survenir à la suite d'avancées technologiques ou de changements du cadre législatif du pays de destination, etc. Si vous n'êtes pas certains d'un quelconque aspect de l'utilisation ou de l'entretien d'un produit Evolution ou des précautions à prendre, contactez l'assistance téléphonique Evolution appropriée qui pourra vous fournir des informations à jour et davantage de conseils.

PRÉSENTATION DE LA MACHINE

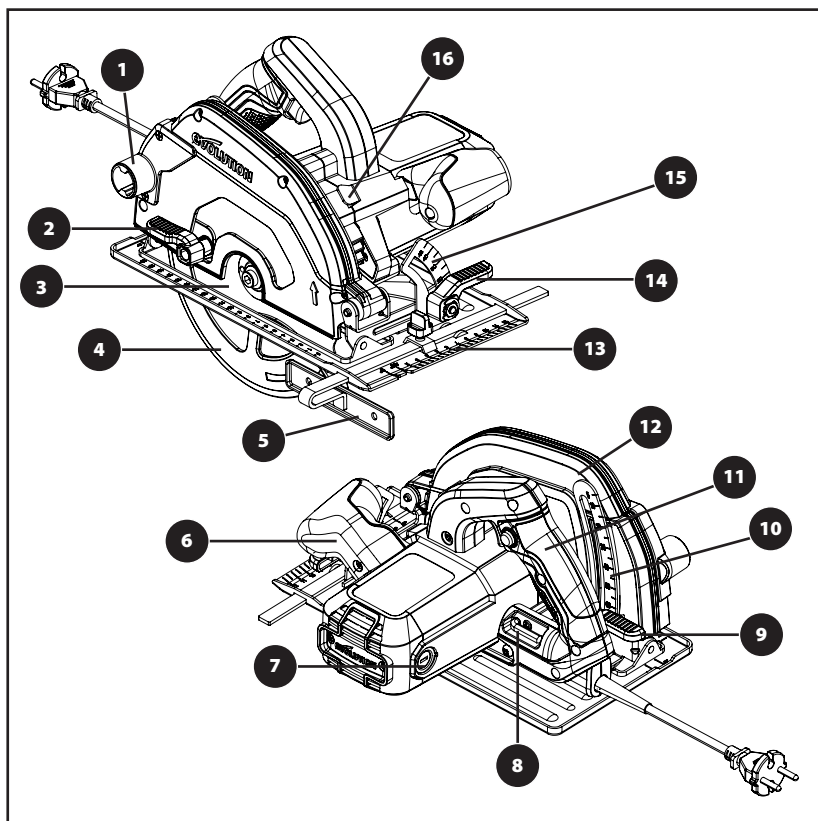

- 1. PORT D'ÉJECTION DU MATÉRIAU DÉCOUPÉ
- 2. LEVIER ACTIONNÉ PAR LE POUCE
- 3. LAME TCT ACIER
- 4. CARTER DE LAME INFÉRIEUR
- 5. GUIDE PARALLÈLE
- 6. POIGNÉE ERGONOMIQUE AVANT
- 7. BROSSES EN CARBONE
- 8. CLÉ ALLEN (CHANGEMENT DE LAME)
- 9. LEVIER DE BLOCAGE ET DE RÉGLAGE DE PROFONDEUR

- 10. GRADUATION DE PROFONDEUR
- 11. POIGNÉE ARRIÈRE AVEC INTERRUPTEUR MARCHÉ/ARRÊT
- 12. CARTER DE LAME SUPÉRIEUR
- 13. PLAQUE EN ACIER DE PRÉCISION
- 14. LEVIER DE BLOCAGE ET DE RÉGLAGE DU BISEAU
- 15. RAPPORTEUR
- 16. BOUTON DE BLOCAGE DE L'ARBRE

(10) PRÉPARATION

AVERTISSEMENT : Débranchez toujours la scie de l'alimentation électrique avant d'effectuer des réglages.

Remarque : Ces machines sont équipées d'un cordon et d'une fiche dont l'utilisation est approuvée dans le pays pour lequel ils sont prévus. N'altérez pas le cordon d'alimentation et ne le modifiez pas.

(10.1) INSTALLATION/RETRAIT D'UNE LAME

AVERTISSEMENT : N'utilisez que des lames Evolution conçues spécialement pour ces machines. Assurez-vous que la vitesse maximale de la lame est compatible avec la machine. Cette opération doit être réalisée uniquement quand la machine est débranchée de sa source d'alimentation.

Remarque : Nous recommandons à l'opérateur de porter des gants de protection lors de l'installation ou du changement de la lame.

- Repérez la clé hexagonale de changement de lame fournie qui se trouve dans le dispositif de rangement intégré **(III. 1)**
- Placez la scie sur une surface plane et sûre.

Remarque : En prenant les précautions nécessaires, toutes les machines peuvent être posées en équilibre sur l'extrémité plate du carter moteur **(III. 2)** afin de pouvoir accéder facilement à la lame et aux fixations de la lame.

- Repérez le bouton de blocage de l'arbre. Verrouillez l'arbre de la machine en appuyant sur le bouton de blocage de l'arbre. **(III. 3)**

Remarque : Le blocage de l'arbre sera facilité si vous faites pivoter la lame à la main tout en appuyant doucement sur le bouton de blocage de l'arbre.

- À l'aide de la clé hexagonale, desserrez et retirez la vis à tête creuse de l'arbre, les fixations associées et la courroie d'entraînement extérieure de la lame. **(III. 4)**

Remarque : La vis à tête creuse de l'arbre est pourvue d'un filetage standard. Faites tourner la vis dans le sens des aiguilles d'une montre pour la serrer. Faites tourner la vis dans le sens inverse des aiguilles d'une montre pour la desserrer.

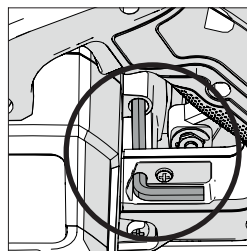

III. 1

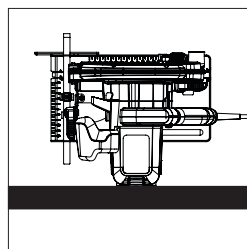

III. 2

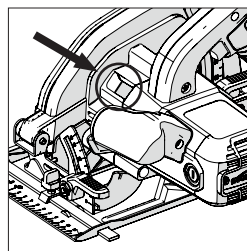

III. 3

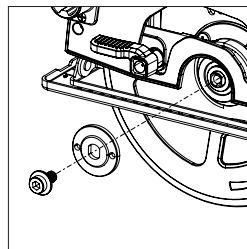

III. 4

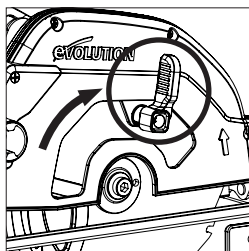

III. 5

- Rangez la courroie extérieure de la lame et les fixations associées dans un lieu sûr.
- Faites pivoter le carter de lame inférieur dans le carter de lame supérieur grâce au levier manuel à actionner avec le pouce. **(III. 5)**
- Retirez soigneusement la lame (s'il y en a une) de la machine.
- Nettoyez soigneusement les courroies d'entraînement extérieures et intérieures de la lame.

Remarque : Vous pouvez laisser la courroie intérieure de la lame en place si vous le souhaitez, mais vous devez la contrôler et la nettoyer soigneusement. Si vous décidez de la retirer de la machine, remettez-la dans la même position en suivant la même orientation qu'avant son retrait.

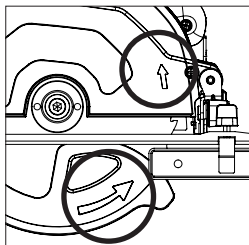

III. 6

- Nettoyez soigneusement la zone de l'alésage de la lame (des deux côtés), à l'endroit où les courroies de la lame se touchent et bloquent la lame.
- Installez la (nouvelle) lame.
- Assurez-vous que la direction des flèches de rotation imprimées sur la lame correspond au sens de rotation des flèches qui se trouvent sur les carters inférieurs et supérieurs de la machine. **(III. 6)**
- Réinstallez la courroie d'entraînement extérieure, la vis à tête creuse de l'arbre et les fixations associées.

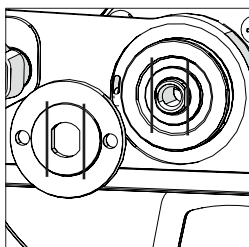

III. 7

Remarque : La courroie d'entraînement extérieure est pourvue d'un alésage spécialement usiné comportant deux « pièces plates » opposées. **(III. 7)** Ces « pièces plates » s'enclenchent avec deux « pièces plates » complémentaires présentes sur l'arbre de la machine.

- Réenclenchez le verrouillage de l'arbre et serrez la vis à tête creuse de l'arbre à l'aide de la clé hexagonale.
- Relâchez le bouton de blocage de l'arbre
- Rangez la clé hexagonale dans l'emplacement qui lui est dédié.
- Vérifiez que le verrou de l'arbre a été complètement desserré en faisant tourner manuellement la lame.
- Vérifiez le bon fonctionnement du carter de lame inférieur.

(11) GUIDE PARALLÈLE

Un guide parallèle **(III. 8)** pouvant se révéler particulièrement utile lors d'une découpe longitudinale est fourni avec toutes ces machines.

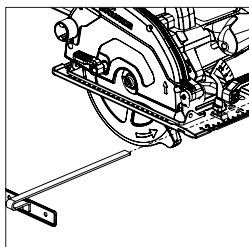

III. 8

Insérez le bras du guide dans la fente rectangulaire située de chaque côté (à l'avant) de la plaque en acier et faites-le glisser sous la vis de blocage et de réglage située au centre. **(III. 9)**

Remarque : Le guide parallèle peut être monté de chaque côté de la plaque en acier.

AVERTISSEMENT : Montez et réglez le guide uniquement quand la machine est débranchée de sa source d'alimentation.

Remarque : Le bras du guide parallèle doit passer à travers toutes les fentes rectangulaires de la plaque en acier.

AVERTISSEMENT : Il peut s'avérer dangereux d'installer le guide parallèle et de tenter de l'utiliser si le bras ne passe qu'à travers une (1) des fentes rectangulaires usinées sur la plaque en acier.

Réglez le guide parallèle de sorte qu'il se trouve à la distance requise de la lame et serrez la vis de réglage.

Vérifiez que le guide parallèle est parallèle à la lame de la scie.

(12) RÉGLAGE DE LA PROFONDEUR DE COUPE

- Desserrez le mécanisme de blocage et de réglage de la profondeur en levant le levier de fonctionnement. (III. 10)
- Réglez/repositionnez la plaque en acier pour sélectionner la profondeur de coupe souhaitée (la distance à laquelle la lame avance dans la plaque en acier).

Remarque : Vous trouverez une graduation de profondeur sur le cadran de réglage de la profondeur comportant un trait de repère correspondant sur la zone adjacente du carter de lame supérieur de la machine. (III. 11) L'utilisation de ces fonctionnalités permet un réglage plus rapide.

Remarque : Bien que la graduation de profondeur et le trait de repère soient extrêmement utiles, car ils permettent de régler rapidement la profondeur de coupe, vous devez toujours les utiliser en tant que guide pour le réglage souhaité.

Si vous avez besoin d'une profondeur de coupe très précise, le réglage de la lame doit être effectué et vérifié à l'aide d'une règle d'ingénieur de précision (non fournie) ou d'un outil similaire et la lame ajustée en conséquence.

- Dans la plupart des cas, la profondeur de coupe doit être réglée sur la valeur correspondant à l'épaisseur du matériau à découper, plus l'épaisseur de la moitié d'une dent de scie (du bout de la dent jusqu'à sa racine). (III.12)
- Serrez le mécanisme de blocage et de réglage de la profondeur en abaissant le levier de fonctionnement pour bien verrouiller la machine dans la position souhaitée.

(13) RÉGLAGE DE L'ANGLE DE COUPE (BISEAU)

Les scies circulaires pour découper l'acier d'Evolution ont une capacité d'inclinaison de la lame jusqu'à 45° sur la gauche. Il est donc possible de réaliser des coupes en biseau.

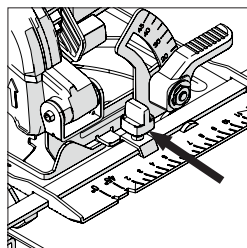

III. 9

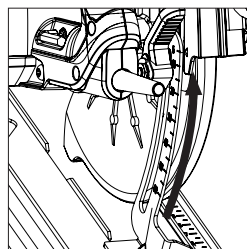

III. 10

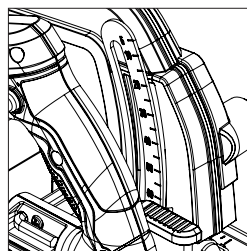

III. 11

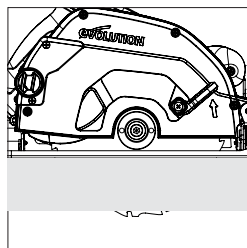

III. 12

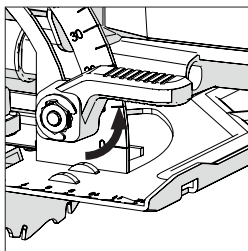

III. 13

Remarque : La lame est en position verticale lorsque le rapporteur indique 0°.

Remarque : Un rapporteur (0° - 45°) est inclus sur le cadran de blocage du biseau situé à l'avant de la plaque en acier. Cet outil sert à régler rapidement l'angle du biseau mais doit uniquement servir de guide.

Si vous avez besoin d'un angle de biseau très précis, le réglage de la lame doit être effectué et vérifié à l'aide d'un calibre d'angle Vernier (non fourni) et la lame ajustée en conséquence.

- Desserrez le mécanisme de blocage du biseau situé à l'avant de la machine en soulevant le levier. **(III. 13)**
- Inclinez la lame selon l'angle souhaité, comme indiqué sur le rapporteur du cadran. **(III. 14)**
- Serrez bien le mécanisme de blocage du biseau après avoir atteint l'angle du biseau souhaité en abaissant le levier.

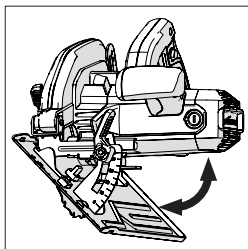

III. 14

(14) CONSEILS D'UTILISATION (VÉRIFICATIONS AVANT UTILISATION)

Remarque : Comme tous les cadres d'utilisation sont uniques et divers, Evolution Power Tools propose les conseils généraux suivants concernant les procédures et pratiques d'utilisation en toute sécurité à l'attention de l'utilisateur.

Ces conseils ne peuvent être exhaustifs, car Evolution ne peut contrôler le type d'atelier ou d'environnement de travail dans lequel ces machines peuvent être utilisées.

Nous incitons l'utilisateur à demander conseil à une autorité compétente ou au superviseur d'atelier s'il n'est pas sûr d'un quelconque aspect lié à l'utilisation de ces machines.

Il est important de réaliser des vérifications de sécurité de routine (à chaque utilisation) avant que l'utilisateur n'utilise la machine.

AVERTISSEMENT : Ces vérifications de sécurité avant utilisation doivent être effectuées lorsque la machine est débranchée de l'alimentation électrique sur secteur.

- Vérifiez que tous les carters de sécurité fonctionnent correctement et que toutes les poignées/vis de réglage sont bien serrées.
- Vérifiez que la lame est bien fixée et correctement installée. Assurez-vous également d'avoir choisi une lame de scie adaptée au matériau à découper.
- Vérifiez l'état du cordon d'alimentation.
- Si possible, fixez la pièce à usiner à l'aide d'une pince sur une structure de soutien rigide comme un établi, des tréteaux ou une surface similaire.

- L'opérateur doit toujours être conscient de la position et du trajet du câble d'alimentation.

(15) EPI

- L'opérateur doit porter tous les EPI (équipements de protection individuels) adéquats et nécessaires à la réalisation de la tâche prévue. Cela peut comprendre des lunettes de sécurité, un masque facial intégral, un masque à poussière, des chaussures de sécurité, etc.

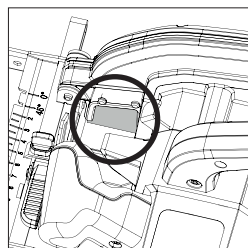

III. 15

La forme du carter de lame supérieur est spécialement conçue pour dévier la plupart des débris de coupe vers le bas et à l'opposé de l'opérateur. De tels débris risquent d'être chauds et/ou tranchants. L'opérateur doit prendre les précautions nécessaires pour éliminer ces matériaux de la pièce à la fin d'une coupe.

Remarque : en fonction du matériau découpé, certains débris peuvent se loger à l'intérieur du carter de lame. Retirez ces matériaux lors de l'entretien habituel de la machine ou lors d'un changement de lame.

Jetez les débris récupérés d'une manière responsable pour l'environnement.

LA VITRE DE PROTECTION

Une vitre de protection en verre trempé est située à l'avant du côté gauche du carter de lame supérieur, près de l'endroit où la lame sortira d'une coupe. **(III.15)** L'opérateur peut alors suivre la progression d'une coupe, tout en restant protégé de toute éjection de matériel.

Remarque : Cette vitre de protection doit être nettoyée au besoin afin de conserver une vision claire et dégagée de la ligne de coupe.

Remarque : Toutes les machines de série CCS sont équipées d'un projecteur de débris sur la ligne de coupe. Ce dispositif dirige l'air d'un ventilateur alimenté par le moteur en direction de la zone située à l'avant de la lame pour que la ligne de coupe soit relativement dénuée de débris.

Cet équipement permet à l'opérateur de mieux voir et suivre la progression de la lame de la scie le long de la découpe et aux lignes de marquage de rester visibles.

AVERTISSEMENT : Toute poussière générée présente un risque potentiel pour la santé. Certains matériaux peuvent se révéler particulièrement nocifs et l'opérateur doit toujours porter un masque anti-poussière adapté au matériau usiné. Recherchez l'avis et l'aide d'un professionnel si l'opérateur doute de la toxicité potentielle du matériau à découper.

AVERTISSEMENT : N'utilisez jamais ces machines pour découper de l'amiante ou tout matériau contenant de l'amiante ou suspecté d'en contenir.

Consultez et informez les autorités compétentes et demandez davantage de conseils si vous suspectez une contamination à l'amiante.

(16) INTERRUPTEUR À GÂCHETTE MARCHÉ/ARRÊT

Pour démarrer le moteur :

- Appuyez sur l'interrupteur à gâchette.

Pour arrêter le moteur :

- Relâchez l'interrupteur à gâchette.

AVERTISSEMENT : Ne démarrez jamais le moteur si la lame de la scie est en contact direct avec n'importe quelle surface de la pièce à usiner.

(17) CONSEIL DE COUPE

AVERTISSEMENT : L'opérateur doit toujours être conscient de la position et du trajet du câble d'alimentation. Le câble doit être acheminé de façon à ce que la lame ne puisse jamais entrer en contact avec le câble d'alimentation. Le câble ne doit pas entraîner de risque de chute (ou tout autre risque) pour l'opérateur ou toute autre personne à proximité.

- N'exercez pas une force excessive sur la machine.
- Laissez la vitesse de la lame effectuer le travail. L'exercice d'une pression excessive sur la machine n'améliorera pas la performance de coupe et la durée de vie de la lame sera écourtée.
- Lorsque vous utilisez le guide parallèle, assurez-vous qu'il soit bien parallèle à la lame. La lame et/ou le moteur risqueraient d'être endommagé(s) si la machine était utilisée avec un guide parallèle mal réglé.
- Placez le bord avant de la plaque en acier en l'alignant sur la pièce à usiner. Avant de démarrer le moteur, assurez-vous que la lame n'est pas en contact avec la pièce à usiner.
- Au départ d'une découpe, dirigez la ligne de coupe sur le guide de ligne de coupe en faisant attention à introduire la lame doucement dans le matériau pour éviter d'endommager les dents de la lame.

Remarque : Deux (2) guides de ligne de coupe sont situés à l'avant et à l'arrière de la plaque en acier. Ils indiquent à l'opérateur la position de la lame à sa sortie du matériau coupé lorsque l'angle du biseau est réglé sur 0° ou 45°.

- Utilisez vos deux mains pour faire avancer la scie dans la pièce à usiner.
- Appliquez une pression douce et constante pour déplacer la scie le long de la pièce à usiner.

Remarque : Toutes les machines Evolution destinées à la découpe de l'acier sont équipées d'un carter de lame inférieur automatique disposant d'un bord d'attaque avant spécialement façonné. Ce dispositif permet au carter de lame de se rétracter facilement et doucement à mesure que la lame pénètre dans la pièce à usiner. Lorsque la lame sort de la pièce à usiner, le carter de lame inférieur retourne automatiquement dans sa position initiale pour recouvrir intégralement la lame.

Après une découpe :

- Relâchez l'interrupteur à gâchette MARCHÉ/ARRÊT.
- Attendez que la lame s'arrête complètement.
- Sortez la machine de la pièce à usiner en laissant le carter de lame inférieur revenir à sa position initiale afin qu'il recouvre la lame.

AVERTISSEMENT : Si le moteur s'arrête ou cale lors d'une découpe, relâchez immédiatement l'interrupteur à gâchette. Débranchez la machine de l'alimentation électrique et dégagez la machine de la pièce à usiner. Recherchez la cause du problème et réglez-le si possible.

N'essayez de redémarrer le moteur qu'une fois que vous êtes absolument certain de la sécurité d'une telle opération.

ENTRETIEN ET RÉGLAGES

Angle du biseau : vérifications et réglages

Remarque : Les positions de l'angle à 0° (lame à la verticale) et 45° peuvent être vérifiées et réglées si besoin.

AVERTISSEMENT : La machine doit être débranchée de l'alimentation électrique avant de réaliser ces procédures.

Pour contrôler la position à 0° (sur toutes les machines) :

- Mettez la lame en position verticale et contre sa butée (réglable) à 0°.
- Contrôlez la position de la lame sur la plaque en acier à l'aide d'une équerre d'ingénieur de précision ou d'une équerre (non fournie). Faites attention à ne pas toucher le bout des dents en TCT. L'angle entre la lame et la plaque en acier doit être exactement de 90°.

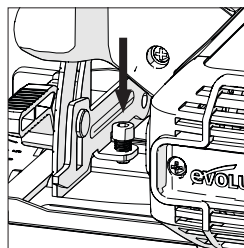

III. 16

Remarque : vous pouvez faire pivoter le carter de lame inférieur (manuellement) vers le haut, dans le carter de lame supérieur. L'équerre d'ingénieur/l'équerre restera alors précisément positionnée afin de faciliter le processus de vérification.

Si vous avez besoin d'effectuer des réglages :

Faites tourner la butée réglable (III. 16) dans le sens des aiguilles d'une montre ou dans le sens inverse des aiguilles d'une montre à l'aide d'une clé hexagonale (non fournie) jusqu'à ce que la lame soit à exactement 90° de la plaque en acier.

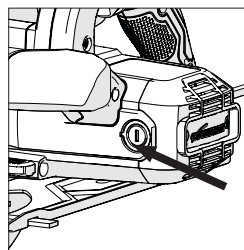

III. 17

Pour contrôler le réglage d'angle à 45° :

- Mettez la lame en position à 45° à l'aide du mécanisme d'inclinaison, en vérifiant qu'elle repose contre la butée (réglable) à 45°.
- Contrôlez la position de la lame sur la plaque en acier à l'aide d'une équerre d'ingénieur de précision/équerre (non fournie) de 45°. Faites attention à ne pas toucher le bout des dents en TCT. L'angle entre la lame et la plaque en acier doit être exactement de 45°.

VÉRIFICATION ET REMPLACEMENT DES BALAIS EN CARBONE

AVERTISSEMENT : Débranchez la machine de son alimentation électrique avant d'essayer de vérifier ou de remplacer les balais en carbone.

Remarque : Remplacez les deux balais en carbone si l'un d'entre eux mesure moins de 6 mm de long, ou si le ressort ou le fil est endommagé ou brûlé.

Pour retirer les balais :

- Dévissez les bouchons en plastique à l'arrière du carter moteur. (III. 17) Faites attention, car les bouchons sont vissés sur ressorts.
- Retirez les balais et leur ressort.
- S'il faut les changer, remplacez les balais et remettez les bouchons.

Remarque : Les balais usés mais utilisables peuvent être remis en place. Ils doivent être remis dans leur position de fonctionnement d'origine et insérés dans le même sens qu'avant leur retrait de la machine.

- Mettez le moteur de la machine en marche pendant environ 5 minutes sans charge. Cette étape permet aux nouveaux balais de « s'intégrer » et de vérifier que le moteur fonctionne correctement.

(20) ENTRETIEN GÉNÉRAL ET NETTOYAGE

Remarque : Tout entretien doit être effectué avec la machine éteinte et débranchée de la source d'alimentation.

- Vérifiez régulièrement que tous les éléments de sécurité et les protections fonctionnent correctement. Utilisez cette machine uniquement si tous les carters et dispositifs de sécurité sont opérationnels.
- Tous les roulements du moteur de cette machine sont lubrifiés à vie. Aucune autre lubrification n'est requise.

Nettoyez les pièces en plastique de la machine à l'aide d'un chiffon propre légèrement humide. N'utilisez pas de solvants ou de produits similaires qui pourraient endommager les parties en plastique.

AVERTISSEMENT : Ne tentez pas de nettoyer la machine en insérant des objets pointus dans les ouvertures de son carter, etc. Les événements de la machine doivent être régulièrement nettoyés à l'aide d'air sec comprimé.

Remarque : L'opérateur doit porter tous les EPI nécessaires lors du nettoyage à l'air sec comprimé.

VITRE DE PROTECTION

Si besoin, nettoyez la vitre de protection à l'aide d'un chiffon humide ou d'une solution de nettoyage spéciale vitres. N'utilisez aucun matériau abrasif qui risque d'endommager ou de rayer le verre.

ACCUMULATION DE DÉBRIS (CARTER DE LAME SUPÉRIEUR)

Lors d'un changement de lame, pensez à vérifier l'absence d'accumulation de débris dans le carter de lame supérieur. Retirez ces débris à l'aide d'un outil adapté (en plastique ou en bois, par exemple), qui permettra de le faire sans endommager l'intérieur du carter de lame.

AVERTISSEMENT : L'opérateur doit porter des EPI adaptés au cours de cette tâche. Les débris qui ont été retirés doivent être éliminés de manière respectueuse de l'environnement.

(21) PROTECTION DE L'ENVIRONNEMENT

Les déchets électriques et les produits mécaniques ne doivent pas être jetés avec les ordures ménagères. Veuillez les recycler lorsque les infrastructures le permettent. Contactez votre municipalité ou votre revendeur pour obtenir des conseils sur le recyclage.



DÉCLARATION CE DE CONFORMITÉ**Le fabricant du produit couvert par cette déclaration est :****UK:** Evolution Power Tools Ltd. Venture One, Longacre Close, Holbrook Industrial Estate, Sheffield, S20 3FR.**FR:** Evolution Power Tools SAS. 61 Avenue Lafontaine, 33560, Carbon-Blanc, Bordeaux, France.

Le fabricant déclare par les présentes que la machine, comme décrite dans la présente déclaration, satisfait à l'ensemble des dispositions pertinentes de la directive machines et aux autres directives appropriées comme listées ci-après.

Le fabricant déclare en outre que la machine, comme décrite dans la présente déclaration, satisfait aux dispositions pertinentes des exigences essentielles de santé et de sécurité.

Les directives couvertes par cette déclaration sont comme listées ci-après :

2006/42/CE.	Directive liée à la machine.
2014/30/UE.	Directive relative à la compatibilité électromagnétique.
2011/65/UE. et	Limitation de l'utilisation de certaines substances dangereuses dans les équipements électriques (directive RoHS).
2015/863/UE.	
2012/19/UE.	Directive relative aux déchets d'équipements électriques et électroniques (DEEE).

Conforme aux dispositions prévues par les documents suivants :

EN 62841-1:2015+AC:2015+A11:2022 • EN62841-2-5:2014 • EN IEC 55014-1:2021 • EN IEC 55014-2:2021 • EN IEC 61000-3-2-2019+A1:2021 • EN IEC 61000-3-11:2019

Détails du produit

Description :	SCIE CIRCULAIRE ACIER S185CCSL 185 mm (7-1/4")
Modèle Evolution n° :	028-0001, 028-0002, 028-0003
Nom du fabricant :	EVOLUTION POWER TOOLS LIMITED
Tension :	110 V / 220-240 V ~ 50 Hz
Entrée :	1 600 W

La documentation technique prouvant que le produit est conforme aux exigences de la directive peut être consultée auprès des autorités de contrôle. Elle permet de vérifier que notre dossier technique contient tous les documents répertoriés ci-dessus et qu'ils sont la norme pour le produit, comme présenté ci-dessus.

Nom et adresse du détenteur de la documentation technique.

Signature :

Nom : Barry Bloomer

Directeur de la chaîne logistique et de l'approvisionnement

Date :

25/08/23

(1.2) INTRODUCCIÓN**IMPORTANTE**

Por favor, lea estas instrucciones de uso y seguridad atentamente y por completo.

Por su propia seguridad, si no está seguro de algún aspecto sobre el uso de este equipo contacte con el servicio de asistencia técnica. Puede encontrar el número de teléfono en la página web de Evolution Power Tools. Nuestra organización dispone de varios teléfonos de asistencia en todo el mundo. Su proveedor también puede ofrecerle asistencia técnica.

(1.3) CONTACTO:

Página web: www.evolutionpowertools.com

Reino Unido/UE/AUS:
customer.services@evolutionpowertools.com

EE.UU: evolutioninfo@evolutionpowertools.com

(1.4) GARANTÍA

Enhorabuena por adquirir una máquina de Evolution Power Tools. Por favor, complete el registro de su producto en línea como se explica en el formulario de registro que acompaña a esta máquina. Esto le permitirá validar el periodo de garantía de su máquina a través de la página web de Evolution al introducir sus datos y, así, disponer de un servicio rápido si fuera necesario.

Le estamos sinceramente agradecidos por escoger uno de nuestros productos Evolution Power Tools.

CARACTERÍSTICAS TÉCNICAS

CARACTERÍSTICAS TÉCNICAS DE LA MÁQUINA	Reino Unido/UE	EE.UU.
Motor UE (220-240 V ~ 50 Hz)	1600 W	-
Motor Reino Unido (110 V ~ 50 Hz)	1600 W	-
Motor EE.UU. (120 V ~ 60 Hz)	-	15 A
Velocidad sin carga (min ⁻¹ /rpm)	3700	3700
Peso	5,2 kg	11.4 lb
Diámetro del puerto de polvo	Ø 30 mm	Ø 1-3/16"
Máx. ángulo de bisel de la cuchilla (grados)	45°	45°
Longitud del cable de alimentación	3 m	10 ft

CAPACIDADES DE CORTE	Reino Unido/UE	EE.UU.
Grosor de corte máximo (90°)	64 mm	2-1/2"
Grosor de corte máximo (45°)	35 mm	1-3/8"

ESPECIFICACIONES DE LA HOJA	Reino Unido/UE	EE.UU.
Diámetro de la hoja	Ø 185 mm	Ø 7-1/4"
Velocidad máx. (min ⁻¹ /rpm)	5800	5800
Diámetro de perforación	20 mm	25/32"
Ranura	2,0 mm	2,0 mm

DATOS DE RUIDO Y VIBRACIÓN	CCSL
Nivel de presión acústica L _{pA} (220-240 V)	94,0 dB
Nivel de potencia acústica L _{WA} (220-240 V)	105,0 dB
Vibración (220-240 V)	a _{nM} =2888 m/s ² a _{nW} =3491 m/s ²
Nivel de presión acústica L _{pA} (110 V)	92,9 dB
Nivel de potencia acústica L _{WA} (110 V)	103,9 dB
Vibración (110 V)	a _{nM} =3041 m/s ² a _{nW} =3697 m/s ²

ADVERTENCIA: debido a la entrada de potencia de este producto al arrancar, pueden darse caídas de tensión y esto puede afectar a otros equipos (p. ej. atenuación de luces). Por razones técnicas, informamos que si la impedancia de la red eléctrica es $Z_{s\text{max}} < 0,29 + j0,18 \Omega$, no se deberían experimentar estas perturbaciones. Si precisa alguna aclaración adicional, puede ponerse en contacto con la autoridad local de suministro de la corriente eléctrica.

VIBRACIÓN

(1.5) **Nota:** La medición de la vibración se hizo en condiciones normales de acuerdo con la norma EN 62841-1: 2015, EN 62841-2-5: 2014

ADVERTENCIA: ¡UTILICE PROTECCIÓN AUDITIVA!

El valor total de vibración citado se ha medido según el método normal de examen y puede usarse para comparar una herramienta con otra.

El valor total de vibración citado también puede usarse en la evaluación preliminar de la exposición humana.

(1.6) **ADVERTENCIA:** al utilizar esta máquina, el operario puede estar expuesto a altos niveles de vibración transmitidos a la mano y al brazo.

Es posible que el operario pueda desarrollar la «enfermedad de los dedos blancos» debido a la vibración (síndrome de Raynaud). Esta enfermedad puede reducir la sensibilidad de la mano a la temperatura, así como producir entumecimiento general.

Los usuarios que utilicen esta máquina de manera prolongada o regular deben vigilar de cerca el estado de sus manos y dedos. Si aparece alguno de los síntomas, busque atención médica inmediata.

- La medición y la evaluación de la exposición humana a las vibraciones transmitidas a la mano en el lugar de trabajo se indican en: EN 62841-1 y EN 62841-2-5
- Muchos factores pueden influir en el nivel de vibración real durante el funcionamiento, p. ej. el estado y la orientación de las superficies de trabajo, y el tipo y el estado de la máquina que se está usando. Antes de cada uso, se deben evaluar dichos factores y adoptar prácticas de trabajo adecuadas donde sea posible. La gestión de estos factores puede ayudar a reducir los efectos de la vibración:

Manipulación

- Manipule la máquina con cuidado, permitiendo que esta haga el trabajo.
- Evite un esfuerzo físico excesivo en cualquiera de los controles de las máquinas.
- Tenga en cuenta su seguridad y estabilidad, así como la orientación de la máquina durante su uso.

Superficie de trabajo

- Tenga en cuenta el material de la superficie de trabajo, su estado, densidad, resistencia, rigidez y orientación.

ADVERTENCIA: la emisión de vibraciones al usar la herramienta eléctrica puede variar del valor total citado dependiendo de la manera en la que se use la herramienta.

La necesidad de identificar medidas de seguridad y de proteger al operador se basa en una estimación de la exposición en las condiciones reales de uso (teniendo en cuenta todas las partes del ciclo operativo, como las veces que se desconecta la máquina, cuándo está en reposo, además del tiempo que se está usando de forma continuada).

(1.7) ETIQUETAS Y SÍMBOLOS

ADVERTENCIA: no utilice la máquina si faltan etiquetas de instrucciones y/o advertencia, o si están dañadas. Póngase en contacto con Evolution Power Tools para sustituir las etiquetas.

Nota: todos o algunos de los siguientes símbolos pueden aparecer en el manual o en el producto.

(1.8)

Símbolo	Descripción
V	Voltios
A	Amperios
Hz	Hercios
Min ¹ /rpm	Velocidad
~	Corriente alterna
n ₀	Velocidad sin carga
	Utilice gafas protectoras
	Utilice protección auditiva
	Utilice protección contra el polvo
	Lea las instrucciones
	Doble aislamiento
	Certificado CE
	Residuos de Aparatos Eléctricos y Electrónicos
	Triman: recogida y reciclado de residuos
	Advertencia

(1.9) USO PREVISTO DE ESTA HERRAMIENTA ELÉCTRICA

ADVERTENCIA: Este producto es una sierra circular de uso manual y ha sido diseñada para usarse con hojas especiales de Evolution. Use solamente accesorios diseñados para el uso de esta máquina y/o aquellos recomendados específicamente por Evolution Power Tools Ltd.

Equipada con una hoja adecuada, esta máquina puede utilizarse para cortar:

Acero dulce
Aluminio

Madera (se recomienda cambiar la hoja)

Nota: el corte de acero galvanizado puede reducir la duración de la hoja.

(1.10) USO PROHIBIDO DE ESTA HERRAMIENTA ELÉCTRICA

ADVERTENCIA: Este producto es una sierra circular de uso manual y debe usarse solo como tal. No debe ser modificada de ninguna manera ni usada para alimentar ningún otro equipo, ni para accionar ningún otro accesorio que no se nombre en el manual de instrucciones.

(1.11) **ADVERTENCIA:** esta máquina no está diseñada para ser utilizada por personas (niños incluidos) con discapacidad física, sensorial o mental, o con falta de experiencia y conocimiento, a no ser que hayan sido supervisadas o instruidas en el uso seguro de la máquina por una persona responsable de su seguridad y competente en el uso seguro de esta.

Debe supervisarse a los niños para asegurarse de que no tienen acceso a la máquina ni pueden jugar con ella.

(1.12) SEGURIDAD ELÉCTRICA

Esta máquina está equipada con el enchufe moldeado y el cable de red correctos para el mercado designado. Si el cable de suministro se daña, el fabricante o su agente de servicios debe reemplazarlo por un cable o ensamblaje especial.

(1.13) USO EN EXTERIORES

ADVERTENCIA: para su protección, si va a usar esta herramienta en exteriores no debe exponerla a la lluvia ni usarla en lugares húmedos. No coloque la herramienta en superficies húmedas. Si es posible, use un banco de trabajo limpio y seco. Para obtener una mayor protección, utilice un dispositivo de corriente residual que interrumpa el suministro si la corriente de fuga a tierra es superior a 30 mA durante 30 ms. Compruebe siempre el funcionamiento del dispositivo de corriente residual antes de usar la máquina.

Si es necesario un alargador, debe ser de un tipo adecuado para exteriores y etiquetado para tal fin. Se deben seguir las instrucciones de los fabricantes al utilizar un alargador.

(2.1) INSTRUCCIONES GENERALES DE SEGURIDAD

(Estas instrucciones generales de seguridad para herramientas eléctricas son las que se

especifican en las normas EN 62841-1: 2015, UL Std. 62841-1 y CSA Std. C22.2 n.º 62841-1).

ADVERTENCIA: lea todas las advertencias e instrucciones de seguridad. El incumplimiento de las advertencias e instrucciones puede provocar una descarga eléctrica, incendios y/o lesiones graves.

Guarde todas las advertencias e instrucciones para poder consultarlas en el futuro. El término "herramienta eléctrica" de las advertencias se refiere a la herramienta alimentada por la red eléctrica (con cable) o con baterías (inalámbrica).

(2.2) 1) Advertencias generales de seguridad de la herramienta eléctrica

[seguridad en el área de trabajo]

a) Mantenga la zona de trabajo limpia y bien iluminada. Las zonas desordenadas u oscuras pueden provocar accidentes.

b) No utilice las herramientas eléctricas en atmósferas explosivas, como en presencia de líquidos inflamables, gases o polvo. Las herramientas eléctricas producen chispas que pueden incendiar el polvo o los gases.

c) Mantenga a los niños y transeúntes alejados cuando utilice una herramienta eléctrica. Las distracciones pueden hacerle perder el control.

(2.3) 2) Advertencias generales de seguridad de la herramienta eléctrica [Seguridad eléctrica]

a) Los enchufes de la herramienta eléctrica deben corresponderse con las tomas de corriente. No modifique el enchufe de ningún modo. No utilice adaptadores de enchufe con las herramientas eléctricas conectadas a tierra. Si las tomas de corriente y los enchufes respectivos no se modifican, se reduce el riesgo de descarga eléctrica.

b) Evite el contacto corporal con superficies conectadas a tierra como tuberías, radiadores, estufas y refrigeradores. El riesgo de descarga eléctrica aumenta si su cuerpo está conectado a tierra.

c) No exponga las herramientas eléctricas a la lluvia o a la humedad. Si se introduce agua en una herramienta eléctrica aumentará el riesgo de descarga eléctrica.

d) No utilice el cable de forma incorrecta. Nunca use el cable para transportar, arrastrar o desenchar la herramienta eléctrica. Mantenga el cable lejos del calor, el aceite, las esquinas cortantes o piezas móviles. Los cables dañados o enredados aumentan el riesgo de que se produzca una descarga eléctrica.

e) Cuando trabaje con una herramienta eléctrica en exteriores, use un alargador adecuado para uso en exteriores. El uso

de un cable adecuado para uso en exteriores reduce el riesgo de que se produzca una descarga eléctrica.

f) Si es inevitable utilizar una herramienta eléctrica en un lugar húmedo, utilice una toma de corriente residual (RCD) protegida.

El uso de un dispositivo de corriente residual reduce el riesgo de descarga eléctrica.

(2.4) 3) Advertencias generales de seguridad de la herramienta eléctrica [Seguridad personal].

a) Manténgase alerta, tenga cuidado con lo que hace y use el sentido común al utilizar una herramienta eléctrica. No utilice una herramienta eléctrica cuando esté cansado o haya tomado alcohol, o algún tipo de fármaco o medicación. Un momento de distracción mientras utiliza herramientas eléctricas puede ocasionar lesiones personales graves.

b) Utilice el equipo de protección individual. Utilice siempre protección para los ojos. El uso de equipo de seguridad, como máscaras para el polvo, calzado antideslizante, casco o protección auditiva para determinadas condiciones, reducirá el riesgo de que se produzcan lesiones personales.

c) Evite el encendido accidental. Compruebe que el interruptor está en la posición off (apagado) antes de conectar la herramienta a la fuente de alimentación o a las baterías, o de coger o transportar la herramienta. Transportar herramientas eléctricas con el dedo sobre el interruptor o enchufar herramientas eléctricas con el interruptor encendido puede propiciar accidentes.

d) Quite las llaves de ajuste o llaves inglesas del perno de la hoja antes de encender la herramienta eléctrica. Una llave, como una llave inglesa, colocada en una pieza giratoria de la herramienta eléctrica puede ocasionar lesiones personales.

e) No se extralimite. Mantenga una postura y equilibrio adecuados en todo momento. Esto permitirá un mejor control de la herramienta eléctrica en situaciones inesperadas.

f) Vístase de manera adecuada. No use ropa suelta ni joyas. Mantenga el pelo, la ropa y los guantes alejados de las piezas móviles. Las joyas, la ropa holgada y el cabello largo pueden quedar atrapados en las piezas móviles.

g) Si se proporcionan dispositivos para la conexión de unidades de extracción y recogida de polvo, asegúrese de que están conectados y de que se usan de forma adecuada. El uso de estos dispositivos puede reducir los riesgos derivados del polvo.

h) El hecho de que esté familiarizado gracias al uso frecuente de las herramientas no

debería hacer que se vuelva complaciente ni que ignore los principios de seguridad de la herramienta. Una acción negligente puede provocar lesiones graves en una milésima de segundo.

(2.5) 4) Advertencias generales de seguridad de la herramienta eléctrica [Uso y cuidado de la herramienta eléctrica].

a) No fuerce la herramienta eléctrica. Utilice la herramienta eléctrica correcta para su aplicación. La herramienta correcta realizará el trabajo de una forma más precisa y segura al ritmo para el que ha sido diseñada.

b) No utilice la herramienta eléctrica si el interruptor no la enciende ni la apaga.

Una herramienta eléctrica que no se pueda controlar con el interruptor es peligrosa y se debe reparar.

c) Desconecte la herramienta eléctrica de su fuente de alimentación antes de efectuar ajustes, cambiar accesorios o almacenar las herramientas eléctricas. Este tipo de medidas de seguridad preventivas reducen el riesgo de que la herramienta arranque por accidente.

d) Guarde las herramientas eléctricas fuera del alcance de los niños y no permita que personas que no estén familiarizadas con la herramienta eléctrica o estas instrucciones la usen. Las herramientas eléctricas son peligrosas en manos de personas inexpertas.

e) Realice un mantenimiento regular de las herramientas eléctricas. Verifique la alineación y fijación de las piezas móviles, la posible rotura de las piezas móviles y cualquier otra condición que pueda afectar al funcionamiento de las herramientas eléctricas. Si está dañada, repare la herramienta eléctrica antes de usarla. Muchos accidentes se producen debido a un mantenimiento deficiente de las herramientas eléctricas.

f) Mantenga las herramientas de corte limpias y afiladas.

Las herramientas de corte con buen mantenimiento y bordes de corte afilados son menos propensas a trabarse y son más fáciles de controlar.

g) Use la herramienta eléctrica, accesorios y brocas, etc., de acuerdo con estas instrucciones y teniendo en cuenta las condiciones de funcionamiento y el trabajo que se va a realizar. El uso de la herramienta eléctrica para operaciones diferentes a las previstas podría provocar una situación peligrosa.

h) Mantenga los mangos y las superficies de agarre secos y libres de aceite y grasa. Los mangos y superficies de agarre resbaladizos no permiten un manejo y control seguros de la herramienta en situaciones inesperadas.

(2.6) 5) Advertencias generales de seguridad

de la herramienta eléctrica [servicio]

a) Lleve la herramienta eléctrica a reparar a un experto cualificado que utilice solo piezas de repuesto originales. Esto garantizará que se mantenga la seguridad de la herramienta eléctrica correctamente.

(2.7) CONSEJOS PARA SU SALUD

ADVERTENCIA: Al utilizar esta máquina se pueden producir partículas de polvo. En ocasiones, según los materiales con los que trabaje, este polvo puede ser especialmente perjudicial. Si sospecha que la pintura de la superficie del material que desea cortar contiene plomo, busque ayuda profesional. No intente quitar pintura con base de plomo. Solamente un profesional debería hacerlo. Una vez que el polvo se ha depositado en una superficie, el contacto de la mano con la boca puede llevar a la ingestión de plomo. Incluso la exposición a niveles bajos de plomo puede causar daños irreversibles en el cerebro y el sistema nervioso. Los niños y los neonatos son especialmente vulnerables.

Se recomienda que considere el riesgo asociado a los materiales con los que trabaja para reducir el riesgo de exposición. Algunos materiales pueden producir polvo dañino para su salud. Recomendamos el uso de mascarillas reguladas con filtros reemplazables cuando use esta máquina.

Siempre debe:

- Trabajar en una zona bien ventilada.
- Trabajar con un equipo de seguridad aprobado, como mascarillas para el polvo que hayan sido diseñadas especialmente para filtrar partículas microscópicas.

(2.8) ADVERTENCIA: el manejo de cualquier herramienta eléctrica puede provocar que se lancen objetos externos contra los ojos que pueden ocasionar daños graves en los mismos. Antes de empezar a utilizar una herramienta eléctrica, póngase siempre gafas con protección lateral o una máscara que cubra toda la cara cuando sea necesario.

INSTRUCCIONES DE SEGURIDAD PARA TODAS LAS SIERRAS

[Procedimientos de corte]

a) PELIGRO: Mantenga las manos lejos de la zona de corte y de la hoja. Mantenga la otra mano en el mango adicional o en la carcasa del motor. Si sujeta la sierra con las dos manos, no se cortará con la hoja.

b) No toque por debajo de la pieza de trabajo. La protección no puede protegerle de la hoja bajo la pieza de trabajo.

c) Ajuste la profundidad del corte al grosor

de la pieza de trabajo. Debajo de la pieza de trabajo debe ser visible menos de un diente de la hoja.

d) No sostenga nunca la pieza de trabajo en la mano ni sobre las piernas cuando corta.

Asegure la pieza de trabajo a una plataforma estable. Es importante apoyar la pieza de forma adecuada para minimizar la exposición del cuerpo, el atasco de la hoja o la pérdida de control.

e) Sostenga la herramienta eléctrica por superficies de adherencia aisladas cuando realice una operación en la que la herramienta de corte pueda entrar en contacto con cableado no visible o su propio cable. El contacto con un cable «con corriente» también hará que las partes metálicas expuestas de la herramienta eléctrica estén sometidas a «corriente» y podrían electrocutar al operario.

f) Cuando corte, use siempre un tope-guía o un carril guía. Esto mejora la precisión del corte y reduce la posibilidad de que la hoja se atasque.

g) Use siempre hojas con el tamaño y forma del orificio del eje correctos (diamante frente a circular). Las hojas que no encajan con los componentes de montaje de la sierra funcionarán de forma descentrada, provocando pérdida de control.

h) No utilice arandelas o tornillos dañados o inapropiados. Los tornillos y arandelas están especialmente diseñados para su sierra, para conseguir un rendimiento y seguridad óptimos.

(3.2) [Causas de contragolpes y advertencias relacionadas]

Un contragolpe es una reacción inesperada de una hoja de sierra pillada, atascada o mal alineada que provoca que la sierra se dispare de forma descontrolada de la pieza de trabajo hacia el operario.

Si la hoja está atascada o firmemente trabada al penetrar el corte, la hoja se bloquea y la reacción del motor mueve la unidad rápidamente hacia atrás en dirección al operario. Si la hoja se tuerce o se desajusta durante el corte, los dientes del borde posterior de la hoja pueden penetrar en la superficie superior de la madera, provocando que la hoja se salga de la ranura y se precipite hacia el operario.

(3.3) El contragolpe es el resultado de un mal uso de la sierra y/o de procedimientos o condiciones de uso inadecuados, y puede evitarse tomando las debidas precauciones que se indican a continuación.

a) Mantenga una sujeción firme con ambas manos en la sierra y posicione los brazos

para resistir la fuerza del contragolpe.

Colóquese a un lado de la hoja; no se posicione en la trayectoria de la hoja. El contragolpe puede provocar que la sierra salga disparada hacia atrás, pero la fuerza del contragolpe puede controlarse por el operario si se toman las medidas necesarias.

b) Si la hoja se empieza a atascar o si se interrumpe el corte por cualquier razón, suelte el gatillo y mantenga la sierra firme en el material hasta que la hoja se pare por completo. Nunca intente retirar la sierra de la pieza o tirar de la sierra hacia atrás mientras la hoja continúe en movimiento o podría producirse un contragolpe. Investigue y tome las medidas necesarias para eliminar la causa del atascamiento de la hoja.

c) Cuando vuelva a encender la herramienta con la hoja de sierra en la pieza de trabajo, centre la hoja de la sierra en la ranura y compruebe que los dientes de la hoja no están atascados en el material. Si una sierra se atasca, podría soltarse o provocar un contragolpe desde la pieza de trabajo cuando vuelva a ponerla en marcha.

d) No use hojas desafiladas o dañadas. Las hojas desafiladas o mal ajustadas producen una ranura estrecha, causando una fricción excesiva, atascamiento de la hoja y contragolpes.

e) Las palancas de bloqueo del ajuste de profundidad de la hoja y del bisel deben estar firmes y seguras antes de realizar un corte. Si el ajuste de la hoja cambia durante el corte, podría causar su atascamiento y un contragolpe.

f) Las palancas de bloqueo del ajuste de profundidad de la hoja y del bisel deben estar firmes y seguras antes de realizar el corte. Si el ajuste de la hoja cambia durante el corte, podría atascarse y causar un contragolpe.

g) Extreme las precauciones cuando realice un corte en una pared u otras zonas ciegas. La hoja saliente puede cortar objetos que provoquen un contragolpe.

FUNCIÓN DE PROTECCIÓN INFERIOR

a) Compruebe que ha cerrado correctamente la protección inferior antes de cada uso.

No utilice la sierra si la protección inferior no se mueve libremente y se cierra de forma instantánea. Nunca fije o sujete la protección inferior en la posición de apertura. Si la sierra se cae accidentalmente, la protección inferior podría doblarse. Suba la protección inferior con el tirador retráctil y asegúrese de que se mueve libremente y no toca la hoja o ninguna otra parte en cualquier ángulo o profundidad de corte.

b) Compruebe el funcionamiento del muelle

de la protección inferior. Si la protección y el muelle no funcionan correctamente, deben ser arreglados antes de usar la máquina. La protección puede funcionar lentamente debido a que tenga partes dañadas, restos pegajosos o una acumulación de desechos.

c) La protección inferior solo puede retraerse manualmente para cortes especiales, como «cortes de inmersión» y «cortes compuestos». Suba la protección inferior con el tirador retráctil y, en cuanto la hoja toque el material, suelte la protección inferior. Para cualquier otro corte, la protección inferior debe funcionar automáticamente.

d) Asegúrese siempre de que la protección inferior cubre la hoja antes de posar la sierra en un banco o en el suelo. Una hoja en movimiento y desprotegida hará que la sierra vaya hacia atrás, cortando todo lo que encuentre a su paso. Tenga en cuenta el tiempo que necesita la hoja para pararse una vez desconectada.

INSTRUCCIONES ADICIONALES DE SEGURIDAD PARA SIERRAS CIRCULARES

a) No use hojas de sierra de acero rápido (HSS).

b) Inspeccione la máquina y la hoja antes de cada uso. No utilice hojas deformadas, agrietadas, desgastadas o dañadas de alguna manera.

c) Nunca utilice la sierra sin su sistema de protección original. No bloquee la protección móvil en la posición de apertura. Asegúrese de que puede mover la protección libremente y sin interferencias.

d) Solamente use hojas que cumplan con las características especificadas en este manual. Antes de usar accesorios, compare siempre las RPM máximas permitidas del accesorio con las RPM de la máquina.

e) No use discos abrasivos.

f) Use únicamente diámetros de hoja de conformidad con los que se muestran en las etiquetas.

(3.4) ADVERTENCIA: si faltan piezas, no utilice la máquina hasta que estas se reemplacen. No seguir esta indicación puede causar graves lesiones personales.

(4.1) PRIMEROS PASOS - DESEMBALAJE

Precaución: este paquete contiene objetos punzantes. Tenga cuidado al desembalarlo. Saque la máquina del embalaje junto con los accesorios suministrados. Revise con atención para comprobar que la máquina está en buenas condiciones y que cuenta con todos los

accesorios que se enumeran en este manual. Asegúrese también de que todos los accesorios estén completos.

Si falta alguna de las piezas, la máquina y los accesorios se deben devolver juntos en su embalaje original a su distribuidor.

No tire el embalaje, guárdelo durante todo el período de garantía. Deseche el embalaje de forma respetuosa con el medio ambiente. Si fuese posible, recíclolo.

No deje que los niños jueguen con las bolsas de plástico vacías debido al riesgo de asfixia.

(4.2) ELEMENTOS SUMINISTRADOS

Descripción	CCSL
Manual de instrucciones	1
Hoja TCT de corte de acero dulce	1
Llave hexagonal (cambio de hoja)	1
Carril guía paralelo	1

4.3 MANUALES DE INSTRUCCIONES DE EVOLUTION

Cada producto de Evolution Power Tools incluye un manual de instrucciones.

Cada manual se ha elaborado y diseñado cuidadosamente para proporcionar información útil y fácilmente accesible acerca del uso seguro, el cuidado y el mantenimiento del producto. La consulta de la información incluida en el manual permitirá al operario aprovechar de forma plena y segura el potencial de la máquina.

La política de Evolution de mejora continua del producto puede significar que, en muchas ocasiones, los contenidos de un manual pueden no reflejar completamente las últimas mejoras o actualizaciones que se han incorporado en un producto particular. Las mejoras/actualizaciones de las especificaciones de un producto podrían ser consecuencia de avances tecnológicos o cambios en el marco legislativo del país de recepción, etc.

Si no está seguro acerca de algún aspecto del uso, el cuidado o el mantenimiento de un producto Evolution, póngase en contacto con la asistencia técnica pertinente, la cual le proporcionará información actualizada y consejos adicionales.

DESCRIPCIÓN GENERAL DE LA MÁQUINA

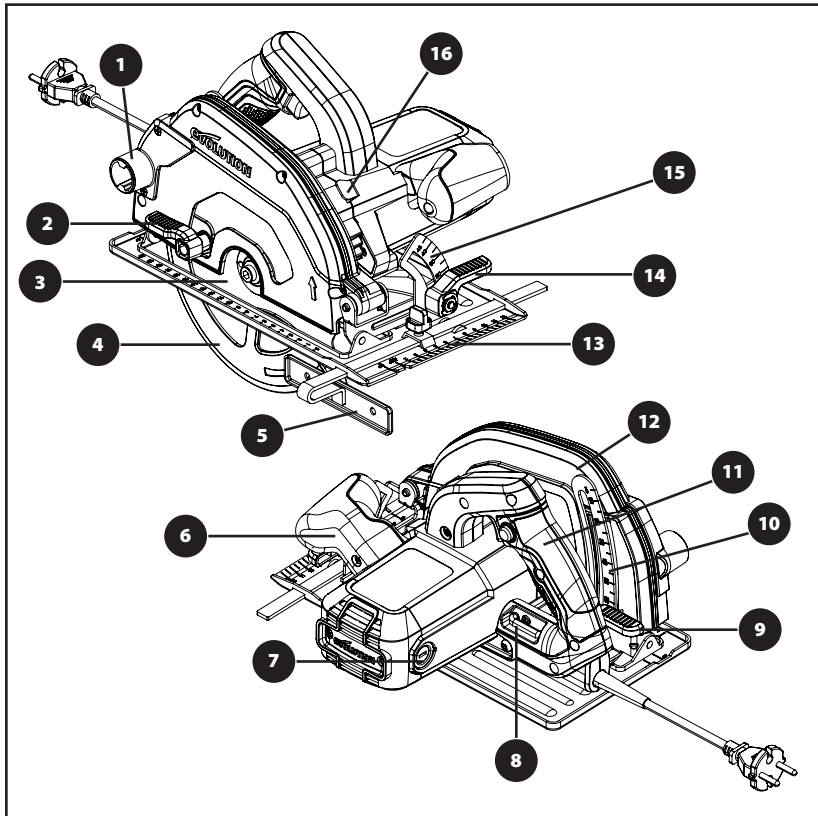

- 1. ORIFICIO DE EXPULSIÓN DEL MATERIAL DE CORTE
- 2. PALANCA DE PULGAR
- 3. HOJA TCT DE CORTE DE ACERO
- 4. PROTECCIÓN INFERIOR DE LA HOJA
- 5. CARRIL GUÍA PARALELO
- 6. MANGO FRONTAL ERGONÓMICO
- 7. ESCOBILLAS DE CARBONO
- 8. LLAVE ALLEN (CAMBIO DE HOJA)
- 9. PALANCA DE BLOQUEO DEL AJUSTE DE PROFUNDIDAD

- 10. ESCALA DE PROFUNDIDAD
- 11. INTERRUPTOR ON/OFF INCORPORADO EN EL MANGO TRASERO
- 12. PROTECCIÓN SUPERIOR DE LA HOJA
- 13. PLACA BASE CON DISEÑO TÉCNICO DE PRECISIÓN
- 14. PALANCA DE BLOQUEO DEL AJUSTE DEL BISEL
- 15. ESCALA DEL TRANSPORTADOR DE ÁNGULOS
- 16. BOTÓN DEL SEGURO DEL EJE

(10) PREPARACIÓN

ADVERTENCIA: Desconecte siempre la máquina de la alimentación antes de realizar ningún ajuste.

Nota: Estas máquinas están equipadas con un cable de alimentación y un enchufe aprobados para el país de uso previsto. No altere ni modifique el cable de alimentación.

(10.1) INSTALAR O DESMONTAR UNA HOJA

ADVERTENCIA: utilice solo hojas Evolution originales que hayan sido diseñadas para su uso en estas máquinas. Asegúrese de que la velocidad máxima de la hoja es compatible con la máquina.

Realice esta operación solamente cuando la máquina esté desconectada de la alimentación.

Nota: se recomienda que el operario lleve guantes protectores cuando manipule la hoja durante la instalación o cuando cambie la hoja de la máquina.

- Localice la llave hexagonal de cambio de hoja que se suministra, situada en el compartimento de almacenamiento integrado (**Fig. 1**)
- Coloque la sierra en una superficie nivelada y segura.

Nota: Con cuidado, todas las máquinas se pueden equilibrar sobre el lado plano de la carcasa del motor (**Fig. 2**) haciendo que el acceso a la hoja y a las fijaciones de la hoja sea muy cómodo.

- Encuentre el botón del seguro del eje de la máquina. Bloquee el eje de la máquina accionando el botón del seguro del eje. (**Fig. 3**)

Nota: Girar la hoja despacio manualmente, mientras se presiona ligeramente el botón del seguro del eje, ayudará a activar el seguro del eje.

- Con la llave hexagonal suministrada, afloje y retire el tornillo de cabeza hueca del eje, las fijaciones asociadas y el borde exterior de la hoja. (**Fig. 4**)

Nota: El tornillo de cabeza hueca del eje está equipado con una rosca de tornillo estándar. Gire el tornillo en sentido horario para apretarlo. Gire el tornillo en sentido antihorario para aflojarlo.

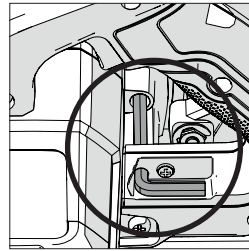

Fig. 1

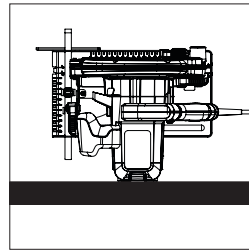

Fig. 2

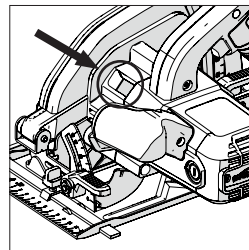

Fig. 3

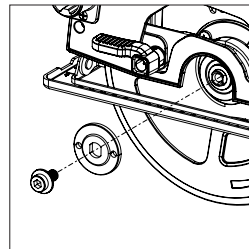

Fig. 4

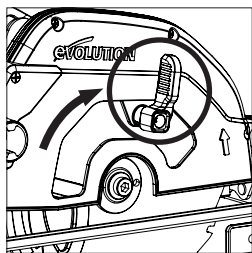

Fig. 5

- Almacene de forma segura el borde exterior de la hoja y las fijaciones asociadas.
- Gire la protección inferior de la hoja hacia dentro de la protección superior de la hoja usando la palanca de pulgar manual. **(Fig. 5)**
- Retire con cuidado la hoja de la máquina (si está instalada).
- Limpie minuciosamente los bordes interiores y exteriores de la hoja.

Nota: El borde interior de la hoja se puede dejar en su lugar si se desea, pero se debería comprobar y limpiar minuciosamente. Si se retira de la máquina, se debe colocar de nuevo en la misma orientación en la que estaba antes de la retirada.

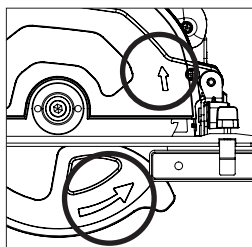

Fig. 6

- Limpie minuciosamente la hoja alrededor de la zona de la perforación (ambas superficies) donde los bordes de la hoja tocarán y sujetarán la hoja.
- Instale la (nueva) hoja.
- Asegúrese de que la dirección de rotación de la flecha impresa en la hoja coincide con la dirección de la rotación de la flecha en la protección superior e inferior de la hoja de la máquina. **(Fig. 6)**
- Reinstale el borde exterior, el tornillo de cabeza hueca del eje y sus fijaciones asociadas.

Nota: El borde exterior tiene una perforación especialmente mecanizada que incorpora dos «caras» opuestas. **(Fig. 7)** Estas «caras» engranan con dos «caras» complementarias mecanizadas en el eje de la máquina.

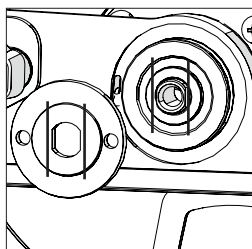

Fig. 7

- Vuelva a poner el seguro del eje y apriete el tornillo de cabeza hueca del eje de forma segura usando la llave hexagonal.
- Suelte el botón del seguro del eje
- Devuelva la llave hexagonal a su posición designada de almacenamiento.
- Compruebe que se ha liberado completamente el seguro del eje girando la hoja manualmente.
- Compruebe el funcionamiento de la protección inferior de la hoja.

(11) CARRIL GUÍA PARALELO

Con estas máquinas se suministra un carril guía paralelo **(Fig. 8)** que puede ser especialmente útil para cortes al hilo.

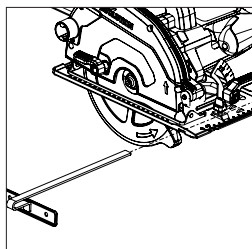

Fig. 8

El brazo guía se debe insertar a través de los huecos rectangulares que se encuentran en ambos lados (parte frontal) de la placa base y debe deslizarse por debajo del tornillo de bloqueo del ajuste situado en el centro. **(Fig. 9)**

Nota: El carril guía paralelo se puede instalar en cualquiera de los dos lados de la placa base.

ADVERTENCIA: Instale y ajuste la guía únicamente con la máquina desconectada del suministro eléctrico.

Nota: El brazo del carril guía paralelo debe pasar a través de todos los huecos rectangulares provistos en la placa base.

ADVERTENCIA: Es potencialmente peligroso instalar e intentar usar el carril guía con el brazo pasando solamente a través de uno (1) de los huecos mecanizados rectangulares de la placa base.

Ajuste el carril guía de modo que esté a la distancia necesaria desde la hoja y apriete el tornillo de ajuste. Compruebe que el carril guía está paralelo a la hoja de la sierra.

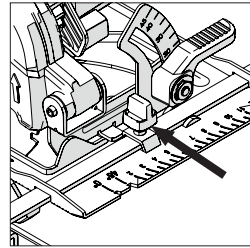

Fig. 9

(12) AJUSTE DE LA PROFUNDIDAD DE CORTE

- Afloje el mecanismo de bloqueo del ajuste de profundidad tirando de la palanca de accionamiento hacia arriba. **(Fig. 10)**
- Ajuste/vuelva a colocar la placa base para proporcionar la profundidad de corte requerida (la cantidad que sobresale la hoja a través de la placa base).

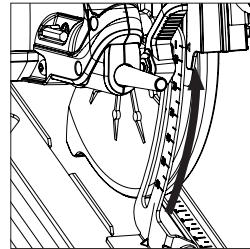

Fig. 10

Nota: Puede encontrar una escala de profundidad en el cuadrante de ajuste de la profundidad, con una marca de referencia incorporada en la zona adyacente de la protección superior de la hoja de la máquina. **(Fig. 11)** El uso de estas características puede ayudar a lograr un ajuste rápido.

Nota: Aunque la escala de profundidad y la marca de referencia son muy útiles, ya que permiten un ajuste de profundidad rápido, su uso siempre debe considerarse como una guía para lograr el ajuste deseado.

Si se requiere una profundidad de corte muy precisa, entonces se debe comprobar el ajuste de la hoja con una regla de precisión de ingeniero (no suministrada) o algo similar y ajustarse en consecuencia.

La mayoría de las veces, la profundidad de corte deberá ser el grosor del material que se va a cortar más la profundidad de medio diente de sierra (punta del diente a la raíz del diente).

(Fig.12)

- Apriete el mecanismo de bloqueo del ajuste de profundidad empujando la palanca de accionamiento hacia abajo para bloquear de forma segura la máquina en la posición requerida.

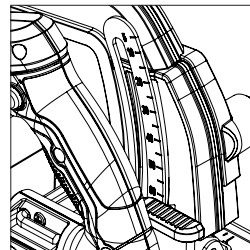

Fig. 11

(13) AJUSTE DEL ÁNGULO DE CORTE (BISEL)

En las sierras circulares de corte de acero Evolution se puede inclinar la hoja hasta 45° hacia el lado izquierdo. Por tanto, son posibles los cortes en bisel.

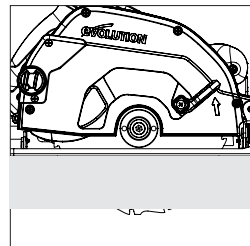

Fig. 12

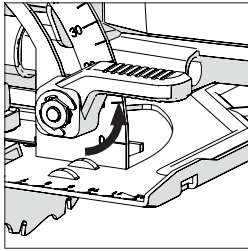

Fig. 13

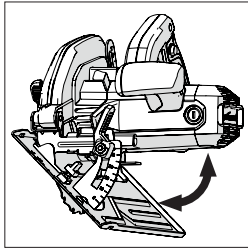

Fig. 14

Nota: la hoja está en la posición vertical cuando la escala del transportador de ángulos indica 0°.

Nota: Se ha incorporado una escala de transportador de ángulos (0°- 45°) en el cuadrante de bloqueo del bisel que se encuentra en la parte frontal de la placa base. Su uso permitirá un ajuste rápido del ángulo de bisel, pero solo se debe considerar como una guía.

Si se requiere un ángulo de bisel muy preciso, entonces se debe comprobar el ajuste de la hoja con un calibrador angular de Vernier (no suministrado) o similar y ajustarse en consecuencia.

- Suelte el mecanismo de bloqueo del bisel que se encuentra en la parte frontal de la máquina tirando de la palanca hacia arriba. **(Fig. 13)**
- Incline la hoja con el ángulo requerido como se indica en la escala del transportador de ángulos del cuadrante. **(Fig. 14)**
- Apriete el mecanismo de bloqueo del bisel de forma segura empujando la palanca hacia abajo cuando se haya logrado el ángulo de bisel deseado.

(14) CONSEJOS DE USO
(COMPROBACIONES ANTES DEL USO)

Nota: Como cada entorno de uso será único y diverso, Evolution Power Tools ofrece los siguientes consejos generales acerca de los procedimientos y prácticas seguros para su consideración por parte del operario.

Estos consejos no pueden ser exhaustivos, ya que Evolution no ejerce ninguna influencia sobre el tipo de talleres o entornos de trabajo en los que se pueden usar las máquinas.

Recomendamos al operario que pida consejo a una autoridad competente o al supervisor del taller si no está seguro de algún aspecto del uso de estas máquinas.

Es importante que se lleven a cabo las comprobaciones de seguridad rutinarias (en cada momento de uso) antes de que el operario use la máquina.

ADVERTENCIA: Estas comprobaciones previas al uso se deberían efectuar con la máquina desconectada del suministro de la red eléctrica.

- Compruebe que todas las protecciones de seguridad funcionan correctamente y que todos los mangos y tornillos de ajuste están fijados de manera segura.
- Compruebe que la hoja está encajada e instalada correctamente. Compruebe también que se trata de la hoja apropiada para el material que va cortar.
- Compruebe la integridad del cable de alimentación.

- Siempre que sea posible, fije la pieza de trabajo a un soporte rígido como un banco o caballete de sierra o similar.
- El operario debe tener siempre en cuenta la posición y el tendido del cable de alimentación.

(15) EPI

- El operario debe llevar todo el EPI (Equipo de Protección Individual) pertinente necesario para la tarea que vaya a realizar.
Este puede incluir gafas de protección, máscaras faciales completas, mascarillas para el polvo, calzado de seguridad, etc.

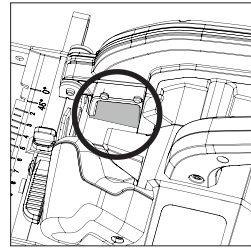

Fig. 15

La protección superior de la hoja tiene una forma especial para desviar la mayor parte de los restos de corte hacia abajo y lejos del operario. Estos restos pueden estar calientes y/o afilados. El operario debe tener cuidado al limpiar dicho material del lugar de trabajo después de completar un corte.

Nota: en función del material que se corta, también pueden acumularse algunos restos dentro de la protección de la hoja. Dicho material se debe eliminar durante el mantenimiento rutinario de la máquina o durante un cambio de hoja. Deseche cualquier residuo retirado de forma respetuosa con el medio ambiente.

EL VISOR PROTECTOR DE VIDRIO

Hay una protección de vidrio templado ubicada en la parte delantera izquierda de la protección superior de la hoja, cerca del lugar en el que emerge la hoja durante un corte. **(Fig.15)** Esta permite al operario monitorizar el progreso de un corte a la vez que se proporciona protección frente a una expulsión del material.

Nota: esta protección de vidrio se debe limpiar según sea necesario para garantizar una visión clara y sin obstrucciones de la línea de corte.

Nota: Todas las máquinas de la serie CCS están equipadas con un soplador de residuos en la línea de corte. Este guía el aire desde un ventilador impulsado por motor hacia la zona delantera de la hoja, manteniendo así la línea de corte relativamente libre de restos.

Esta característica ayuda a la visión del operario y a seguir el progreso de la hoja de la sierra a lo largo del corte, manteniendo cualquier línea de marcado visible.

ADVERTENCIA: Todo el polvo generado es potencialmente perjudicial para la salud. Algunos materiales pueden ser especialmente dañinos y el operario siempre debería llevar una mascarilla para el polvo apropiada para el material con el que se va a trabajar.

Se debe buscar ayuda profesional si el operario no está seguro de la toxicidad potencial del material que se va a cortar.

ADVERTENCIA: Estas máquinas nunca se deben usar para cortar amianto o cualquier material que contenga, o se sospeche que contenga, amianto.

Consulte/informe a las autoridades pertinentes y busque orientación adicional si se sospecha que hay contaminación de amianto.

(16) GATILLO INTERRUPTOR ON/OFF

Para encender el motor:

- Pulse el gatillo interruptor.

Para detener el motor:

- Suelte el gatillo interruptor.

ADVERTENCIA: Nunca se debería iniciar el motor con la hoja de la sierra en contacto directo con cualquier superficie de la pieza de trabajo.

(17) CONSEJOS PARA CORTAR

ADVERTENCIA: El operario siempre debe ser consciente de la posición y el movimiento del cable de alimentación. El cable se debe orientar de modo que no exista posibilidad de que la hoja entre en contacto con él.

El cable no debe suponer un peligro de tropiezo (o de otro tipo) para el operario ni para cualquier persona presente.

- No fuerce la máquina.
- Permita que la velocidad de la hoja haga el trabajo. No mejorará la realización de un corte aplicando demasiada fuerza en la máquina. Esto reducirá el tiempo de vida útil de la hoja.
- Al usar un carril guía paralelo, asegúrese que está paralelo a la hoja. Puede dañar la hoja o el motor si utiliza la máquina con un ajuste incorrecto del carril guía paralelo.
- Coloque el borde frontal de la placa base a escuadra con la pieza de trabajo. Antes de encender el motor, asegúrese de que la hoja no está en contacto con la pieza de trabajo.
- Cuando comience a cortar, observe que la línea de corte sea igual a la línea de guía de

corte, teniendo cuidado de introducir la hoja lentamente en el material para no dañar los dientes de la hoja.

Nota: en la parte delantera y trasera de la placa base se proporcionan dos (2) líneas de guía de corte. Estas ofrecen al operario una indicación de la posición de salida de la hoja en el material de corte cuando la hoja está colocada con un ángulo de bisel de 0° o 45°.

- Utilice las dos manos para mover la sierra hacia delante a través de la pieza de trabajo.
- Aplique presión suave y constante para mover la sierra hacia delante a través de la pieza de trabajo.

Nota: Todas las máquinas de corte de acero Evolution tienen una protección inferior automática de la hoja con un borde delantero de guía con una forma especial. Esta característica asegura que la protección de la hoja se retraiga con suavidad y sin esfuerzo cuando la hoja de la máquina penetra en la pieza de trabajo. A medida que la hoja sale de la pieza de trabajo, la protección inferior de la hoja regresa automáticamente a su posición normal cubriendo la hoja completamente.

Cuando se ha completado un corte:

- Suelte el gatillo interruptor ON/OFF (Encendido/Apagado).
- Permita que la hoja se detenga completamente.
- Retire la máquina de la pieza de trabajo, permitiendo que la protección de la hoja vuelva a su posición normal cubriendo la hoja.

ADVERTENCIA: Si el motor se apaga o se cala mientras intenta realizar un corte, suelte el gatillo interruptor de inmediato. Desconecte la máquina del suministro eléctrico y retire la máquina de la pieza de trabajo. Investigue la causa del problema y corríjala si es posible.

Intente reiniciar el motor solamente si está completamente seguro de que es seguro hacerlo.

MANTENIMIENTO Y AJUSTES

Ángulo de bisel: comprobación y ajuste

Nota: las posiciones de ángulo de bisel de 0° (hoja vertical) y 45° se pueden comprobar y ajustar en caso necesario.

ADVERTENCIA: se debe desconectar la máquina de la red eléctrica al intentar estos procedimientos.

Para comprobar la posición de 0° (todas las máquinas):

- Coloque la hoja en la posición vertical y contra su tope (ajustable) de 0°.
- Compruebe la hoja respecto a la placa base usando una escuadra de precisión de ingeniero o un cartabón (no suministrados). Asegúrese de evitar las puntas de TCT de los dientes. La hoja debería estar exactamente a un ángulo de 90° con respecto a la placa base.

Nota: Se puede girar (manualmente) hacia arriba la protección inferior de la hoja, hacia el interior de la protección superior de la hoja. Esto ayudará a posicionar de forma precisa la escuadra de ingeniero/cartabón y en el proceso de comprobación.

Si se requiere el ajuste:

Gire el tope ajustable (**Fig. 16**) en sentido horario o antihorario con ayuda de una llave hexagonal (no suministrada) hasta que la hoja quede con un ángulo de exactamente 90° respecto a la placa base.

Para comprobar el ajuste de bisel de 45°:

- Coloque la hoja en la posición de 45° usando el mecanismo de inclinación, asegurándose de que está contra el tope (ajustable) de 45°.
- Compruebe la hoja con respecto a la placa base usando una escuadra de precisión de ingeniero/cartabón de 45° (no suministrados). Asegúrese de evitar las puntas de TCT de los dientes. La hoja debería estar alineada exactamente en un ángulo de 45° con respecto a la placa base.

COMPROBACIÓN Y RECAMBIO DE LAS ESCOBILLAS DE CARBONO

ADVERTENCIA: desconecte la máquina de la fuente de alimentación antes de comprobar o sustituir las escobillas de carbono.

Nota: Cambie ambas escobillas de carbón si alguna de ellas tiene menos de 6 mm de carbón restante, o si el muelle o cable está dañado o quemado.

Para retirar las escobillas:

- Desenrosque los tapones de plástico situados en la parte trasera de la carcasa del motor. (**Fig. 17**) Tenga cuidado, ya que los tapones están colocados a presión mediante un muelle.

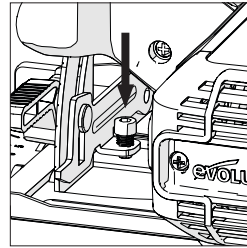

Fig. 16

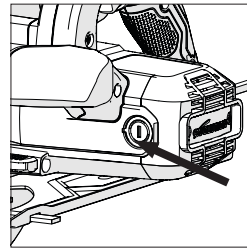

Fig. 17

- Retire las escobillas con sus muelles.
- Si es necesario cambiarlas, coloque escobillas nuevas y sustituya los tapones.

Nota: las escobillas usadas, pero en buen estado, se pueden sustituir. Se deben devolver a su posición de servicio original. Se deben insertar de la misma forma en la que se encontraban antes de su retirada de la máquina.

- Haga funcionar el motor de la máquina sin carga durante aproximadamente 5 minutos. Esto ayudará a «asentar» las nuevas escobillas y a garantizar que el motor funcione de forma eficiente.

(20) MANTENIMIENTO GENERAL Y LIMPIEZA

Nota: cualquier actividad de mantenimiento se debe llevar a cabo con la máquina apagada y desconectada de la red de suministro eléctrico.

- Compruebe que todas las características de seguridad y las protecciones están funcionando correctamente de forma regular. Solo utilice esta máquina si las protecciones o características de seguridad funcionan por completo.
- Todos los cojinetes del motor de estas máquinas están lubricados de por vida. No es necesario volver a lubricarlos.

Utilice un paño limpio y ligeramente húmedo para limpiar las partes de plástico de la máquina. No utilice disolventes ni productos similares que podrían dañarlas.

ADVERTENCIA: No intente limpiar introduciendo objetos puntiagudos a través de las aberturas de las cubiertas de las máquinas.. Los conductos de ventilación se deben limpiar con aire comprimido seco.

Nota: El operario debe llevar todo el EPI necesario cuando utiliza aire seco comprimido como medio de limpieza.

VISOR PROTECTOR DE VIDRIO

Limpie el visor protector según sea necesario con un paño húmedo o un medio de limpieza de vidrio adecuado. No use materiales abrasivos, ya que pueden dañar el vidrio o arañarlo.

ACUMULACIÓN DE RESIDUOS (PROTECCIÓN SUPERIOR DE LA HOJA)

Durante un cambio de hoja, se debe aprovechar la oportunidad para comprobar si hay acumulación de residuos dentro de la protección superior de la hoja. Cualquier residuo hallado se debe retirar usando una herramienta apropiada (posiblemente plástico o madera) que los retire sin dañar el interior de la protección de la hoja.

ADVERTENCIA: el operario debe llevar EPI adecuado al realizar esta tarea.

Cualquier residuo retirado se debe desechar de forma segura y respetuosa con el medio ambiente.

(21) PROTECCIÓN MEDIOAMBIENTAL

Los productos eléctricos no se deben tirar con la basura doméstica. Recicle en los sitios destinados para este fin. Consulte con la autoridad local o el minorista para obtener información sobre el reciclaje.



DECLARACIÓN DE CONFORMIDAD DE LA CE



El fabricante del producto al que se refiere esta declaración es el siguiente:

UK: Evolution Power Tools Ltd. Venture One, Longacre Close, Holbrook Industrial Estate, Sheffield, S20 3FR.

FR: Evolution Power Tools SAS. 61 Avenue Lafontaine, 33560, Carbon-Blanc, Bordeaux, France.

El fabricante declara que la máquina, tal como se detalla en la presente declaración, cumple todas las disposiciones pertinentes de la Directiva de Máquinas y otras directivas apropiadas, como se detalla a continuación.

El fabricante declara además, que la máquina, según se indica detalladamente en la presente declaración, en los casos en los que sea aplicable, cumple con las disposiciones pertinentes sobre los requisitos esenciales de seguridad y salud.

Las Directivas incluidas en esta declaración son las que se detallan a continuación:

2006/42/CE.	Directiva de máquinas.
2014/30/UE.	Directiva de Compatibilidad Electromagnética.
2011/65/UE. y	Directiva sobre las restricciones a la utilización de determinadas sustancias
2015/863/UE.	perigosas en aparatos eléctricos y electrónicos (RoHS).
2012/19/UE.	La directiva sobre Residuos de Aparatos Eléctricos y Electrónicos (WEEE).

Y está en conformidad con los requisitos aplicables de los siguientes documentos:

EN 62841-1:2015+AC:2015+A11:2022 • EN62841-2-5:2014 • EN IEC 55014-1:2021 • EN IEC 55014-2:2021 • EN IEC 61000-3-2:2019+A1:2021 • EN IEC 61000-3-11:2019

Detalles del producto

Descripción:	Sierra circular de CORTE DE ACERO S185CCSL 185 mm (7-1/4")
N.º de modelo Evolution:	028-0001, 028-0002, 028-0003
Marca comercial:	EVOLUTION POWER TOOLS LIMITED
Voltaje:	110 V / 220-240 V ~ 50 Hz
Entrada:	1600 W

La documentación técnica necesaria para demostrar que el producto cumple con los requisitos de la directiva se ha elaborado y está disponible para su inspección por las autoridades pertinentes, y verifica que nuestro archivo técnico contiene los documentos enumerados anteriormente y que estas son las regulaciones normales para el producto, como se ha detallado con anterioridad.

Nombre y dirección del titular de la documentación técnica.

Firmado:



Impresión: Barry Bloomer

Director de adquisiciones y cadena de suministro

Fecha:

25/08/23

**(1.2) INTRODUZIONE
IMPORTANTE**

Si prega di leggere attentamente tutte le istruzioni d'uso e di sicurezza.

Per la propria sicurezza, se sussistono dubbi circa un qualsiasi aspetto riguardante l'utilizzo di questa attrezzatura, si prega di contattare l'assistenza tecnica telefonica al numero indicato sul sito web di Evolution Power Tools. La nostra organizzazione internazionale gestisce diverse linee telefoniche di assistenza. In alternativa, anche il fornitore del prodotto può offrire assistenza tecnica.

(1.3) CONTATTI:

Web: www.evolutionpowertools.com

UK/EU/AUS: customer.services@evolutionpowertools.com

USA: evolutioninfo@evolutionpowertools.com

(1.4) GARANZIA

Congratulazioni per l'acquisto di un prodotto Evolution Power Tools. Si prega di completare online la registrazione del prodotto così come illustrato nella brochure acclusa al presente apparecchio. In tal modo sarà possibile convalidare il periodo di garanzia dell'apparecchio tramite l'introduzione dei propri dati sul sito web di Evolution, assicurandosi un'assistenza immediata qualora necessario.

La ringraziamo sinceramente per aver scelto un prodotto Evolution Power Tools.

SPECIFICHE

SPECIFICHE UTENSILE	UK/EU	USA
Motore UE (220-240V ~ 50 Hz)	1600 W	-
Motore Regno Unito (110V ~ 50 Hz)	1600 W	-
Motore USA (120V ~ 60 Hz)	-	15A
Velocità a vuoto ($\text{min}^{-1}/\text{rpm}$)	3.700	3.700
Peso	5,2 kg	11,4 lb
Diametro attacco polvere	\varnothing 30 mm	\varnothing 1-3/16"
Massimo angolo di smusso della lama (in gradi)	45°	45°
Lunghezza cavo di alimentazione	3 m	10 ft

CAPACITÀ DI TAGLIO	UK/EU	USA
Massimo spessore di taglio (90°)	64 mm	2-1/2"
Massimo spessore di taglio (45°)	35 mm	1-3/8"

SPECIFICHE LAMA	UK/EU	USA
Diametro lama	\varnothing 185 mm	\varnothing 7-1/4"
Velocità massima ($\text{min}^{-1}/\text{rpm}$)	5.800	5.800
Diametro foro	20 mm	25/32"
Intaglio	2 mm	2 mm

DATI RUMOROSITÀ E VIBRAZIONI	CCSL
Livello pressione acustica L_{pA} (220-240V)	94,0 dB
Livello potenza acustica L_{WA} (220-240V)	105,0 dB
Vibrazioni (220-240V)	$a_{RM}=2,888 \text{ m/s}^2$ $A_{RW}=3,491 \text{ m/s}^2$
Livello pressione acustica L_{pA} (110V)	92,9 dB
Livello potenza acustica L_{WA} (110V)	103,9 dB
Vibrazioni (110V)	$a_{RM}=3,041 \text{ m/s}^2$ $A_{RW}=3,697 \text{ m/s}^2$

ATTENZIONE: A causa della potenza elettrica di ingresso del presente prodotto all'avvio, possono verificarsi abbassamenti di tensione con conseguenze sul funzionamento di altri apparecchi (ad esempio attenuazione delle luci). A nostro avviso, un'impedenza di rete di $Z_{\text{sysmax}} < 0,29 + j0,18$ Ohm eviterà, per ragioni tecniche, tali inconvenienti. Per ulteriori dettagli, è possibile contattare il proprio gestore locale di fornitura elettrica.

VIBRAZIONI

(1.5) Avvertenza: La misurazione delle vibrazioni è stata eseguita in condizioni standard ai sensi delle normative: EN 62841-1: 2015, EN 62841-2-5: 2014

ATTENZIONE: INDOSSARE PROTEZIONI ACUSTICHE!

La misurazione del valore totale dichiarato delle vibrazioni è stata eseguita in accordo con un metodo di verifica standard. Esso può essere usato per confrontare un utensile con un altro.

Il valore totale dichiarato delle vibrazioni può essere usato inoltre per una valutazione preliminare dell'esposizione a esse.

(1.6) ATTENZIONE: Durante l'utilizzo del presente utensile, l'operatore può essere esposto a un alto livello di vibrazioni trasmesse al braccio e alla mano.

L'operatore potrebbe sviluppare la sindrome del dito bianco da vibrazione (Sindrome di Raynaud). Tale patologia può ridurre la sensibilità e provocare ipotermia della mano, così come produrre un intorpidimento generale.

Coloro che utilizzano su base regolare e in maniera prolungata nel tempo il presente utensile devono monitorare attentamente la condizione delle proprie mani e dita. Qualora si manifestassero con evidenza uno o più sintomi, consultare immediatamente un medico.

- La misurazione e la valutazione dell'esposizione alle vibrazioni trasmesse all'arto sul posto di lavoro è contemplata nelle normative: EN 62841-1 e EN 62841-2-5
- Numerosi fattori possono influenzare il livello reale delle vibrazioni durante il funzionamento, come ad esempio la condizione e l'orientamento della superficie di lavoro e il tipo e lo stato dell'apparecchio in uso. Tali fattori devono essere valutati prima di ogni utilizzo, e, laddove possibile, devono essere messe in atto le idonee pratiche lavorative. La buona gestione dei

seguenti fattori può concorrere a ridurre gli effetti delle vibrazioni:

Gestione dell'utensile

- Maneggiare l'utensile con cura, consentendogli di effettuare il proprio lavoro.
- Evitare di usare eccessiva forza fisica sui controlli dell'utensile.
- Considerare la propria sicurezza ed equilibrio, e l'orientamento dell'utensile durante l'uso.

Superficie di lavoro

- Esaminare il materiale della superficie di lavoro; la sua condizione, densità, resistenza, rigidità e orientamento.

ATTENZIONE: L'emissione di vibrazioni durante l'uso effettivo dell'utensile può differenziarsi dal valore totale dichiarato in base al modo in cui l'utensile è impiegato.

La necessità di identificare misure di sicurezza che tutelino l'operatore sono basate su una stima dell'esposizione al pericolo nelle condizioni d'uso reali (prendendo in considerazione tutti i componenti del ciclo di funzionamento, così come le tempistiche di spegnimento dell'utensile, del suo funzionamento a vuoto, in aggiunta al tempo di attivazione).

(1.7) ETICHETTE E SIMBOLI

ATTENZIONE: Non mettere in funzione il presente apparecchio qualora le etichette di sicurezza e/o le istruzioni risultino mancanti o danneggiate. Contattare Evolution Power Tools per le etichette sostitutive.

Avvertenza: Tutti o alcuni dei seguenti simboli possono essere presenti nel manuale o sul prodotto.

(1.8)

Simbolo	Descrizione
V	Volt
A	Ampere
Hz	Hertz
Min ⁻¹ /rpm	Velocità
~	Corrente alternata
n ₀	Velocità a vuoto
	Indossare occhiali protettivi
	Indossare protezioni auricolari
	Indossare protezioni antipolvere
	Leggere le istruzioni
	Doppio isolamento
	Certificazione CE
	Smaltimento di apparecchiature elettriche ed elettroniche
	Smaltimento e riciclaggio rifiuti secondo la normativa Triman
	Attenzione

(1.9) DESTINAZIONE D'USO DEL PRESENTE UTENSILE ELETTRICO

ATTENZIONE: Il presente prodotto è una sega circolare a funzionamento manuale ed è stata progettata per essere utilizzata con specifiche lame Evolution. Utilizzare esclusivamente accessori progettati per l'utilizzo sul presente apparecchio e/o quelli espressamente raccomandati da Evolution Power Tools Ltd.

Se equipaggiato con una lama idonea il presente utensile può essere utilizzato per tagliare:

Acciaio dolce
Alluminio
Legno (raccomandato cambio lama)

Avvertenza: Effettuare tagli sull'acciaio zincato riduce la durata della lama.

(1.10) USO NON CONSENTITO DEL PRESENTE UTENSILE ELETTRICO

ATTENZIONE: Il presente prodotto è una sega circolare a funzionamento manuale e deve essere utilizzata esclusivamente come tale. Essa non deve in alcun modo essere modificata, o utilizzata per alimentare altro apparecchio o manovrare un qualunque accessorio differente da quelli identificati nel presente manuale di istruzioni.

(1.11) ATTENZIONE: Il presente utensile non è progettato per essere impiegato da persone (bambini inclusi) con capacità fisiche, sensoriali o mentali ridotte, o da utenti privi di esperienza e conoscenza, a meno che essi non siano supervisionati o istruiti circa il suo utilizzo in sicurezza da un responsabile competente in tal senso sul suo utilizzo in sicurezza.

È necessario sorvegliare i bambini per assicurarsi che essi non abbiano accesso al presente utensile, e che non sia consentito loro di giocarci.

(1.12) SICUREZZA ELETTRICA

Il presente utensile è dotato di un modello di presa elettrica e di un cavo di alimentazione idonei al mercato di destinazione. Qualora il cavo di alimentazione sia danneggiato, esso deve essere sostituito da un cavo specifico o da uno assemblato appositamente dal produttore o dal suo servizio di assistenza.

(1.13) USO ESTERNO

ATTENZIONE: Per la propria sicurezza, qualora il presente apparecchio sia utilizzato all'aperto, non deve essere esposto alla pioggia o impiegato in ambienti umidi. Non posizionare l'utensile su superfici umide. Utilizzare un banco da lavoro asciutto e pulito se disponibile. Per una protezione supplementare, utilizzare un interruttore differenziale (R.C.D.) che interrompa l'alimentazione qualora la dispersione di corrente a terra superi i 30 mA per 30 ms. Verificare sempre il funzionamento dell'interruttore differenziale (R.C.D.) prima di utilizzare l'utensile.

Qualora sia necessario un cavo di prolunga, deve essere di tipo idoneo all'utilizzo esterno e contrassegnato di conseguenza. Quando si utilizza un cavo di prolunga, devono essere rispettate le istruzioni del produttore.

(2.1) ISTRUZIONI GENERALI SULLA SICUREZZA

(Le presenti istruzioni generali di sicurezza degli utensili elettrici sono redatte in accordo alla normativa EN 62841-1: 2015, UL Std. 62841-1 e CSA Std. C22.2 N. 62841-1).

ATTENZIONE: Leggere per intero le istruzioni e le avvertenze di sicurezza. Il mancato rispetto delle avvertenze e delle istruzioni può comportare scosse elettriche, rischio di incendio e/o gravi lesioni.

Conservare tutte le avvertenze e le istruzioni per future consultazioni. La dicitura "utensile elettrico" nelle avvertenze si riferisce al presente utensile elettrico alimentato a muro (con cavo) o a batterie (senza cavo).

(2.2) 1) Avvertenze generali sulla sicurezza degli utensili elettrici [Sicurezza dell'area di lavoro]

a) Tenere l'area di lavoro pulita e ben illuminata. Le aree disordinate e poco illuminate favoriscono gli incidenti.

b) Non azionare l'utensile elettrico in un'atmosfera potenzialmente esplosiva, come in presenza di liquidi, gas o polveri infiammabili. Gli utensili elettrici generano scintille che possono innescare polveri o vapori.

c) Tenere bambini e presenti a distanza mentre l'apparecchio è in funzione. Le distrazioni possono causare perdita di controllo.

(2.3) 2) Avvertenze generali sulla sicurezza degli utensili elettrici [Sicurezza elettrica]

a) Le spine di alimentazione degli utensili elettrici devono essere adeguate alla presa a muro. In nessuna circostanza e in alcun modo modificare la spina elettrica. Non utilizzare adattatori di attacco elettrico in combinazione con utensili elettrici dotati di messa a terra. Spine elettriche non modificate e prese adeguate riducono il rischio di folgorazione.

b) Evitare il contatto del corpo con superfici dotate di messa a terra, come tubature, caloriferi, fornelli e frigoriferi. Si registra un aumento del rischio di scossa elettrica quando il corpo risulta in contatto con una messa a terra.

c) Non esporre utensili elettrici alla pioggia o al rischio di bagnarsi. L'ingresso di acqua in un utensile elettrico aumenta il rischio di folgorazione.

d) Non sottoporre a eccessivo lavoro il cavo di alimentazione. Non utilizzare mai il cavo per trasportare, tirare o scollegare l'utensile elettrico. Tenere il cavo al riparo da calore, olio, spigoli vivi o parti in movimento. I cavi danneggiati o aggrovigliati aumentano il rischio di folgorazione.

e) Quando si utilizza un utensile elettrico in ambiente esterno, impiegare un cavo di prolunga idoneo all'uso all'aperto. Impiegare un cavo idoneo all'utilizzo all'aperto riduce il rischio di folgorazione.

f) Qualora sia indispensabile utilizzare l'utensile elettrico in ambiente umido, impiegare un alimentatore protetto dotato di interruttore differenziale (RCD).

L'utilizzo di un RCD riduce il rischio di folgorazione.

(2.4) 3) Avvertenze generali sulla sicurezza degli utensili elettrici [Sicurezza personale].

a) Lavorare con prudenza, controllare le proprie operazioni e utilizzare il buon senso quando si adopera un utensile elettrico.

Non utilizzare un utensile elettrico quando si è stanchi o sotto l'effetto di stupefacenti, alcool o farmaci. Un attimo di distrazione durante l'utilizzo di utensili elettrici può causare gravi lesioni personali.

b) Utilizzare i dispositivi di protezione personale. Indossare sempre protezioni per gli occhi. L'utilizzo di equipaggiamento di protezione come maschera antipolvere, calzature anti infortunistiche antisdrucchiolo, caschetto e protezioni auricolari nelle situazioni idonee riduce il rischio di lesioni personali.

c) Prevenire attivazioni indesiderate. Quando si solleva o trasporta l'apparecchio, assicurarsi che l'interruttore sia nella posizione di spegnimento prima di collegarlo a una fonte di alimentazione e/o a un pacco batterie. Trasportare un utensile elettrico con le dita sull'interruttore o dargli corrente quando tale comando è sulla posizione di accensione facilita il verificarsi di incidenti.

d) Rimuovere qualunque chiave o brugola di regolazione dal bullone della lama prima di avviare l'utensile elettrico. Una chiave o una brugola rimasta attaccata a una parte rotante di un utensile elettrico può causare lesioni personali.

e) Non sporgersi troppo. Mantenere sempre i piedi saldi a terra e un buon equilibrio. Ciò garantisce un controllo migliore dell'utensile elettrico in situazioni impreviste.

f) Indossare l'abbigliamento adeguato. Non indossare indumenti larghi o gioielli. Tenere i propri capelli, indumenti e guanti lontani dalle parti in movimento. Indumenti larghi, gioielli e capelli lunghi possono rimanere intrappolati nelle parti in movimento.

g) Qualora gli apparecchi siano provvisti di collegamento a dispositivi di aspirazione e raccolta polveri, accertarsi che essi siano collegati e utilizzati adeguatamente.

L'utilizzo di un dispositivo per la raccolta di polveri può ridurre i rischi legati alla presenza delle stesse.

h) Non permettere che la familiarità d'uso

agli utensili dovuta al loro frequente utilizzo comporti leggerezza e noncuranza riguardo ai principi di sicurezza. Un'azione sconsiderata può produrre conseguenze gravi nel giro di pochi secondi.

(2.5) 4) Avvertenze generali sulla sicurezza degli utensili elettrici [Utilizzo e manutenzione dell'utensile elettrico].

a) Non forzare l'utensile elettrico. Utilizzare l'utensile elettrico corretto per la propria applicazione. L'utensile elettrico corretto eseguirà il lavoro in maniera più efficiente e sicura alla velocità per la quale esso è stato progettato.

b) Non utilizzare l'utensile elettrico se l'interruttore non si accende o non si spegne. Qualunque utensile elettrico che non possa essere controllato tramite l'interruttore è pericoloso e deve essere riparato.

c) Scollegare l'utensile elettrico dalla fonte di alimentazione prima di eseguire qualunque riparazione, cambio di accessori, o di riporlo. Tali misure preventive di sicurezza riducono il rischio di avviamento accidentale dell'utensile elettrico.

d) Riporre gli utensili elettrici inattivi e tenerli lontani dalla portata dei bambini. Non consentire a persone che non abbiano familiarità con il loro funzionamento o con le presenti istruzioni di metterli in funzione. Gli utensili elettrici sono pericolosi nelle mani di utenti inesperti.

e) Manutenzione degli utensili elettrici. Verificare l'eventuale disallineamento o l'inceppamento delle parti in movimento, il loro danneggiamento o qualunque altra condizione possa influire sul funzionamento dell'apparecchio. Qualora danneggiato, prima dell'utilizzo far riparare l'utensile elettrico. Numerosi incidenti sono causati da utensili elettrici soggetti a una manutenzione inadeguata.

f) Mantenere gli strumenti da taglio affilati e puliti. Gli strumenti da taglio su cui è stata effettuata un'adeguata manutenzione e con lame affilate presentano una probabilità inferiore di incepparsi e sono più facili da controllare.

g) Utilizzare l'utensile elettrico, gli accessori e le punte di taglio in accordo alle presenti istruzioni, prendendo in considerazione le

condizioni di lavorazione e il compito da eseguire. L'utilizzo di un utensile elettrico per un compito differente da quello per il quale è stato concepito può comportare rischi.

i) Tenere le impugnature e le superfici di presa asciutte, pulite e libere da lubrificanti e grassi. Impugnature e superfici di presa scivolose non consentono la gestione in sicurezza e il controllo dell'utensile in situazioni impreviste.

(2.6) 5) Avvertenze generali sulla sicurezza degli utensili elettrici [Assistenza]

a) Accertarsi di far riparare il proprio utensile elettrico solo da personale qualificato che impieghi ricambi originali e identici. Ciò consentirà di preservare la sicurezza dell'utensile elettrico.

(2.7) INDICAZIONI SANITARIE

ATTENZIONE: Durante l'utilizzo del presente apparecchio, si possono produrre particelle di polvere. In alcune circostanze, in relazione ai materiali con i quali si sta lavorando, tali polveri possono risultare particolarmente dannose. Qualora si abbia il sospetto che la vernice sulle superfici del materiale contenga piombo, richiedere una consulenza professionale. Le vernici a base di piombo devono essere rimosse esclusivamente da professionisti. Si consiglia fortemente di provare a farlo per conto proprio. Una volta che la polvere si è depositata sulle superfici, il contatto tra mani e bocca può causare l'ingestione di piombo. L'esposizione a livelli anche minimi di piombo può causare danni neurologici e al sistema nervoso irreversibili. Bambini e feti sono particolarmente sensibili a tale pericolo. Si consiglia di valutare i rischi associati ai materiali con i quali si lavora e di ridurre i rischi di esposizione.

Data la potenziale pericolosità delle polveri prodotte da alcuni materiali, raccomandiamo, durante l'utilizzo del presente utensile, di usare una mascherina certificata per naso e bocca con filtri sostituibili.

È necessario sempre:

- Lavorare in un'area ben ventilata.
- Lavorare con materiale di sicurezza approvato, come maschere antipolvere specificamente progettate per filtrare particelle microscopiche.

(2.8) ATTENZIONE: il funzionamento di qualunque utensile elettrico può comportare l'eventualità che un oggetto estraneo sia scagliato verso gli occhi, causando lesioni oculari gravi. Prima di iniziare a utilizzare un utensile elettrico, indossare sempre occhiali di protezione o occhiali di sicurezza con protezioni laterali o una maschera facciale completa quando necessario.

ISTRUZIONI DI SICUREZZA PER TUTTI I TIPI DI SEGA

[Procedure di taglio]

a) PERICOLO: Tenere le mani distanti dall'area di taglio della lama. Tenere la seconda mano sull'impugnatura secondaria o sul vano motore. Se entrambe le mani impugnano la sega, non potranno essere soggette a tagli.

b) Non mettere le mani sotto il pezzo in lavorazione. La protezione coprilama non può proteggere dalla lama sotto il pezzo in lavorazione.

c) Regolare la profondità di taglio allo spessore del pezzo da lavorare. Al di sotto del pezzo da lavorare dovrebbe essere visibile meno di un intero dente della dentatura della lama.

d) Non tenere mai il pezzo in lavorazione tra le proprie mani o sopra le gambe durante l'operazione di taglio. Assicurare il pezzo da lavorare a una piattaforma stabile. È importante sostenere adeguatamente il pezzo per ridurre al massimo l'esposizione del corpo, la forzatura della lama e la perdita di controllo.

e) Quando si effettuano operazioni durante le quali l'utensile potrebbe entrare in contatto con fili elettrici nascosti o con il proprio cavo, impugnare l'utensile dalle superfici di presa isolate. Il contatto con un filo elettrico attivo renderà conduttive anche le parti metalliche esposte dell'utensile e potrebbe provocare una scossa elettrica per l'operatore.

f) Quando si esegue un taglio longitudinale, usare sempre una guida ad arresto parallelo o una guida a profilo lineare. Ciò migliora l'accuratezza del taglio e riduce l'eventualità che la lama sforzi eccessivamente.

g) Utilizzare sempre lame con la corretta dimensione e forma (diamantata contro arrotondata) dei fori del mandrino. Le lame che non combaciano con la struttura di innesto della sega non saranno centrate, provocando perdita di controllo durante il taglio.

h) Non utilizzare mai rondelle o bulloni errati o danneggiati per la lama. Le rondelle e i bulloni della lama sono stati appositamente

realizzati per la sega, per garantire il massimo delle prestazioni e della sicurezza durante il funzionamento.

(3.2) [Cause del rinculo e relative avvertenze]

Il rinculo rappresenta una reazione improvvisa a una lama schiacciata, inceppata o disallineata, che causa l'inalberamento senza controllo della sega, e la sua espulsione dal pezzo in lavorazione in direzione dell'operatore;

Quando la lama è fortemente schiacciata o inceppata sul solco di taglio, essa si blocca e la reazione del motore causa la spinta repentina dell'unità verso l'operatore;

Se la lama si piega o perde l'allineamento durante il taglio, i denti sul suo lato posteriore possono incastrarsi sul lato superiore del legno, con il risultato che la lama si estrarrà dall'intaglio e sarà sbalzata verso l'operatore.

(3.3) Il fenomeno del rinculo è il risultato di un utilizzo scorretto della sega e/o di procedure e condizioni di lavorazione errate e può essere evitato adottando le idonee precauzioni sotto descritte.

a) Mantenere una presa salda con entrambe le mani sulla sega e posizionare le proprie braccia in maniera da resistere alla spinta di un eventuale rinculo. Posizionare il proprio corpo su uno dei due lati della lama, ma non in linea con essa. Il rinculo può causare che la sega sia sbalzata all'indietro, ma l'impatto di tale fenomeno può essere controllato dall'operatore se sono adottate idonee precauzioni.

b) Quando una lama si blocca, o se è necessario per qualunque ragione interrompere un taglio, rilasciare l'interruttore a pressione e mantenere la sega spenta nel taglio del materiale fin quando la lama non si sia del tutto fermata. Non cercare mai di rimuovere la sega dal materiale o di spingerla indietro mentre la lama è in movimento, altrimenti potrebbe verificarsi un rinculo. Ispezionare e prendere le adeguate contromisure per evitare le possibili cause di inceppamento della lama.

c) Quando si riavvia la sega nel pezzo in lavorazione, centrare la lama nel solco del taglio in maniera tale che i suoi denti non siano incastrati nel materiale. Quando una lama si inceppa, può essere sbalzata fuori o respinta dal pezzo in lavorazione nel momento in cui la sega è riavviata.

d) Non utilizzare lame smussate o danneggiate. Lame non affilate o regolate

inadeguatamente producono solchi di taglio stretti che causano eccessiva frizione, inceppamento della lama e rinculo.

e) Prima di avviare un taglio, le leve di bloccaggio della profondità della lama e della regolazione dello smusso devono essere strette e bloccate. Lo spostamento della regolazione della lama durante il taglio può causare inceppamento e rinculo.

e) Prima di avviare il taglio, le leve di bloccaggio della profondità della lama e della regolazione dello smusso devono essere strette e bloccate. Lo spostamento della regolazione della lama durante il taglio può causare inceppamento e rinculo.

g) Usare estrema attenzione quando si effettuano tagli in pareti esistenti o altre aree cieche. La lama sporgente può tagliare oggetti con il rischio che si verifichi un effetto di rinculo.

FUNZIONE DI PROTEZIONE COPRILAMA INFERIORE

a) Verificare la corretta chiusura del coprilama inferiore prima di ogni utilizzo. Non adoperare la sega qualora il coprilama inferiore non si muova fluidamente e si chiuda istantaneamente. Non bloccare o legare mai il coprilama inferiore in posizione aperta. Qualora la sega cada accidentalmente, il coprilama inferiore potrebbe piegarsi. Sollevare il coprilama inferiore con l'impugnatura retrattile e assicurarsi che si muova liberamente e che non tocchi la lama o altre parti, in tutti gli angoli e le profondità di taglio.

b) Verificare il funzionamento della molla del coprilama inferiore. Qualora il coprilama e la molla non funzionino a dovere, devono essere riparati prima dell'uso. Il coprilama inferiore può funzionare lentamente a causa di parti danneggiate, concrezioni appiccicose e accumulo di detriti.

c) Il coprilama inferiore può essere reintrodotto manualmente solo per tagli speciali quali il taglio dal pieno e i tagli compositi. Sollevare il coprilama inferiore dall'impugnatura retrattile e, appena la lama entra nel materiale, il coprilama deve essere rilasciato. Per tutti gli altri tipi di taglio, il coprilama inferiore deve funzionare in modo automatico.

d) Verificare sempre a vista che il coprilama inferiore copra la lama prima di appoggiare la sega su un banco da lavoro o per terra. Una lama non protetta e in rotazione causerà l'arretramento della sega, con il risultato che taglierà qualunque cosa essa trovi sul suo percorso. Prendere confidenza con il tempo

necessario alla lama per fermarsi dopo il rilascio dell'interruttore.

ISTRUZIONI SUPPLEMENTARI SULLA SICUREZZA PER LE SEGHE CIRCOLARI

- a) Non utilizzare lame in acciaio ad alta velocità (HSS) per la sega.**
- b) Ispezionare l'utensile e la lama prima di ogni utilizzo.** Non impiegare lame deformate, fessurate, usurate o comunque danneggiate.
- c) Non utilizzare in alcuna circostanza la sega senza il sistema di protezione della lama originale.** Non bloccare la protezione coprilama mobile nella posizione aperta. Accertarsi che il coprilama funzioni in maniera fluida senza inceppamenti.
- d) Utilizzare esclusivamente lame che rispettino le caratteristiche specificate nel manuale.** Prima di utilizzare accessori, confrontare sempre il loro numero massimo di RPM consentiti con quello dell'apparecchio.
- e) Non utilizzare mole abrasive.**
- f) Utilizzare esclusivamente diametri di lama in accordo con le indicazioni.**

(3.4) ATTENZIONE: In caso vi siano delle parti mancanti, non mettere in funzione il proprio apparecchio fin quando esse non siano state sostituite. Il mancato rispetto della presente regola può comportare gravi lesioni.

(4.1) INFORMAZIONI INTRODUTTIVE - DISIMBALLAGGIO

Attenzione: Il pacco contiene oggetti taglienti. Prestare attenzione durante l'apertura. Rimuovere l'apparecchio insieme agli accessori inclusi nell'imballo. Controllare attentamente le buone condizioni dell'apparecchio e verificare che siano presenti tutti gli accessori elencati nel presente manuale. Accertarsi inoltre che tutti gli accessori siano completi in ogni loro parte. Qualora si riscontrino parti mancanti, l'apparecchio e i suoi accessori devono essere restituiti al rivenditore insieme all'imballo originale.

Non gettare via l'imballo. Conservarlo intatto per la durata del periodo di garanzia. Smaltire il materiale d'imballaggio in maniera eco-responsabile. Riciclare laddove possibile. Non consentire ai bambini di giocare con le buste di plastica vuote a causa del rischio di soffocamento.

(4.2) COMPONENTI IN DOTAZIONE

Descrizione	CCSL
Manuale di istruzioni	1
Lama TCT per il taglio di acciaio dolce	1
Chiave esagonale (cambio lama)	1
Guida di arresto parallelo	1

(4.3) MANUALI DI ISTRUZIONI EVOLUTION

Evolution Power Tools munisce ogni prodotto di un manuale di istruzioni. Ogni manuale specifico è concepito e progettato per fornire informazioni utili e facilmente accessibili circa l'utilizzo sicuro, la cura e la manutenzione del prodotto. Fare riferimento alla informazioni contenute nel manuale consentirà all'operatore di sfruttare a pieno e in sicurezza il potenziale dell'utensile. La politica di continuo miglioramento dei prodotti di Evolution può significare che, in maniera molto occasionale, i contenuti del manuale non rispecchino completamente gli ultimi miglioramenti o aggiornamenti apportati su uno specifico prodotto. Gli aggiornamenti/miglioramenti apportati su uno specifico prodotto possono verificarsi in conseguenza ad avanzamenti tecnologici o cambi di quadro legislativo nel paese di importazione del prodotto, ecc. Se si è in qualche modo incerti su un qualunque aspetto dell'utilizzo, cura o manutenzione di un prodotto Evolution, contattare l'assistenza telefonica dedicata, la quale sarà in grado di fornire informazioni aggiornate e consigli supplementari.

PANORAMICA DELL'UTENSILE

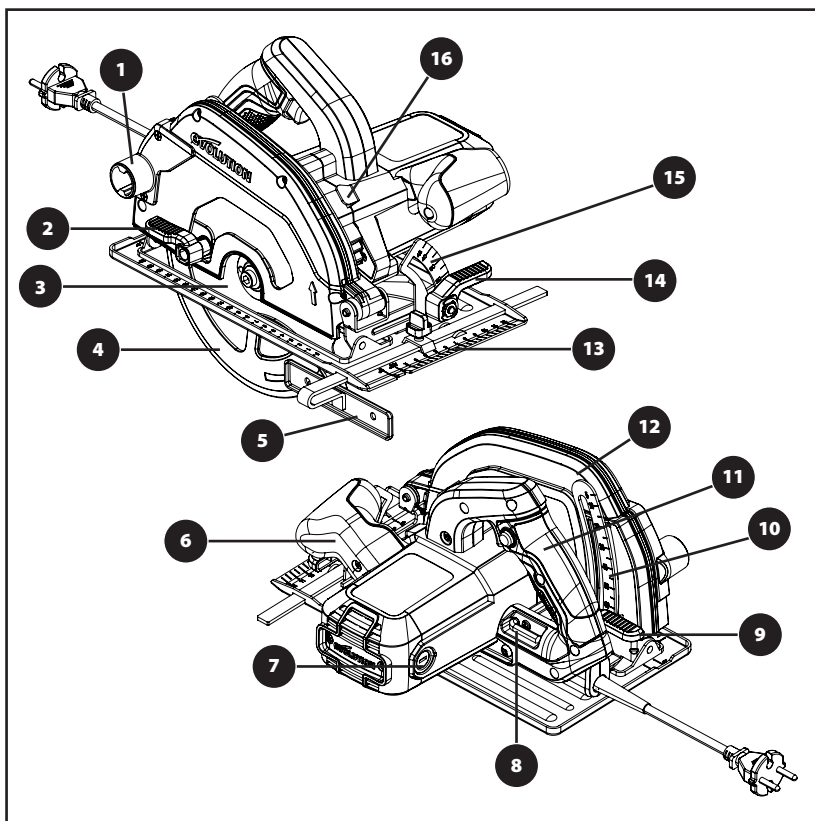

- 1. PORTA DI ESPULSIONE DEL MATERIALE TAGLIATO
- 2. LEVA A CHIUSURA
- 3. LAMA TCT PER IL TAGLIO DI ACCIAIO DOLCE
- 4. COPRILAMA INFERIORE
- 5. GUIDA DI ARRESTO PARALLELO
- 6. IMPUGNATURA ANTERIORE ERGONOMICA
- 7. SPAZZOLE DI CARBONE
- 8. CHIAVE ESAGONALE (CAMBIO LAMA)
- 9. LEVA DI BLOCCAGGIO DELLA

- REGOLAZIONE DI PROFONDITÀ
- 10. SCALA DI PROFONDITÀ
- 11. IMPUGNATURA POSTERIORE CON INTERRUOTORE ON / OFF INTEGRATO
- 12. COPRILAMA SUPERIORE
- 13. PIASTRA UNICA DI PRECISIONE
- 14. LEVA DI BLOCCAGGIO DELLA REGOLAZIONE DI SMUSSO
- 15. SCALA GONIOMETRICA
- 16. PULSANTE DI BLOCCO MANDRINO

(10) PREPARAZIONE

ATTENZIONE: Scollegare sempre l'utensile dalla fonte di alimentazione prima di eseguire qualunque regolazione.

Avvertenza: I presenti apparecchi sono equipaggiati con un cavo di alimentazione e una spina elettrica omologati per l'uso nel paese di destinazione. Non modificare o manomettere il cavo di alimentazione.

(10.1) INSTALLARE / RIMUOVERE UNA LAMA

ATTENZIONE: Utilizzare esclusivamente lame originali Evolution progettate per l'utilizzo sui presenti utensili. Accertarsi che la velocità massima della lama sia compatibile con quella dell'utensile.

Effettuare la presente procedura esclusivamente con l'utensile disconnesso dalla fonte di alimentazione.

Avvertenza: Si consiglia all'operatore di valutare l'utilizzo di guanti protettivi durante il maneggiamento della lama nelle fasi di installazione o sostituzione della stessa.

- Localizzare la chiave esagonale per il cambio lama conservata nell'apposito alloggiamento (**Fig. 1**)
- Posizionare la sega su una superficie in bolla e stabile.

Avvertenza: Tutti i diversi modelli possono, con attenzione, essere posti in equilibrio sul lato piatto dell'alloggiamento/ involuoco del motore, (**Fig. 2**) rendendo l'accesso alla lama e ai suoi ancoraggi molto pratico.

- Localizzare il pulsante di blocco mandrino. Bloccare il mandrino della sega mettendo in funzione detto pulsante di blocco. (**Fig. 3**)

Avvertenza: Ruotare lentamente a mano la lama, premendo delicatamente il pulsante di blocco mandrino. Ciò favorirà l'inserimento del blocco.

- Utilizzando la chiave esagonale, allentare e rimuovere la vite a brugola del mandrino, i relativi ancoraggi e la flangia esterna conduttrice della lama. (**Fig. 4**)

Avvertenza: La vite a brugola del mandrino è dotata di normale filettatura. Girare la vite in senso orario per serrare. Girare la vite in senso antiorario per allentare.

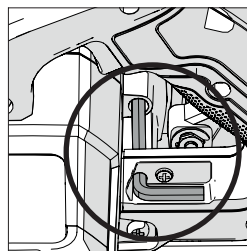

Fig. 1

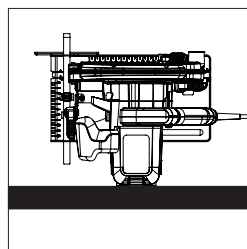

Fig. 2

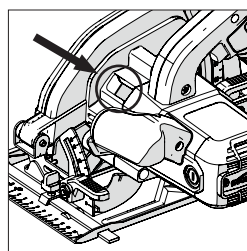

Fig. 3

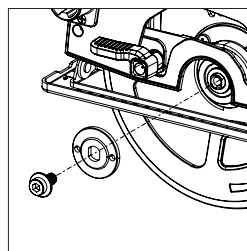

Fig. 4

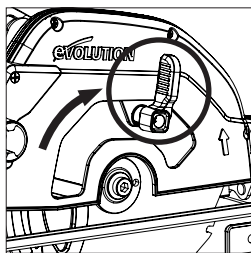

Fig. 5

- Riporre al sicuro la flangia esterna della lama e i relativi ancoraggi.
- Ruotare il coprilama inferiore sul coprilama superiore usando la leva a chiusura manuale. **(Fig. 5)**
- Rimuovere con attenzione la lama dall'apparecchio (se installata).
- Pulire a fondo le flange conduttrici esterna e interna.

Avvertenza: La flangia interna della lama può essere, a scelta, lasciata in sede. Deve essere comunque controllata e pulita a fondo. Qualora essa sia rimossa dall'utensile, dovrà poi essere reinserita con il medesimo verso in cui si trovava prima dell'operazione.

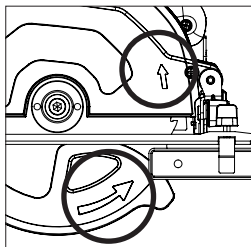

Fig. 6

- Pulire a fondo la lama intorno all'area del foro (su entrambi i lati) dove le flange toccano e stringono la stessa.
- Installare la (nuova) lama.
- Assicurarsi che la freccia di direzione della rotazione stampata sulla lama combaci con le frecce di direzione che si trovano sui coprilama superiore e inferiore dell'utensile. **(Fig. 6)**
- Installare nuovamente la flangia conduttrice esterna, la vite a brugola del mandrino e i suoi relativi ancoraggi.

Avvertenza: La flangia conduttrice esterna ha un foro appositamente creato che incorpora due placche opposte.

(Fig. 7) Tali placche si agganciano con altre due complementari ricavate sull'asta del mandrino.

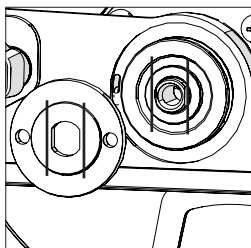

Fig. 7

- Re-innestare il blocco mandrino e serrare saldamente con la chiave esagonale la vite a brugola del mandrino.
- Rilasciare il pulsante di blocco mandrino
- Ricollocare la chiave esagonale nel suo apposito alloggiamento.
- Verificare che il blocco mandrino si sia del tutto disinserito ruotando manualmente la lama.
- Verificare il funzionamento del coprilama inferiore.

(11) GUIDA DI ARRESTO PARALLELO

Una guida ad arresto parallelo **(Fig. 8)**, in dotazione a tutti gli utensili, può essere particolarmente utile nelle operazioni di taglio longitudinale.

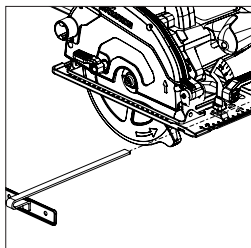

Fig. 8

Il braccio della guida deve essere inserito attraverso le aperture rettangolari posizionate su entrambi i lati (parte anteriore) della piastra unica, e scorrere sotto la vite di regolazione bloccaggio posta centralmente. **(Fig. 9)**

Avvertenza: La guida di arresto parallelo può essere inserita su entrambi i lati della piastra unica.

ATTENZIONE: Effettuare l'inserimento e la regolazione della guida esclusivamente con l'utensile disconnesso dalla fonte di alimentazione.

Avvertenza: Il braccio della guida di arresto parallelo deve passare attraverso tutte le aperture rettangolari presenti sulla piastra unica.

ATTENZIONE: L'installazione della guida attraverso una (1) sola delle aperture rettangolari sulla piastra e il suo successivo utilizzo possono essere potenzialmente pericolosi. Regolare la guida d'arresto in maniera tale che si trovi alla richiesta distanza dalla lama e serrare la vite di regolazione. Verificare che la guida sia parallela alla lama della sega.

(12) REGOLAZIONE PROFONDITÀ DI TAGLIO

- Allentare il meccanismo di bloccaggio della profondità di taglio tirando verso l'alto la leva di funzionamento. **(Fig. 10)**
- Regolare/riposizionare la piastra unica per impostare la richiesta profondità di taglio (ovvero la porzione con cui la lama fuoriesce dalla piastra stessa).

Avvertenza: Una scala di profondità può essere trovata sul quadrante di regolazione di tale valore, con un indicatore corrispondente presente nell'area limitrofa del coprilama superiore dell'utensile. **(Fig. 11)** Utilizzare tali funzioni può favorire una rapida impostazione.

Avvertenza: Sebbene la scala di profondità e gli indicatori di corrispondenza possano essere molto utili, e consentano una rapida regolazione, il loro utilizzo deve essere sempre considerato come una semplice guida al raggiungimento dell'impostazione desiderata.

Qualora sia necessaria una profondità di taglio molto accurata, le impostazioni della lama dovrebbero essere verificate tramite una riga di precisione (non in dotazione) o simili strumenti e quindi regolate di conseguenza.

- In molti casi la profondità di taglio deve essere regolata alla stessa altezza dello spessore del materiale da tagliare più la metà della altezza di un dente della sega (dalla sua punta alla radice). **(Fig.12)**
- Serrare il meccanismo di bloccaggio della profondità di taglio spingendo verso il basso la leva di funzionamento per fermare in modo sicuro l'utensile nella posizione richiesta.

(13) REGOLAZIONE DELL'ANGOLO DI TAGLIO (SMUSSO)

Le seghe circolari per il taglio di acciaio Evolution dispongono della possibilità di inclinare la lama in obliquo (fino) a 45° a sinistra. Pertanto sono possibili tagli a smusso.

Avvertenza: La lama è in posizione verticale quando la scala goniometrica segna 0°.

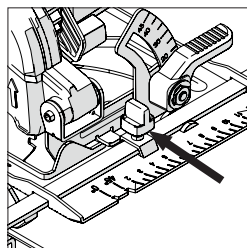

Fig. 9

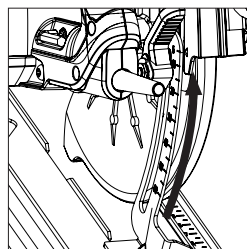

Fig. 10

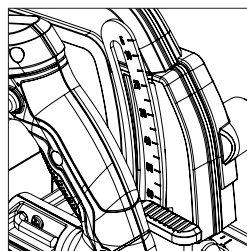

Fig. 11

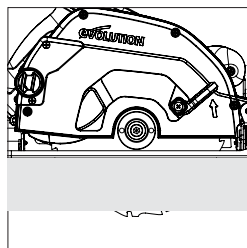

Fig. 12

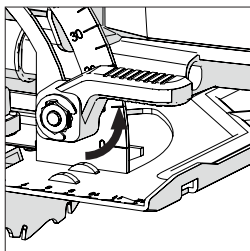

Fig. 13

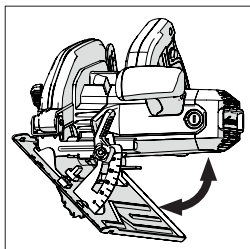

Fig. 14

Avvertenza: Una scala goniometrica (0°- 45°) è incorporata nel quadrante di bloccaggio smusso che si trova sulla parte anteriore della piastra unica. Il suo utilizzo renderà rapida la regolazione dell'angolo. Tuttavia esso deve essere considerato come una semplice guida.

Qualora sia necessario un angolo di smusso molto accurato, le impostazioni della lama dovrebbero essere verificate tramite un goniometro (non in dotazione) e quindi regolate di conseguenza.

- Allentare il meccanismo di bloccaggio smusso che si trova sul lato anteriore dell'utensile, tirando verso l'alto la leva. **(Fig. 13)**
- Inclinare la lama fino all'angolo desiderato così come indicato sulla scala goniometrica. **(Fig. 14)**
- Serrare saldamente il meccanismo di bloccaggio smusso spingendo la leva verso il basso una volta raggiunto l'angolo desiderato.

(14) INDICAZIONI D'UTILIZZO

(VERIFICHE PRE-ATTIVAZIONE)

Avvertenza: Ogni ambiente di lavoro è unico e differente dagli altri. Evolution Power Tools mette a disposizione dell'operatore le seguenti indicazioni generali sulle procedure e le pratiche di funzionamento in sicurezza degli utensili.

Tale panoramica non può essere esaustiva dato che Evolution non ha merito circa il tipo di ambiente di lavoro o di laboratorio nei quali i presenti utensili possono essere utilizzati.

Si raccomanda che, qualora l'operatore sia in dubbio sull'utilizzo di una qualsiasi funzione dei presenti utensili, si rivolga alle autorità competenti o al proprio supervisore lavorativo.

È importante condurre puntuali verifiche di sicurezza (a ogni utilizzo) prima di attivare l'utensile.

ATTENZIONE: Le verifiche di sicurezza pre-attivazione devono essere condotte con l'utensile scollegato dalla fonte di alimentazione.

- Verificare che tutte le protezioni coprilama funzionino correttamente, e che tutte le manopole/viti di regolazione siano saldamente serrate.
- Verificare che la lama sia stabile e installata correttamente. Accertarsi inoltre di aver selezionato la lama corretta per il materiale da tagliare.
- Verificare l'integrità del cavo di alimentazione.
- Quando possibile, ancorare il pezzo da lavorare a una struttura stabile di sostegno come un banco da lavoro, un cavalletto o simili.

- L'operatore deve sempre essere consapevole della posizione e del percorso del cavo di alimentazione.

(15) DPI

- L'operatore deve sempre indossare gli adeguati DPI (Dispositivi di Protezione Individuale) necessari al compito da svolgere.
Tra questi potrebbero figurare occhiali di sicurezza, maschera integrale per il viso, mascherina antipolvere, scarpe anti infortunistiche ecc.

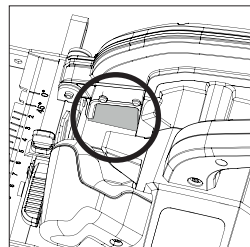

Fig. 15

Il coprilama superiore è sagomato appositamente per deviare verso il basso e lontano dall'operatore la maggior parte dei materiali di scarto. Tali materiali possono risultare roventi e/o taglienti. L'operatore deve adottare la dovuta attenzione durante la rimozione di tale materiale dal pezzo lavorato una volta completato il taglio.

Avvertenza: In base al tipo di materiale tagliato, alcuni di questi detriti possono incastrarsi all'interno del coprilama. Tali accumuli devono essere rimossi del tutto durante le normali operazioni di manutenzione dell'utensile o durante la sostituzione della lama.

Smaltire il materiale di scarto raccolto in maniera eco-responsabile.

VISORE DI CONTROLLO PROTETTIVO IN VETRO

Un visore di controllo in vetro rinforzato è posizionato sul lato anteriore sinistro del coprilama superiore, in concomitanza al punto in cui la lama fuoriesce dal taglio. **(Fig.15)** Ciò consente all'operatore di monitorare l'avanzamento del taglio, proteggendolo nel contempo dall'espulsione di materiali di scarto.

Avvertenza: Tale vetro deve, se necessario, essere pulito per garantire una visuale chiara e precisa della linea di taglio.

Avvertenza: Tutti i modelli della serie CCS sono dotati di una bocchetta con ventola per spazzare via i detriti dalla linea di taglio. Tale getto d'aria creato da una ventola a motore è rivolto verso la parte anteriore della lama e permette di mantenere relativamente libera da detriti la linea di taglio.

Tale funzione faciliterà l'operatore nell'osservare e seguire l'avanzamento della lama durante il taglio, lasciando visibili le eventuali linee di demarcazione fatte.

ATTENZIONE: Qualunque tipo di polvere può essere dannosa per la salute. Alcuni materiali possono essere particolarmente pericolosi. L'operatore dovrebbe sempre indossare la mascherina antipolvere adatta per il tipo di materiale sul quale sta operando.

Qualora l'operatore sia in dubbio circa la potenziale tossicità del materiale di lavoro, è consigliabile che richieda il parere di un professionista.

ATTENZIONE: I presenti utensili non devono mai essere utilizzati per tagliare l'amianto o qualunque materiale che contenga, o sia sospettato di contenere, amianto.

Consultare/informare le autorità competenti, e richiedere assistenza supplementare se si sospetta una contaminazione da amianto.

(16) INTERRUPTORE A PRESSIONE ON/OFF

Per avviare il motore:

- Premere l'interruttore a pressione.

Per fermare il motore:

- Rilasciare l'interruttore a pressione.

ATTENZIONE: Il motore non deve mai essere avviato con la lama a diretto contatto con una qualunque parte del pezzo da lavorare.

(17) INDICAZIONI PER IL TAGLIO

ATTENZIONE: L'operatore deve sempre essere consapevole della posizione e del percorso del cavo di alimentazione. Il cavo deve essere disposto in tale maniera da escludere del tutto la possibilità di contatto con la lama.

Il cavo non deve costituire un rischio di inciampo (o altro pericolo) per l'operatore o altri presenti.

- Non forzare l'utensile.
- Consentire alla velocità della lama di compiere il proprio lavoro. La buona riuscita del taglio non sarà migliorata da una dose eccessiva di pressione applicata dall'operatore e ciò ridurrà inoltre la durata di vita della lama.
- Quando si utilizza la guida di arresto parallelo, accertarsi che essa sia parallela alla lama. La lama e/o il motore possono subire danni se utilizzati con una guida di arresto parallelo regolata in maniera non corretta.
- Posizionare il bordo anteriore della piastra unica allineato sul pezzo da lavorare. Prima di avviare il motore, accertarsi che la lama non

sia in contatto con il pezzo da lavorare.

- Quando si inizia il taglio, visualizzare la linea di taglio tramite l'apposita guida, prestando attenzione a introdurre lentamente la lama nel materiale in modo da non danneggiare i denti della lama.

Avvertenza: Sono presenti due (2) linee guida di taglio sul lato anteriore e su quello posteriore della piastra unica. Esse offrono all'operatore un'indicazione relativa alla posizione di uscita della lama dal materiale in lavorazione quando essa è impostata ad un angolo di smusso di 0° o 45°.

- Utilizzare entrambe le mani per accompagnare in avanti la sega attraverso il pezzo da lavorare.
- Applicare una pressione costante e delicata per accompagnare in avanti la sega attraverso il pezzo da lavorare.

Avvertenza: Tutti i modelli Evolution per il taglio dell'acciaio dispongono di un coprilama inferiore automatico dotato di un bordo principale anteriore sagomato in maniera speciale. Tale caratteristica assicura che il coprilama si ritiri in maniera fluida e semplice appena la lama entra in contatto con il pezzo in lavorazione. Quando la lama esce dal pezzo, il coprilama inferiore ritornerà automaticamente nella propria normale posizione coprendola completamente.

Quando il taglio è stato portato a termine:

- Rilasciare l'interruttore a pressione ON/OFF.
- Consentire alla lama di fermarsi del tutto.
- Rimuovere l'utensile dal pezzo così che il coprilama inferiore ritorni automaticamente nella propria normale posizione coprendola.

ATTENZIONE: Qualora il motore dovesse bloccarsi durante un taglio, rilasciare immediatamente l'interruttore a pressione. Scollegare l'apparecchio dall'alimentazione e rimuoverlo dal pezzo in lavorazione. Esaminare la causa del problema e se possibile correggerlo. Provare a riavviare il motore solo quando si è del tutto certi che sia sicuro farlo.

MANUTENZIONE E REGOLAZIONI

Angolo di smusso - Verifica e regolazioni

Avvertenza: Le posizioni dell'angolo di smusso a 0° (lama verticale) o a 45° possono essere, se necessario, verificate e regolate.

ATTENZIONE: L'utensile deve essere disconnesso dall'alimentazione durante le seguenti procedure.

Per verificare la posizione a 0° (su tutti i modelli):

- Impostare la lama nella posizione verticale e contro il suo fermo a 0° (regolabile).
- Controllare la lama contro la piastra unica tramite una squadra di precisione o comune (non in dotazione). Fare attenzione a evitare le punte TCT dei denti. La lama dovrebbe essere esattamente a un angolo di 90° rispetto alla piastra unica.

Avvertenza: Il coprilama inferiore può essere ruotato (manualmente) fino al coprilama superiore. Ciò consentirà l'accurata collocazione della squadra di precisione o della squadra comune e quindi la procedura di verifica.

Qualora sia necessaria la regolazione:

Ruotare il fermo regolabile (**Fig. 16?**) in senso orario o antiorario usando la chiave esagonale (non in dotazione) fino a che la lama non registri esattamente un angolo di 90° rispetto alla piastra.

Per verificare l'impostazione di smusso a 45°:

- Impostare la lama a 45° tramite il meccanismo di inclinazione, accertandosi che si trovi contro il suo fermo a 45° (regolabile).
- Controllare la lama contro la piastra unica tramite una squadra di precisione o una squadra comune a 45° (non in dotazione). Fare attenzione a evitare le punte TCT dei denti. La lama dovrebbe essere allineata esattamente a 45° rispetto alla piastra unica.

Qualora sia necessaria la regolazione:

Ruotare il fermo regolabile (**Fig. 16**) in senso orario o antiorario usando la chiave esagonale (non in dotazione) fino a che la lama non registri un angolo esattamente a 90° rispetto alla piastra unica.

VERIFICA E SOSTITUZIONE DELLE SPAZZOLE DI CARBONE

ATTENZIONE: Scollegare l'utensile dall'alimentazione prima di effettuare la verifica o sostituzione delle spazzole di carbone.

Avvertenza: Sostituire entrambe le spazzole se una o l'altra presentano uno spessore di carbone rimasto inferiore ai 6 mm, o se la molla o il filo è danneggiato o bruciato.

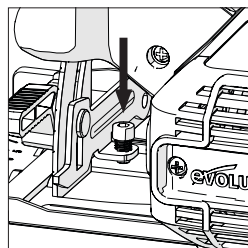

Fig. 16

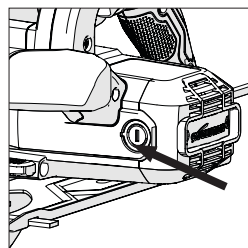

Fig. 17

Per rimuovere le spazzole:

- Svitare il tappo di plastica che si trova sul retro dell'alloggiamento motore. **(Fig. 17)**
Fare attenzione perché il tappo è caricato a molla.
- Estrarre le spazzole con le proprie molle.
- Qualora sia necessaria la sostituzione, posizionare le nuove spazzole e sostituire i tappi.

Avvertenza: Spazzole usate ma funzionanti possono essere riutilizzate. Esse devono essere reinserte nella propria posizione originale di funzionamento. Devono inoltre essere reinserte nello stesso verso in cui si trovavano prima della rimozione dall'utensile.

- Far girare il motore dell'utensile a vuoto per circa 5 minuti. Ciò favorirà l'adattamento delle nuove spazzole e garantirà l'efficienza del motore.

(20) MANUTENZIONE GENERALE E PULIZIA

Avvertenza: Tutte le attività di manutenzione devono essere condotte a utensile spento e disconnesso dalla fonte di alimentazione.

- Verificare su base regolare che tutte le funzioni e le protezioni di sicurezza operino in modo corretto. Utilizzare il presente utensile soltanto se tutte le protezioni/ funzioni di sicurezza sono del tutto operative.
- Tutti i cuscinetti a sfera nei presenti utensili sono lubrificati a vita. Non è richiesta ulteriore lubrificazione.

Utilizzare un panno pulito e leggermente umido per pulire le parti in plastica dell'apparecchio. Non utilizzare solventi o simili prodotti che potrebbero danneggiare le parti in plastica dell'utensile.

ATTENZIONE: Non tentare di pulire inserendo oggetti appuntiti nelle aperture della struttura dell'apparecchio ecc. Le prese di areazione devono essere pulite tramite getti di aria compressa.

Avvertenza: L'operatore deve impiegare tutti i necessari DPI durante l'utilizzo di aria compressa per operazioni di pulizia.

VISORE DI CONTROLLO PROTETTO IN VETRO

Se necessario, pulire il visore di controllo con un panno umido o con un idoneo prodotto di pulizia per vetro. Non utilizzare alcun materiale abrasivo che possa graffiare o danneggiare il vetro.

ACCUMULI DI DETRITI (COPRILAMA SUPERIORE)

Approfittare dell'occasione fornita dalla sostituzione della lama per verificare la presenza di accumuli di detriti all'interno del coprilama superiore. Qualunque detrito risultante deve essere rimosso tramite un accessorio idoneo (possibilmente in plastica o legno) in modo tale che l'operazione non danneggi l'interno del coprilama.

ATTENZIONE: L'operatore deve indossare gli idonei DPI durante lo svolgimento di tale compito.

I detriti rimossi devono essere smaltiti in modo sicuro ed eco-sostenibile.

(21) PROTEZIONE AMBIENTALE

I rifiuti di materiale elettrico non devono essere smaltiti insieme a quelli domestici. Si prega di riciclare laddove siano presenti adeguate infrastrutture. Verificare con il proprio ente responsabile locale o con il rivenditore le indicazioni per il riciclo.



DICHIARAZIONE DI CONFORMITÀ CE**Il produttore del prodotto oggetto della presente dichiarazione:****UK:** Evolution Power Tools Ltd. Venture One, Longacre Close, Holbrook Industrial Estate, Sheffield, S20 3FR.**FR:** Evolution Power Tools SAS. 61 Avenue Lafontaine, 33560, Carbon-Blanc, Bordeaux, France.

Il produttore dichiara di seguito che l'utensile, come illustrato nella presente dichiarazione, soddisfa le disposizioni pertinenti della Direttiva Macchine e delle altre direttive idonee come di seguito descritto.

Il produttore dichiara inoltre che l'apparecchio, così come illustrato nella presente dichiarazione, laddove applicabile, soddisfa le disposizioni pertinenti della normativa relativa ai requisiti essenziali di sicurezza e tutela della salute (EHSRs).

Le Direttive oggetto della presente dichiarazione sono quelle di seguito riportate:

2006/42/CE.	Direttiva Macchine.
2014/30/UE.	Direttiva Compatibilità Elettromagnetica.
2011/65/UE. & 2015/863/UE.	La Direttiva sulla restrizione all'uso di sostanze pericolose nelle apparecchiature elettriche ed elettroniche (RoHS).
2012/19/UE.	La Direttiva sui Rifiuti da Apparecchiature Elettriche ed Elettroniche (WEEE).

Ed è in conformità con i requisiti applicabili dei seguenti documenti:

EN 62841-1:2015+AC:2015+A11:2022 • EN62841-2-5:2014 • EN IEC 55014-1:2021 • EN IEC 55014-2:2021 • EN IEC 61000-3-2-2019+A1:2021 • EN IEC 61000-3-11:2019

Dettagli prodotto

Descrizione:	S185CCSL 185 mm (7-1/4") SEGA CIRCOLARE PER IL TAGLIO DI ACCIAIO
Evolution modello N:	028-0001, 028-0002, 028-0003
Marca:	EVOLUTION POWERTOOLS LIMITED
Voltaggio:	110V / 220-240V ~ 50Hz
Ingresso:	1600 W

La documentazione tecnica a suffragio della compatibilità del prodotto con i requisiti della direttiva è stata redatta e messa a disposizione per la consultazione da parte delle autorità preposte pertinenti. Essa dimostra che le nostre schede tecniche contengono i documenti sopra elencati e che soddisfano i criteri corretti per il prodotto così come in precedenza illustrato.

Nome e indirizzo del titolare della documentazione tecnica.

Firmato:

Stampa: Barry Bloomer

Direttore finanziario e della rete di commercializzazione

Data:

25/08/23

(1.2) WSTĘP**WAŻNE**

Należy uważnie i w całości zapoznać się z treścią niniejszej instrukcji obsługi i bezpieczeństwa.

Ze względów bezpieczeństwa, w przypadku wątpliwości co do któregoś aspektu dotyczącego korzystania z tego sprzętu, należy skontaktować się z odpowiednią infolinią obsługi technicznej, której numer podany jest na stronie internetowej firmy Evolution Power Tools. Za pośrednictwem naszej ogólnosiwiatowej organizacji oferujemy dostęp do kilku infolinii obsługi technicznej. Pomoc techniczna dostępna jest również u dystrybutorów.

(1.3) KONTAKT:

STRONA INTERNETOWA: www.evolutionpowertools.com

UK/UE/AUS: customer.services@evolutionpowertools.com

USA: evolutioninfo@evolutionpowertools.com

(1.4) GWARANCJA

Gratulujemy zakupu narzędzia marki Evolution Power Tools. Produkt należy zarejestrować na stronie internetowej zgodnie z informacjami zawartymi w dołączonej do urządzenia ulotce dotyczącej rejestracji online. Umożliwi to zatwierdzenie okresu gwarancyjnego urządzenia za pośrednictwem witryny Evolution poprzez podanie danych osobowych, co w razie potrzeby zapewni szybki dostęp do usług serwisowych.

Serdecznie dziękujemy za wybranie produktu marki Evolution Power Tools.

SPECYFIKACJE

SPECYFIKACJE URZĄDZENIA	UK / UE	USA
Silnik EU (220-240 V ~ 50 Hz)	1 600 W	-
Silnik UK (110 V ~ 50 Hz)	1 600 W	-
Silnik USA (120 V ~ 60 Hz)	-	15 A
Prędkość bez obciążenia (min ⁻¹ /obr/min)	3 700	3 700
Waga	5,2 kg	11,4 funtów
Średnica dyszy zasysającej pył	Ø 30 mm	Ø 1-3/16 cala
Maksymalny Kąt Nachylenia Ostrza (stopnie)	45°	45°
Długość kabla zasilania	3 m	10 ft

MOŻLIWOŚCI CIĘCIA	UK / UE	USA
Maksymalna Grubość Cięcia (90°)	64 mm	2-1/2 cala
Maksymalna Grubość Cięcia (45°)	35 mm	1-3/8 cala

WYMIARY TARCZY	UK / UE	USA
Średnica tarczy	Ø 185 mm	Ø 7-1/4 cala
Prędkość maksymalna (min ⁻¹ /obr/min)	5 800	5 800
Średnica otworu	20 mm	25/32 cala
Grubość	2,0 mm	2,0 mm

DANE DOT. HAŁASU I WIBRACJI	CCSL
Poziom ciśnienia akustycznego L _{pA} (220-240 V)	94,0 dB
Poziom mocy akustycznej L _{wA} (220-240 V)	105,0 dB
Wibracje (220-240 V)	a _{hM} = 2,888 m/s ² a _{hM} = 3,491 m/s ²
Poziom ciśnienia akustycznego L _{pA} (110 V)	92,9 dB
Poziom mocy akustycznej L _{wA} (110 V)	103,9 dB
Wibracje (110 V)	a _{hM} = 3,041 m/s ² a _{hM} = 3,697 m/s ²

OSTRZEŻENIE: W związku z poborem mocy przy włączeniu tego produktu wystąpić może spadek napięcia, który może wpłynąć na inne urządzenia (np. ściemnianie się światła). Z powodów technicznych zalecamy, aby impedancja sieci wynosiła Z_{sysmax} < 0,29+j0,18 Ω w celu uniknięcia zakłóceń. Aby uzyskać więcej informacji, można skontaktować się z lokalnym dostawcą prądu.

WIBRACJE

(1.5) Informacja: Pomiary wibracji zostały wykonane w warunkach standardowych zgodnych z: EN 62841-1: 2015, EN 62841-2-5: 2014

OSTRZEŻENIE: NALEŻY STOSOWAĆ ŚRODKI OCHRONY SŁUCHU!

Podana wartość całkowita wibracji została zmierzona zgodnie ze standardowymi metodami testowymi i może posłużyć do porównywania różnych narzędzi.

Podana wartość całkowita wibracji może także posłużyć do wstępnej oceny poziomu narażenia.

(1.6) OSTRZEŻENIE: Podczas użytkowania tego urządzenia operator może być narażony na wysoki poziom wibracji przenoszonych na ręce i ramiona.

Istnieje możliwość rozwoju u operatora „choroby wibracyjnej białych palców” (objaw Raynauda). Stan ten może zmniejszyć wrażliwość ręki na temperaturę, jak również powodować ogólne drętwienie.

W przypadku długotrwałego lub regularnego korzystania z tego urządzenia należy dokładnie monitorować stan dłoni i palców. W przypadku pojawienia się jakichkolwiek objawów należy zasięgnąć porady lekarza.

- Pomiar i ocena narażenia człowieka na drgania przenoszone na dłonie w miejscu pracy są podane w: EN 62841-1 i EN 62841-2-5
- Na poziom wibracji podczas pracy wpłynąć może wiele czynników, np. stan i położenie powierzchni roboczej oraz typ i stan używanej maszyny. Należy ocenić te czynniki przed każdym użyciem i dostosować do nich odpowiednie metody pracy. Ograniczenie wpływu tych czynników może przyczynić się do zmniejszenia skutków wibracji:

Obsługa

- Należy obsługiwać maszynę, zachowując ostrożność i pozwalając urządzeniu wykonywać powierzone zadanie.
- Należy unikać używania nadmiernej siły fizycznej w odniesieniu do jakichkolwiek elementów układu sterowania urządzeniem.
- Należy zwrócić uwagę na własne bezpieczeństwo i stabilną pozycję, a także na położenie maszyny podczas użytkowania.

Powierzchnia robocza

- Należy zwrócić uwagę na materiał, z którego wykonana jest powierzchnia robocza: jego stan, gęstość, wytrzymałość, sztywność i położenie.

OSTRZEŻENIE: Emisja drgań podczas rzeczywistego użytkowania elektronarzędzia może różnić się od podanej wartości całkowitej w zależności od sposobu używania narzędzia.









Potrzeba ustalenia środków bezpieczeństwa i ochrony operatora opiera się na ocenie narażenia w rzeczywistych warunkach użytkowania (z uwzględnieniem wszystkich etapów cyklu operacyjnego, takich jak czas, kiedy narzędzie jest wyłączone, pracuje na biegu jałowym, w dodatku do czasu aktywacji).

(1.7) OZNACZENIA I SYMBOLE

OSTRZEŻENIE: Nie należy korzystać z narzędzia, jeśli oznaczenia ostrzegawcze lub informacyjne są uszkodzone lub zostały usunięte. Należy skontaktować się z firmą Evolution Power Tools w celu uzyskania nowych etykiet.

Uwaga: Wszystkie lub niektóre z następujących symboli mogą znajdować się w instrukcji lub na produkcie.

(1.8)

Symbol	Opis
V	Wolty
A	Ampery
Hz	Herce
Min ⁻¹ /obr/min	Prędkość
~	Prąd zmienny
n ₀	Prędkość bez obciążenia
	Należy założyć okulary ochronne
	Należy stosować środki ochrony słuchu
	Należy stosować ochronę przed pyłem
	Należy zapoznać się z instrukcją
	Podwójna izolacja
	Certyfikat CE
	Zużyty sprzęt elektryczny i elektroniczny
	Triman - zbieranie odpadów i recykling
	Ostrzeżenie

(1.9) PRZEWDZIANE ZASTOSOWANIE ELEKTRONARZĘDZIA

OSTRZEŻENIE: Niniejszy produkt to ręczna pilarka tarczowa zaprojektowana do eksploatacji z wykorzystaniem specjalnych tarcz marki Evolution. Należy używać wyłącznie akcesoriów zaprojektowanych do stosowania z tym narzędziem i/lub akcesoriów zalecanych przez Evolution Power Tools Ltd.

Po zamontowaniu odpowiedniego ostrza narzędzie to można przeznaczyć do cięcia:

Stali miękkiej
Aluminium
Drewna (zalecana zmiana tarczy)

Uwaga: Cięcie stali ocynkowanej może skrócić żywotność ostrza.

(1.10) ZABRONIONE ZASTOSOWANIE ELEKTRONARZĘDZIA

OSTRZEŻENIE: Ręcznej pilarki tarczowej należy używać wyłącznie zgodnie z przeznaczeniem. Nie należy wprowadzać w urządzeniu żadnych modyfikacji lub stosować urządzeń do zasilania jakichkolwiek urządzeń lub akcesoriów innych niż określone w niniejszej instrukcji.

(1.11) OSTRZEŻENIE: Urządzenie nie jest przeznaczone do użytkowania przez dzieci i osoby o ograniczonej sprawności fizycznej, sensorycznej lub umysłowej, lub nieposiadające odpowiedniego doświadczenia i wiedzy, chyba że będą one nadzorowane lub zostaną poinstruowane na temat bezpiecznego korzystania z urządzenia przez osobę odpowiedzialną za ich bezpieczeństwo i kompetentną w zakresie bezpiecznego korzystania z urządzenia.

Dzieci wymagają stałego nadzoru, aby z całą pewnością nie miały one dostępu do sprzętu, ani pozwolenia na zabawę urządzeniem.

(1.12) BEZPIECZEŃSTWO ELEKTRYCZNE

Urządzenie jest wyposażone w odpowiednio profilowaną wtyczkę i kabel zasilający odpowiedni dla danego rynku. W przypadku uszkodzenia kabla zasilającego należy go wymienić na specjalny kabel lub zespół dostępny u producenta lub autoryzowanego dystrybutora.

(1.13) UŻYTKOWANIE NA

ZEWNAȦRZOSTRZEŻENIE: Jeśli urządzenie będzie eksploatowane na wolnym powietrzu, ze względów bezpieczeŃstwa nie moŹna uŹywać go w miejscach zawilgoconych ani naraŹać na działanie deszczu. Nie naleŹy umieszczać narzędzia na wilgotnym podłozu. W miarę moŹliwosci naleŹy ustawić je na czystym i suchym blacie roboczym. W celu zapewnienia dodatkowej ochrony naleŹy zastosować wylęcznik różnicowoprądowy (RCD), który przerwie zasilanie, jeśli prąd różnicowy przekroczy 30 mA przez okres 30 ms. NaleŹy zawsze sprawdzić działanie wylęcznika różnicowoprądowego (RCD) przed przystępieniem do korzystania z urządzenia.

W przypadku konieczności zastosowania przedłuzacza, naleŹy upewnić się, Źe nadaje się on do uŹywania na zewnątrz i posiada odpowiednie oznaczenie. Podczas korzystania z przedłuzacza naleŹy przestrzegać instrukcji producenta.

(2.1) OGÓLNE INSTRUKCJE BEZPIECZEŃSTWA

(Niniejsze ogólne instrukcje bezpieczeŃstwa przy korzystaniu z elektronarzędzi sę zgodne z EN 62841-1: 2015, UL Std. 62841-1 i CSA Std. C22.2 nr 62841-1).

OSTRZEŻENIE: NaleŹy zapoznać się z treścią wszelkich ostrzeŹeŃ oraz instrukcji. Nieprzestrzeganie ostrzeŹeŃ lub instrukcji moŹe doprowadzić do poraŹenia prądem, poŹaru i/ lub powaŹnych obraŹeŃ.

Wszystkie ostrzeŹenia i instrukcje naleŹy zachować w celu przyszłego wykorzystania. Termin „elektronarzędzie” odnosi się do urządzenia zasilanego sieciowo (przewodowego) lub urządzenia zasilanego za pomocę baterii (beprzewodowego).

(2.2) 1) Ogólne ostrzeŹenia w zakresie bezpieczeŃstwa elektronarzędzi [BezpieczeŃstwo miejsca pracy]

a) NaleŹy zadbać o czystość i prawidłowe oświetlenie obszaru pracy.

Bałagan lub brak wystarczającego oświetlenia mogę spowodować wypadek.

b) Nie naleŹy uŹywać elektronarzędzi w przestrzeniach zagroŹonych wybuchem, np. w obecności łatwopalnych cieczy, gazów lub pyłów. Elektronarzędzia wytwarzaję iskry, które mogę spowodować zapłon pyłu lub oparów.

c) Nie naleŹy dopuszczać dzieci ani osób postronnych do obszaru pracy elektronarzędzi. Rozproszenie uwagi moŹe spowodować utratę kontroli.

(2.3) 2) Ogólne ostrzeŹenia w zakresie bezpieczeŃstwa elektronarzędzi [BezpieczeŃstwo elektryczne]

a) Wtyczka elektronarzędzia musi być dopasowana do gniazda zasilania. Nie wolno w Źaden sposób modyfikować wtyczki. W przypadku elektronarzędzi z uziemieniem nie naleŹy stosować przejściówek. Oryginalne wtyczki i zgodne gniazda zmniejszaję ryzyko poraŹenia prądem.

b) NaleŹy unikać dotykania uziemionych powierzchni, takich jak rury, grzejniki, piece i lodóweki. Uziemienie ciała powoduje zwiększenie ryzyka poraŹenia prądem.

c) Nie naleŹy wystawiać elektronarzędzi na działanie deszczu lub wilgoci. Przedostanie się wody do wnątrza urządzenia zwiększa ryzyko poraŹenia prądem.

d) Nie naleŹy nadwyręzać przewodu. Nigdy nie naleŹy uŹywać przewodu do przenoszenia, przeciągania lub odłaczania elektronarzędzia. Przewód naleŹy trzymać z dala od źródeł ciepła, oleju, ostrych krawędzi lub ruchomych części urządzenia. Uszkodzone lub poplątane przewody zwiększaję ryzyko poraŹenia prądem.

e) W przypadku korzystania z urządzenia na wolnym powietrzu naleŹy uŹywać przedłuzacza przystosowanego do uŹywania na zewnątrz. Korzystanie z przedłuzacza przystosowanego do uŹywania na zewnątrz zmniejsza ryzyko poraŹenia prądem.

f) W przypadku konieczności korzystania z elektronarzędzia w bardzo wilgotnym miejscu naleŹy uŹywać gniazda zasilania wyposażonego w wylęcznik różnicowoprądowy (RCD).

Korzystanie z wylęcznika różnicowoprądowego zmniejsza ryzyko poraŹenia prądem.

(2.4) 3) Ogólne ostrzeŹenia w zakresie bezpieczeŃstwa elektronarzędzi [BezpieczeŃstwo osobiste].

a) Podczas korzystania z elektronarzędzia uŹytkownik powinien być czujny, uważny i zachowywać zdrowy rozsądek. Nie naleŹy uŹywać elektronarzędzi w stanie zmęczenia bądź pod wpływem narkotyków, alkoholu lub leków. Chwila nieuwagi podczas obsługi urządzenia moŹe spowodować powaŹne obraŹenia ciała.

b) Należy korzystać ze środków ochrony osobistej. Należy zawsze stosować środki ochrony oczu. Wyposażenie ochronne, takie jak maska przeciwpyłowa, antypoślizgowe obuwie robocze, kask ochronny lub nauszniki ochronne używane w odpowiednich warunkach zmniejszają ryzyko odniesienia obrażeń.

c) Należy zapobiegać przypadkowemu włączeniu urządzenia. Przed podłączeniem do źródła zasilania lub akumulatora, podnoszeniem lub przenoszeniem narzędzia, należy upewnić się, że przełącznik zasilania znajduje się w pozycji wyłączonej. Przenoszenie urządzenia z palcem umieszczonym na przełączniku zasilania lub podłączenie elektronarzędzi przy włączonym przełączniku zasilania stwarza ryzyko wypadku.

d) Przed włączeniem elektronarzędzia należy usunąć z niego wszelkie narzędzia oraz klucze regulacyjne. Narzędzie lub klucz pozostawiony w obracającej się części elektronarzędzia może spowodować obrażenia ciała.

e) Nie należy się wychylać. Należy zawsze zachowywać odpowiednią pozycję i równowagę ciała. Umożliwia to lepszą kontrolę nad elektronarzędziem w nieoczekiwanych sytuacjach.

f) Należy nosić odpowiednią odzież. Do pracy z elektronarzędziem nie należy zakładać luźnej odzieży ani biżuterii. Włosy, odzież i rękawice należy trzymać z dala od ruchomych części urządzenia. Ubranie, biżuteria lub długie włosy mogą zostać wciągnięte przez ruchome części urządzenia.

g) Jeśli do zestawu dołączone są urządzenia do podłączenia mechanizmów odsysania i zbierania pyłu, należy się upewnić, że są one prawidłowo przyłączone i eksploatowane. Korzystanie z urządzenia odsysającego pył może zmniejszyć zagrożenie związane z pyłami.

h) Nie należy pozwolić, aby obeznanie związane z częstym korzystaniem z urządzenia doprowadziło do beztroski i ignorowania zasad bezpieczeństwa. Nieprzemysłane działanie może spowodować poważne obrażenia w ułamku sekundy.

(2.5) 4) Ogólne ostrzeżenia w zakresie bezpieczeństwa elektronarzędzi [Eksploatacja i pielęgnacja elektronarzędzi].

a) Nie przeciążać urządzenia. Należy używać narzędzi odpowiednich dla danego zastosowania. Prawidłowe narzędzie wykona

zadanie lepiej i bezpieczniej w podanym zakresie sprawności.

b) Nie używać urządzenia, jeśli przełącznik nie spełnia funkcji włączania lub wyłączania urządzenia. Urządzenia, których nie można kontrolować za pomocą przełącznika, są niebezpieczne i muszą zostać oddane do naprawy.

c) Przed dokonaniem regulacji, wymiany akcesoriów lub przechowywaniem elektronarzędzia należy odłączyć wtyczkę od źródła zasilania i/lub akumulator od urządzenia. Prewencyjne środki bezpieczeństwa zmniejszają ryzyko przypadkowego uruchomienia elektronarzędzia.

d) Nieużywane elektronarzędzia należy przechowywać w miejscu niedostępnym dla dzieci i nie należy dopuszczać do nich osób niezaznajomionych z obsługą elektronarzędzi lub treścią instrukcji obsługi. Elektronarzędzia stanowią zagrożenie w rękach niedoświadczonych użytkowników.

e) Należy przeprowadzać konserwację elektronarzędzi. Należy sprawdzać urządzenie pod kątem nieprawidłowego ustawienia lub zablokowania elementów ruchomych, pęknięć elementów ruchomych lub innych usterek, które mogą wpłynąć na funkcjonowanie urządzenia. W przypadku usterek urządzenie należy naprawić przed ponownym użyciem. Niewłaściwa konserwacja elektronarzędzi jest przyczyną wielu wypadków.

f) Należy utrzymywać narzędzia tnące w czystości i pamiętać o ich ostrzeniu.

Zadbane narzędzia tnące z ostrymi krawędziami tnącymi rzadziej się zacinają i łatwiej nimi sterować.

g) Elektronarzędzia, akcesoriów, końcówek itp. należy używać zgodnie z niniejszymi instrukcjami, mając na uwadze warunki pracy i wykonywane zadania. Używanie narzędzi do wykonywania prac niezgodnych z ich przeznaczeniem może doprowadzić do niebezpiecznych sytuacji.

h) Uchwyty i powierzchnie chwytne muszą być suche, czyste i niezanieczyszczone olejem ani smarem. Śliskie uchwyty i powierzchnie uniemożliwiają bezpieczną obsługę i kontrolę urządzenia w nieprzewidzianych sytuacjach.

(2.6) 5) Ogólne ostrzeżenia w zakresie bezpieczeństwa elektronarzędzi [Serwis]

a) Urządzenie powinno być serwisowane przez wykwalifikowaną osobę przy użyciu wyłącznie identycznych części zamiennych. Zagwarantuje to utrzymanie bezpieczeństwa elektronarzędzia.

(2.7) ZALECENIA ZDROWOTNE

OSTRZEŻENIE: Przy korzystaniu z urządzenia mogą wytworzyć się cząsteczki pyłu. W niektórych przypadkach, w zależności od wykorzystywanych materiałów, pył może być szczególnie szkodliwy. W przypadku podejrzenia, że farba pokrywająca powierzchnię ciętego materiału zawiera ołów, należy zasięgnąć porady specjalisty. Farby na bazie ołowiu powinny zostać usunięte jedynie przez profesjonalistę i nie należy podejmować samodzielnych prób ich usuwania.

Po osadzeniu się pyłu na powierzchniach, przeniesienie go dłońmi do jamy ustnej może doprowadzić do spożycia ołowiu. Narażenie na choćby niewielką ilość ołowiu może spowodować nieodwracalne uszkodzenie mózgu i systemu nerwowego. Szczególnie narażone są małe i nienarodzone dzieci. Zaleca się ocenę ryzyka związanego z obróbką danego materiału i ograniczenie narażenia na szkodliwe czynniki.

Niektóre materiały mogą produkować pyły szkodliwe dla zdrowia. Podczas korzystania z urządzenia zalecamy stosowanie zatwierdzonych masek przeciwpyłowych z wymiennymi filtrami.

Należy zawsze:

- pracować w dobrze wentylowanym miejscu.
- korzystać z zatwierdzonych środków bezpieczeństwa, takich jak maski przeciwpyłowe, zaprojektowane specjalnie po to, aby filtrować mikroskopijne cząsteczki.

(2.8) OSTRZEŻENIE: podczas korzystania z dowolnego elektronarzędzia ciała obce mogą zostać wyrzucone w kierunku oczu operatora, co może skutkować poważnym urazem narządu wzroku. Przed przystąpieniem do pracy z elektronarzędziem należy założyć okulary lub gogle ochronne z osłoną boczną. W miarę potrzeby należy zastosować całkowitą osłonę twarzy.

INSTRUKCJE BEZPIECZEŃSTWA DLA WSZYSTKICH PILAREK

[Postępowanie przy cięciu]

a) **ZAGROŻENIE: Dłonie należy trzymać z dala od ciętej powierzchni i ostrza.**

Drugą rękę należy trzymać na uchwycie pomocniczym lub na obudowie silnika.

Jeśli obie ręce będą trzymać pilarkę, nie dostaną się pod ostrze.

b) **Nie należy sięgać pod obrabiany przedmiot.** Osłona ostrza nie chroni operatora pod obrabianym przedmiotem.

c) **Głębokość cięcia należy dostosować do grubości obrabianego przedmiotu.** Poniżej obrabianego przedmiotu widoczny być powinien jeden niepełny ząb tarczy.

d) **Podczas cięcia nie wolno trzymać obrabianego przedmiotu w dłoniach lub opierać go na nodze. Przedmiot należy zabezpieczyć na stabilnej podstawie.**

Należy odpowiednio zabezpieczyć pracę, aby zminimalizować prawdopodobieństwo zablokowania ostrza, utraty kontroli lub narażenia ciała na obrażenia.

e) **Podczas wykonywania zadania, w którym narzędzie tnące może natrafić na ukryte przewody elektryczne lub na własny przewód, należy trzymać urządzenie za izolowane powierzchnie chwytne.** Natrafienie na kabel, który jest pod napięciem, przenosi napięcie na metalowe części elektronarzędzia i może doprowadzić do porażenia operatora prądem.

f) **Podczas cięcia wzdłuż, należy zawsze korzystać z przykładnicy lub prowadnicy.**

Zapewnia to dokładność cięcia i zmniejsza prawdopodobieństwo zablokowania ostrza.

g) **Należy zawsze używać tarcz o odpowiednim rozmiarze i kształcie otworu mocowania (romb lub okrągły).** Ostrza niepasujące do osprzętu montażowego piły mogą spowodować nieprawidłowe obroty tarczy i utratę kontroli.

h) **Nie wolno używać śrub i podkładek, które są zniszczone lub nieprawidłowe.**

Podkładki i śruby zostały zaprojektowane specjalnie do tej pilarki dla optymalnej efektywności i bezpieczeństwa pracy.

(3.2) [Przyczyny odrzutu i powiązane z tym ostrzeżenia]

Odrzut to nagła reakcja na zakleszczenie, zablokowanie lub nieprawidłowe ustawienie ostrza, powodujące niekontrolowane odrzucenie ostrza z obrabianego materiału i przesunięcie się w stronę operatora.

Jeśli tarcza zakleszczy się lub zablokuje poprzez zamknięcie nacięcia, ostrze traci sterowność, a silnik reaguje gwałtownym odrzuceniem urządzenia w stronę operatora.

Jeśli ostrze wygnie się lub ustawi się nieprawidłowo w nacięciu, zęby na tylnej krawędzi tarczy mogą wbić się w górną warstwę drewna, powodując wydostanie się ostrza z nacięcia i odrzut w stronę operatora.

(3.3) Odrzut jest efektem nieprawidłowego użycia pilarki i/lub nieprawidłowego postępowania lub warunków pracy. Można go uniknąć stosując środki prewencyjne opisane poniżej.

a) Urządzenie należy trzymać stabilnie obiema rękami w odpowiedniej pozycji, która pozwoli na odparcie siły odrzutu. Należy ustawić się po dowolnej stronie tarczy, a nie na równi z nią. Odrzut powoduje odskoczenie urządzenia do tyłu, lecz siła odrzutu może być kontrolowana przez operatora, jeśli podjęte są odpowiednie środki prewencyjne.

b) Jeśli ostrze się blokuje lub zaskóca cięcie z dowolnego powodu, należy zwolnić przełącznik i trzymać pilarkę bez ruchu w materiale aż do momentu, kiedy tarcza całkowicie się zatrzyma. W żadnym wypadku nie należy podejmować próby usunięcia pilarki z obrabianego przedmiotu lub pociągnięcia jej do tyłu, podczas gdy tarcza jest w ruchu. Może to doprowadzić do odrzutu. Należy przeanalizować i podjąć działania korekcyjne, aby wyeliminować przyczynę zablokowania się ostrza.

c) Przywracając pilarkę do pracy nad przedmiotem obróbki, ustaw ostrze w nacięciu, tak aby zęby nie wchodziły w materiał. Jeśli ostrze się zablokuje, może wspiąć się do góry lub spowodować odrzut od przedmiotu obróbki przy restarcie pilarki.

d) Nie należy używać tępych lub zniszczonych tarcz. Nienaostrzone lub nieprawidłowo założone tarcze mogą stworzyć zbyt wąskie nacięcia, powodując nadmierne tarcie, blokowanie się ostrza i odrzut.

e) Dźwignie blokady głębokości i nachylenia ostrza muszą być sztywnie zablokowane przed przystąpieniem do cięcia. Zmiana ustawień ostrza podczas cięcia może spowodować zablokowanie i odrzut.

f) Dźwignie blokady głębokości i nachylenia ostrza muszą być sztywnie zablokowane

przed przystąpieniem do cięcia. Zmiana ustawień ostrza podczas cięcia może spowodować zablokowanie i odrzut.

g) Należy zachować szczególną uwagę przy użyciu piły do cięcia istniejących ścian lub martwego pola. Wystające ostrze może ciąć objekty, które mogą spowodować odrzut.

FUNKCJA DOLNEJ OSŁONY

a) Przed każdym użyciem należy sprawdzić, czy dolna osłona prawidłowo się domyka. Nie należy używać pilarki, jeśli dolna osłona nie porusza się swobodnie i nie zamyka się od razu. W żadnym wypadku nie należy zaciskać ani przywiązywać dolnej osłony w otwartej pozycji. Przy przypadkowym upuszczeniu pilarki dolna osłona może się wygiąć. Dolną osłonę należy unieść przy pomocy dźwigni i upewnić się, że porusza się swobodnie i że nie dotyka ostrza lub innej części urządzenia, niezależnie od kąta czy głębokości cięcia.

b) Należy sprawdzić działanie sprężyny osłony dolnej. Jeśli osłona i sprężyna nie działają prawidłowo, muszą zostać oddane do naprawy przed ponownym użyciem. Dolna osłona może działać powoli z powodu zniszczonych części lub zebrania się lepkich osadów i resztek materiałów.

c) Dolna osłona może zostać wycofana ręcznie tylko w przypadku wykonywania specjalnych cięć, takich jak „cięcie wgłębne” i „cięcie złożone”. Należy unieść dolną osłonę przy pomocy dźwigni. W momencie, gdy ostrze wejdzie w materiał, osłona musi zostać spuszczone. Przy innych cięciach dolna osłona powinna działać automatycznie.

d) Przed położeniem pilarki na ławie warsztatowej lub podłodze należy zwrócić uwagę, czy dolna osłona zakrywa ostrze. Nieosłonięte, dryfujące ostrze spowoduje wycofywanie się pilarki i cięcie przez nią wszystkiego, co napotka na swojej drodze. Należy wiedzieć, ile czasu potrzeba na zatrzymanie się ostrza od momentu zwolnienia przełącznika.

DODATKOWE INSTRUKCJE BEZPIECZEŃSTWA DLA PIŁ TARCZOWYCH

- Nie należy używać tarcz ze stali szybkoobrotowej (HSS).

b) Przed każdym użyciem należy skontrolować maszynę i ostrze. Nie należy używać zdeformowanych, pękniętych, zużytych lub zniszczonych w inny sposób ostrzy.

c) W żadnym wypadku nie należy używać pilarki pozbawionej oryginalnego ochronnego systemu osłony. Nie należy blokować ruchomej osłony w otwartej pozycji. Należy upewnić się, że osłona działa swobodnie i nie blokuje się.

d) Należy używać jedynie tarcz zgodnych z opisem zawartym w niniejszej instrukcji.

Zanim skorzystasz z akcesoriów, należy zawsze porównać maksymalną dozwoloną częstotliwość obrotu (obr/min) akcesorium z częstotliwością obrotu (obr/min) urządzenia.

e) Nie należy używać tarcz ściernych.

f) Należy używać jedynie tarcz, których średnica zgodna jest z oznaczeniami.

(3.4) OSTRZEŻENIE: W przypadku braku jakichkolwiek części urządzenia nie należy go uruchamiać aż do momentu uzupełnienia brakujących komponentów. Nie przestrzeganie tego zalecenia może spowodować poważne obrażenia ciała.

(4.1) PRZYGOTOWANIE DO PRACY - ROZPAKOWANIE

Uwaga: Opakowanie zawiera ostre przedmioty. Należy zachować ostrożność podczas rozpakowywania. Urządzenie wraz z załączonymi akcesoriami należy wyjąć z opakowania. Należy dokładnie sprawdzić, czy urządzenie jest w dobrym stanie i potwierdzić obecność wszystkich akcesoriów wymienionych w instrukcji obsługi. Należy również upewnić się, czy w żadnym z akcesoriów nie brakuje komponentów. W przypadku braku jakiegokolwiek komponentu należy zwrócić urządzenie do dystrybutora w oryginalnym opakowaniu wraz ze wszystkimi akcesoriami.

Nie wyrzucać opakowania. Opakowanie należy zachować na czas trwania okresu gwarancyjnego. Opakowanie należy zutylizować w sposób przyjazny dla środowiska. Jeśli to możliwe, należy poddać je recyklingowi. Nie należy zezwalać dzieciom na zabawę torebkami foliowymi ze względu na ryzyko uduszenia.

(4.2) ELEMENTY WYPOSAŻENIA

Opis	CCSL
Instrukcja obsługi	1
Tarcza TCT do cięcia stali miękkiej	1
Klucz imbusowy (wymiana ostrza)	1
Prowadnica równoległa	1

4.3) INSTRUKCJA OBSŁUGI EVOLUTION

Do każdego produktu firmy Evolution Power Tools załączona jest instrukcja obsługi. Każda instrukcja poświęcona danemu produktowi stworzona jest z uwagą w celu ułatwienia dostępu do przydatnych informacji dotyczących bezpiecznego użycia, pielęgnacji i konserwacji produktu. Kierowanie się informacjami zawartymi w niniejszej instrukcji pozwoli operatorowi na pełne i bezpieczne wykorzystanie potencjału urządzenia. Polityka nieustającego rozwoju produktów firmy Evolution może w rzadkich przypadkach wpłynąć na fakt, że informacje zawarte w instrukcji mogą różnić się od ostatnich aktualizacji i usprawnień wprowadzonych do danego produktu. Zmiany w specyfikacji tego produktu mogą być konsekwencją rozwoju technologicznego i zmian w ramach prawnych danego kraju, itp. Jeśli którykolwiek z aspektów użytkowania, pielęgnacji i konserwacji produktu Evolution wzbudza wątpliwości, należy skontaktować się z odpowiednią infolinią Evolution w celu uzyskania aktualnych informacji i dodatkowej porady.

OPIS URZĄDZENIA

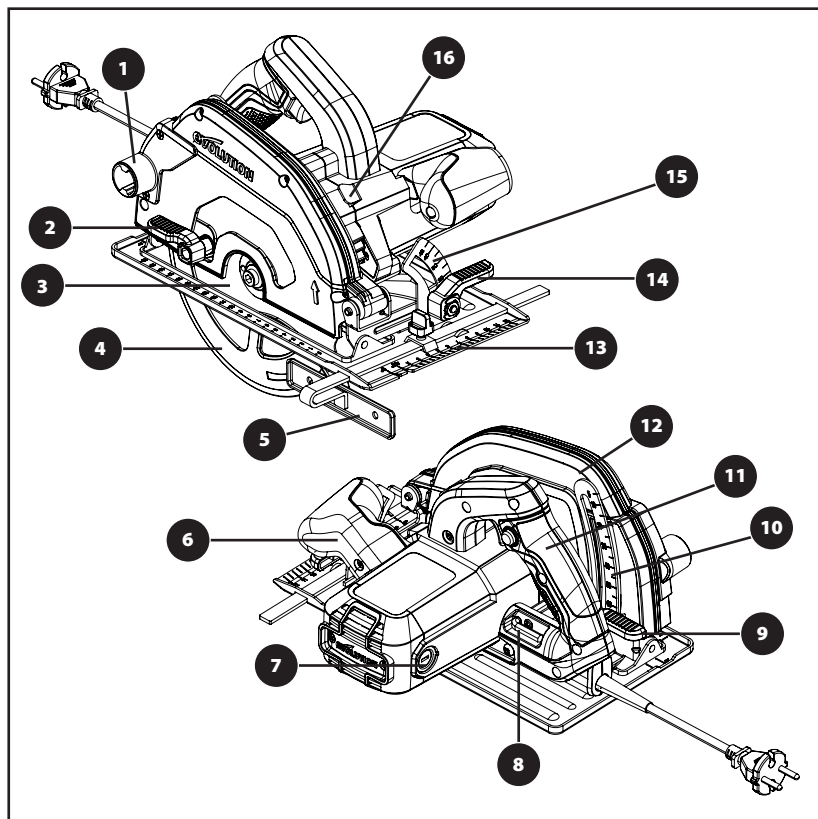

- | | |
|--|--|
| 1. WYRZUTNIK TROCIN | 10. MIERNIK GŁĘBOKOŚCI |
| 2. DŹWIGNIA | 11. TYLNY UCHWYT Z PRZEŁĄCZNIKIEM ON/
OFF |
| 3. TARCZA TCT DO CIĘCIA STALI | 12. GÓRNA OSŁONA TARCZY |
| 4. DOLNA OSŁONA TARCZY | 13. PRECYZYJNIE SKONTROWANA PODSTAWA |
| 5. PROWADNICA RÓWNOLEGLA | 14. DŹWIGNIA BLOKADY USTAWIENIA KĄTA
NACHYLENIA |
| 6. ERGONOMICZNY UCHWYT PRZEDNI | 15. PODZIAŁKA KĄTOMIERZA |
| 7. SZCZOTKI WĘGLOWE | 16. PRZYCISK BLOKADY TRZPIENIA |
| 8. KLUCZ IMBUSOWY (WYMIANA OSTRZA) | |
| 9. DŹWIGNIA BLOKADY USTAWIENIA
GŁĘBOKOŚCI | |

(10) PRZYGOTOWANIE

OSTRZEŻENIE: Przed zmianą ustawień zawsze należy odłączyć elektronarzędzie od źródła zasilania.

Uwaga: Urządzenie jest wyposażone w przewód zasilający i wtyczkę odpowiednią dla danego kraju. Nie należy zmieniać ani modyfikować przewodu zasilającego.

(10.1) MONTAŻ/ZDEJMOWANIE TARCZY

OSTRZEŻENIE: Należy używać jedynie oryginalnych ostrzy Evolution, przeznaczonych do stosowania z tym narzędziem. Należy upewnić się, że maksymalna prędkość tarczy jest zgodna z tą wskazaną dla urządzenia.

Przed rozpoczęciem montażu należy odłączyć urządzenie od źródła zasilania.

Uwaga: Zaleca się, aby przed montażem lub wymianą ostrza operator założył rękawice ochronne.

- Należy zlokalizować załączony klucz imbusowy, który przechowywany jest w schowku na urządzeniu **(Rys. 1)**
- Pilarkę należy umieścić na równej, bezpiecznej powierzchni.

Uwaga: Przy zachowaniu ostrożności wszystkie urządzenia mogą być oparte na płaskiej, tylnej części obudowy silnika, **(Rys. 2)** co daje łatwy dostęp do ostrza i jego elementów mocujących.

- Należy zlokalizować przycisk blokady wrzeciona urządzenia. Wrzeciono należy zablokować przy pomocy przycisku blokady. **(Rys. 3)**

Uwaga: Powolne wprawienie tarczy w ruch ręką przy jednoczesnym przyciśnięciu przycisku blokady ułatwi jego aktywację.

- Przy użyciu klucza imbusowego należy poluzować i usunąć śrubę, powiązane elementy mocujące i zewnętrzną podkładkę. **(Rys. 4)**

Uwaga: Śruba posiada standardowy gwint. Aby śrubę dokręcić, należy przekręcić ją w kierunku zgodnym z ruchem wskazówek zegara. Aby śrubę poluzować, należy przekręcić ją w kierunku przeciwnym do ruchu wskazówek zegara.

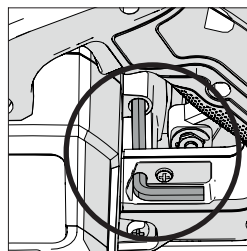

Rys. 1

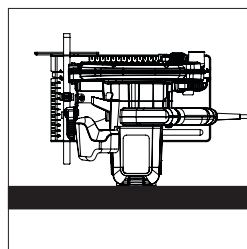

Rys. 2

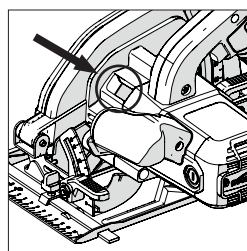

Rys. 3

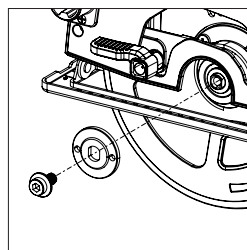

Rys. 4

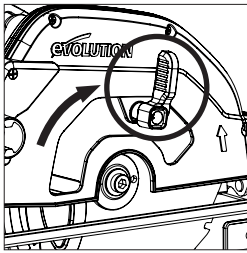

Rys. 5

- Zewnętrzny kołnierz i inne elementy mocujące należy odłożyć w bezpieczne miejsce.
- Przy pomocy ręcznej dźwigni należy wsunąć dolną osłonę tarczy w górną osłonę. **(Rys. 5)**
- Należy ostrożnie zdjąć ostrze z urządzenia (jeśli jest ono zamocowane).
- Należy dokładnie wyczyścić wewnętrzny i zewnętrzny kołnierz napędu.

Uwaga: Nie ma konieczności zdejmowania wewnętrznego kołnierza, ale zaleca się jego sprawdzenie i wyczyszczenie. Jeśli kołnierz zostanie zdjęty, zakładając go z powrotem, należy upewnić się, że jest w takiej samej pozycji jak przed zdjęciem.

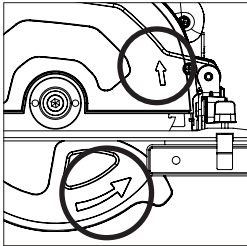

Rys. 6

- Należy dokładnie wyczyścić tarczę dookoła otworu (z obu stron), w miejscach, gdzie kołnierze będą stykać się z tarczą i ścisnąć ją.
- Założyć (nową) tarczę.
- Należy upewnić się, że kierunek strzałek na tarczy zgadza się z kierunkiem strzałek na górnej i dolnej osłonie ostrza na urządzeniu. **(Rys. 6)**
- Należy ponownie zamontować zewnętrzny kołnierz napędu, śrubę i jej elementy mocujące.

Uwaga: Zewnętrzny kołnierz napędu posiada specjalnie wycięty otwór z dwoma przeciwległymi płaskimi brzegami.

(Rys. 7) Brzegi te nakładają się na odpowiadające płaskie brzegi końcówki trzpienia.

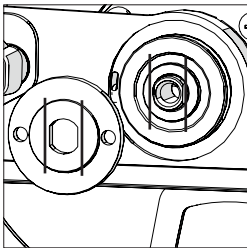

Rys. 7

- Należy ponownie uruchomić blokadę trzpienia i dokręcić śrubę sworznia z łbem gniazdowym przy użyciu klucza imbusowego.
- Należy zwolnić przycisk blokady trzpienia.
- Klucz imbusowy należy odłożyć na przeznaczone mu miejsce.
- Należy upewnić się, że przycisk blokady został całkowicie zwolniony poprzez ręczne wprawienie tarczy w ruch.
- Należy sprawdzić działanie dolnej osłony ostrza.

(11) PROWADNICA RÓWNOLEGLA

Prowadnica równoległa **(Rys. 8)**, która może być szczególnie przydatna podczas cięcia wzdłuż, dołączona jest do wszystkich urządzeń z serii.

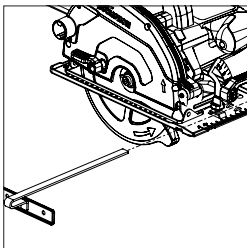

Rys. 8

Ramię prowadnicy należy przenieść przez prostokątne otwory znajdujące się po obu stronach (z przodu) podstawy, a następnie przenieść je pod śrubą regulacyjną znajdującą się po środku. **(Rys. 9)**

Uwaga: Prowadnicę można zamocować z obu stron podstawy urządzenia.

OSTRZEŻENIE: Przed zamocowaniem i ustawieniem prowadnicy należy odłączyć urządzenie od źródła zasilania.

Uwaga: Ramię prowadnicy musi zostać przełożone przez wszystkie prostokątne otwory w podstawie urządzenia.

OSTRZEŻENIE: Zamontowanie i próba korzystania z prowadnicy przełożonej jedynie przez jeden (1) prostokątny otwór w podstawie urządzenia są potencjalnie niebezpieczne. Należy ustawić prowadnicę, tak aby była w odpowiedniej odległości od ostrza, a następnie dokręcić śrubę regulacyjną. Należy upewnić się, że prowadnica jest równoległa do tarczy.

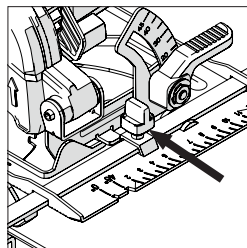

Rys. 9

(12) DOSTOSOWANIE GŁĘBOKOŚCI CIĘCIA

- Należy poluzować mechanizm blokady ustawienia głębokości poprzez uniesienie dźwigni. **(Rys. 10)**
- Należy przestawić podstawę pilarki, aby wyregulować głębokość cięcia (to jak bardzo tarcza ma wystawać spod podstawy pilarki).

Uwaga: Miernik głębokości znajduje się w części ustawienia głębokości, a odpowiadający wskaźnik został umieszczony na sąsiadującej górnej osłonie ostrza. **(Rys. 11)** Korzystanie z tych elementów ułatwi szybkie ustawienie głębokości.

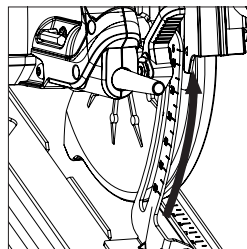

Rys. 10

Uwaga: Korzystanie z miernika głębokości i wskaźnika pozwala na szybkie ustawienie głębokości, lecz powinno się traktować je jedynie jako wskazówkę do uzyskania odpowiedniego ustawienia.

Jeśli konieczne jest bardzo dokładne ustawienie głębokości, ustawienie ostrza powinno zostać sprawdzone przy pomocy np. precyzyjnej linijki (nie załączona w zestawie) i odpowiednio wyregulowane.

- W większości przypadków, głębokość cięcia powinna wynosić tyle, ile grubość obrabianego materiału plus głębokość połowy zęba tarczy (od czubka zęba do jego podstawy). **(Rys.12)**
- Należy zacieśnić mechanizm blokady ustawienia głębokości przez opuszczenie dźwigni w celu zablokowania urządzenia w żądanej pozycji.

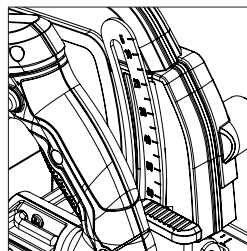

Rys. 11

(13) DOSTOSOWANIE KĄTA CIĘCIA (NACHYLENIA)

Pły tarczowe do cięcia stali Evolution wyposażone są w funkcję odchylenia ostrza do 45° w lewo. Umożliwia to wykonywanie cięć skośnych.

Uwaga: Tarcza znajduje się w pozycji pionowej, kiedy podziałka kątomierza wskazuje 0°.

Uwaga: Podziałka kątomierza (0°- 45°) znajduje się w części blokady skosu z przodu podstawy pilarki. Korzystanie z

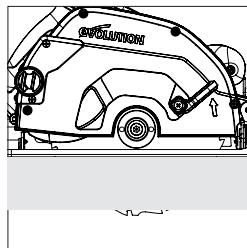

Rys. 12

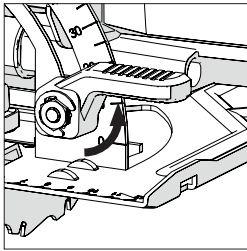

Rys. 13

kątomierza pozwoli na szybkie ustawienie kąta skosu, lecz powinno się traktować go jedynie jako wskazówkę. Jeśli konieczne jest bardzo dokładne ustawienie kąta skosu, ustawienie ostrza powinno zostać sprawdzone przy pomocy miernika nachylenia (nie załączony w zestawie) i odpowiednio wyregulowane.

- Należy poluzować mechanizm blokady ukosu znajdujący się z przodu urządzenia poprzez uniesienie dźwigni. **(Rys. 13)**
- Należy przechylić tarczę dożądanego kąta zgodnie z podziałką kątomierza. **(Rys. 14)**
- Gdy żądany kąt zostanie osiągnięty, należy zacieśnić mechanizm blokady skosu poprzez opuszczenie dźwigni.

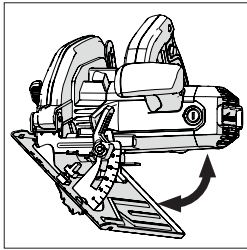

Rys. 14

(14) ZALECENIA DOT. OBSŁUGI (CZYNNOŚCI KONTROLNE)

Uwaga: Środowiska pracy różnią się od siebie. Firma Evolution Power Tools oferuje operatorom poniższe, ogólne zalecenia dotyczące bezpiecznej obsługi.

Lista zaleceń nie jest wyczerpująca, gdyż firma Evolution nie ma wpływu na rodzaj warsztatu i środowiska pracy, w którym urządzenie będzie używane.

Zalecamy, aby operator zasięgnął porady od właściwego organu lub kierownika warsztatu w razie wątpliwości dotyczących dowolnego aspektu korzystania z tego urządzenia.

Ważne jest, aby przed każdym użyciem operator przeprowadził rutynowe czynności kontrolne.

OSTRZEŻENIE: Podczas przeprowadzania tych czynności urządzenie powinno być odłączone od zasilania.

- Należy upewnić się, że osłony bezpieczeństwa działają prawidłowo oraz że wszystkie uchwyty i śruby regulacyjne są dokręcone.
- Należy sprawdzić, czy tarcza jest zamontowana bezpiecznie i prawidłowo. Należy również upewnić się, czy tarcza jest odpowiednia do cięcia wybranego materiału.
- Należy sprawdzić, czy przewód zasilania jest nienaruszony.
- W miarę możliwości należy przymocować przedmiot obróbki za pomocą zacisku do ławy warsztatowej lub koźła, itp.
- Operator powinien zawsze kontrolować pozycję i ułożenie przewodu zasilania.

(15) ŚRODKI OCHRONY OSOBISTEJ

- Operator powinien stosować środki ochrony osobistej odpowiednie do wykonywanego zadania. Mogą to być m.in. okulary ochronne, osłona twarzy, maska przeciwpyłowa, obuwie robocze itd.

Górna osłona ostrza jest specjalnie ukształtowana tak, aby odprowadzać większość odłamków w dół i z dala od operatora. Odłamki te mogą być gorące i/lub ostre. Operator powinien zachować ostrożność podczas czyszczenia przedmiotu obróbki po zakończeniu cięcia.

Uwaga: W zależności od ciętego materiału niektóre odłamki mogą również gromadzić się w osłonie ostrza. Każdy taki materiał należy usunąć podczas rutynowej konserwacji maszyny lub podczas wymiany ostrza. Zebranych odłamków należy pozbyć się w sposób przyjazny dla środowiska.

SZKLANA OSŁONA DLA WIDOCZNOŚCI LINII CIĘCIA

Osłona z hartowanego szkła znajduje się po przedniej lewej stronie górnej osłony tarczy, w okolicy miejsca, w którym pojawia się ostrze podczas cięcia. (**Rys. 15**) Pozwala ona operatorowi monitorować postęp cięcia, jednocześnie zapewniając ochronę przed jakimkolwiek wyrzucanym materiałem.

Uwaga: Szklana osłona powinna być według potrzeby czyszczona, aby zapewnić wyraźną i nieograniczoną widoczność linii cięcia.

Uwaga: Wszystkie urządzenia z serii CCS wyposażone są w dmuchawę usuwającą trociny z linii cięcia. Przekierowuje ona powietrze z wentylatora napędzanego silnikiem do przestrzeni z przodu tarczy, pozostawiając linię cięcia względnie czystą. Funkcja ta poprawia widoczność i pozwala operatorowi śledzić ruch ostrza podczas cięcia wzdłuż linii pomocniczych.

OSTRZEŻENIE: Pył powstający podczas cięcia jest potencjalnie szkodliwy dla zdrowia. Niektóre materiały mogą być szczególnie szkodliwe. Operator powinien zawsze nosić maskę przeciwpyłową odpowiednią do rodzaju obrabianego materiału.

W razie wątpliwości dotyczących potencjalnej toksyczności obrabianego materiału operator powinien zasięgnąć porady i pomocy profesjonalisty.

OSTRZEŻENIE: Pod żadnym pozorem nie należy używać urządzenia do cięcia azbestu oraz materiałów, które go zawierają lub mogą go zawierać.

W razie podejrzenia o skażeniu azbestem należy powiadomić odpowiedni organ i zasięgnąć dodatkowej porady.

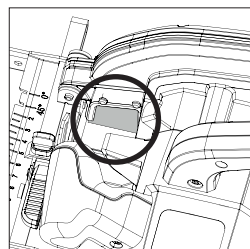

Rys. 15

(16) PRZEŁĄCZNIK ON/OFF

Aby uruchomić silnik, należy:

- wcisnąć przełącznik.

Aby zatrzymać silnik, należy:

- zwolnić przełącznik.

OSTRZEŻENIE: Nigdy nie należy uruchamiać silnika, gdy ostrze dotyka bezpośrednio do przedmiotu obróbki.

(17) ZALECENIA DOTYCZĄCE CIĘCIA

OSTRZEŻENIE: Operator musi zawsze kontrolować pozycję i ułożenie przewodu zasilania. Przewód należy umiejscowić w takim położeniu, by nie miało możliwości zetknięcia z ostrzem.

Przewód nie powinien stwarzać żadnego zagrożenia (np. potknięcia) dla operatora i /lub obserwatorów.

- Nie przeciążać urządzenia.
- Należy pozwolić, aby prędkość tarczy narzucała siłę cięcia. Nadmierne napieranie na urządzenie w żaden sposób nie polepszy jego działania, a jedynie skróci żywotność tarczy.
- Z przewodniccy należy upewnić się, że jest ona ustawiona równolegle do tarczy. Jeśli przewodnica ustawiona jest nieprawidłowo może dojść do uszkodzenia tarczy i/lub silnika.
- Przednią krawędź podstawy pilarki należy postawić na obrabianym przedmiocie. Przed włączeniem silnika należy upewnić się, że ostrze nie styka się z przedmiotem obróbki.
- Rozpoczynając cięcie, należy za pomocą linii przewodniccy sprawdzić linię cięcia i powoli wprowadzić ostrze w materiał, aby nie naruszyć zębów tarczy.

Uwaga: Z przodu i z tyłu podstawy urządzenia znajdują się dwie (2) linie prowadzące.

Wskazują one ustawienie ostrza w momencie wychodzenia z przedmiotu obróbki przy kącie nachylenia 0° lub 45°.

- Pilarkę należy przesuwać oburącz do przodu tnąc przez obrabiany materiał.
- Przesuwając pilarkę do przodu przez obrabiany materiał, należy wywierać na nią stały, równomierny napór.

Uwaga: Wszystkie urządzenia do cięcia stali

Evolution posiadają automatyczną dolną osłonę ostrza o specjalnie ukształtowanej przedniej krawędzi prowadzącej. Dzięki niej osłona ostrza cofa się gładko i swobodnie, podczas gdy ostrze wchodzi w przedmiot obróbki. Przy wycofaniu ostrza z przedmiotu obróbki, dolna osłona automatycznie wraca na swoje miejsce i całkowicie zakrywa tarczę.

Po zakończeniu cięcia należy:

- zwolnić przełącznik ON/OFF.
- zaczekać, aż tarcza całkowicie się zatrzyma.
- urządzenie z przedmiotu obróbki, pozwalając dolnej osłonie automatycznie powrócić na swoje miejsce i zakryć ostrze.

OSTRZEŻENIE: W przypadku zatrzymania lub zgaśnięcia silnika podczas wykonywania cięcia należy od razu zwolnić przełącznik. Należy odłączyć urządzenie od źródła zasilania i wysunąć je z obrabianego przedmiotu. Należy zidentyfikować źródło problemu i jeśli to możliwe, dokonać naprawy.

Silnik może zostać ponownie włączony jedynie wtedy, gdy operator ma pewność, że jest to bezpieczne.

KONSERWACJA I REGULACJA

Kąt nachylenia - sprawdzenie i regulacja

Uwaga: Kąty nachylenia 0° i 45° mogą być sprawdzone i jeśli zajdzie potrzeba, wyregulowane.

OSTRZEŻENIE: Przed rozpoczęciem tej procedury należy odłączyć urządzenie od źródła zasilania.

Aby sprawdzić pozycję 0° (wszystkie urządzenia), należy:

- ustawić ostrze w pozycji pionowej tak, aby opierało się o (regulowany) ogranicznik 0°.
- Sprawdzić pozycję tarczy względem podstawy pilarki przy pomocy kątownika lub ekierki (nie załączony). Należy unikać kontaktu z końcówkami zębów ostrza z węgliku wolframu TCT. Tarcza powinna być ustawiona dokładnie pod kątem 90° do podstawy pilarki.

Uwaga: Dolna osłona ostrza może być (ręcznie) cofnięta do wewnątrz górnej osłony. Pozwoli to na dokładne przystawienie kątownika / ekierki i ułatwi proces kontrolny.

Jeśli konieczna jest regulacja:

Przy użyciu klucza imbusowego (nie załączony), należy przekręcić regulowany ogranicznik (**rys. 16**) w odpowiednim kierunku tak, aby tarcza znajdowała się dokładnie pod kątem 90° do podstawy pilarki.

Aby sprawdzić ustawienie kąta nachylenia 45°, należy:

- przy użyciu mechanizmu nachylenia ustawić ostrze w pozycji 45° tak, aby opierało się o (regulowany) ogranicznik 45°.
- Sprawdzić pozycję tarczy względem podstawy pilarki przy pomocy kątownika / ekierki 45° (nie załączone). Należy unikać kontaktu z końcówkami zębów ostrza z węgla wolframu TCT. Tarcza powinna być ustawiona dokładnie pod kątem 45° do podstawy pilarki.

Jeśli konieczna jest regulacja:

Przy użyciu klucza imbusowego (nie załączony), należy przekręcić regulowany ogranicznik (**rys. 16**) w odpowiednim kierunku tak, aby tarcza znajdowała się dokładnie pod kątem 45° do podstawy pilarki.

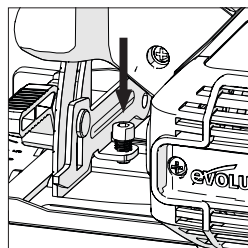

Rys. 16

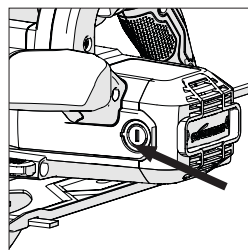

Rys. 17

KONTROLA I WYMIANA SZCZOTEK WĘGLOWYCH

OSTRZEŻENIE: Przed przystąpieniem do kontroli lub wymiany szczotek węglowych należy odłączyć urządzenie od źródła zasilania.

Uwaga: Należy wymienić obydwie szczotki węglowe, jeżeli któraś z nich ma mniej niż 6 mm długości pozostałego węgla lub jeśli sprężyna albo kabel są uszkodzone bądź przepalone.

Aby usunąć szczotki, należy:

- odkręcić plastikowe nakrętki znajdujące się w tylnej części obudowy silnika. (**Rys. 17**) Należy uważać, gdyż nakrętki posiadają sprężyny.
- usunąć szczotki wraz z ich sprężynami.
- jeżeli wymiana jest konieczna, należy wstawić nowe szczotki i wymienić nakrętki.

Uwaga: Używane, ale sprawne szczotki mogą zostać założone ponownie. Muszą one zostać ustawione w pierwotnej pozycji serwisowej. Szczotki muszą zostać zamontowane w tej samej pozycji, w jakiej znajdowały się przed wyjęciem z urządzenia.

- Należy uruchomić silnik bez obciążenia na około 5 minut. Pozwoli to na osadzenie się nowych szczotek i sprawdzenie, czy silnik działa sprawnie.

(20) KONSERWACJA I CZYSZCZENIE OGÓLNE

Uwaga: Przed przystąpieniem do czynności konserwacyjnych należy upewnić się, że urządzenie jest wyłączone i odłączone od źródła zasilania.

- Należy regularnie sprawdzać, czy wszystkie elementy zabezpieczające i osłony działają poprawnie. Urządzenia można używać tylko wtedy, gdy wszystkie elementy zabezpieczające i osłony są w pełni funkcjonalne.
- Wszystkie łożyska silnika w tym urządzeniu posiadają dożywotni zapas smaru. Dodatkowe smarowanie nie jest wymagane.

Plastikowe części maszyny należy czyścić czystą, lekko zwilżoną szmatką. Nie używać rozpuszczalników lub podobnych produktów, które mogłyby uszkodzić plastikowe części.

OSTRZEŻENIE: Nie wolno podejmować prób czyszczenia narzędzia poprzez wkładanie spiczastych przedmiotów w otwory w obudowie urządzenia, itp. Otwory wentylacyjne maszyny należy czyścić za pomocą sprężonego powietrza.

Uwaga: Podczas korzystania ze sprężonego powietrza w celach czyszczenia operator powinien stosować środki ochrony osobistej.

SZKLANA OSŁONA DLA WIDOCZNOŚCI LINII CIĘCIA

W razie potrzeby wyczyścić osłonę używając wilgotnej szmatki lub innego środka przeznaczonego do czyszczenia szkła. Nie używać żadnych materiałów ściernych, ponieważ mogą one uszkodzić lub zarysować szkło.

NAGROMADZENIE ZANIECZYSZCZEŃ (GÓRNA OSŁONA OSTRZA)

Przy okazji wymiany ostrza należy sprawdzić, czy w górnej osłonie ostrza nie gromadzą się odłamki. Wszelkie zanieczyszczenia należy usunąć przy użyciu odpowiedniego narzędzia (plastikowego lub drewnianego), które umożliwi pozbycie się odłamków bez uszkodzenia wnętrza osłony tarczy.

OSTRZEŻENIE: Operator wykonujący to zadanie powinien być wyposażony w odpowiednie środki ochrony osobistej.

Wszelkie usunięte odłamki należy usunąć w sposób bezpieczny i przyjazny dla środowiska.

(21) OCHRONA ŚRODOWISKA

Odpady produktów elektronicznych nie powinny zostać zutylizowane wraz z odpadami gospodarstwa domowego. Jeżeli to możliwe, poddać utylizacji. Wskazówki dotyczące recyklingu można uzyskać od władz lokalnych lub dystrybutora.



DEKLARACJA ZGODNOŚCI WE



Producent artykułu objętego niniejszą deklaracją to:

UK: Evolution Power Tools Ltd. Venture One, Longacre Close, Holbrook Industrial Estate, Sheffield, S20 3FR.

FR: Evolution Power Tools SAS. 61 Avenue Lafontaine, 33560, Carbon-Blanc, Bordeaux, France.

Producent deklaruje niniejszym, że urządzenie, jak opisano w niniejszej deklaracji, spełnia wszystkie odpowiednie przepisy dyrektywy maszynowej i innych odpowiednich dyrektyw wymienionych poniżej.

Producent oświadcza, że urządzenie, jak opisano w niniejszym oświadczeniu, w stosownych przypadkach spełnia odpowiednie przepisy w zakresie ochrony zdrowia i bezpieczeństwa.

Dyrektywy objęte niniejszą deklaracją to, jak wyszczególniono poniżej:

2006/42/WE.	Dyrektywa Maszynowa.
2014/30/UE.	Dyrektywa kompatybilności elektromagnetycznej.
2011/65/UE. i	Dyrektywa w sprawie ograniczenia stosowania niektórych niebezpiecznych substancji w sprzęcie elektrycznym i elektronicznym (dyrektywa RoHS).
2015/863/UE.	
2012/19/UE.	Dyrektywa w sprawie zużytego sprzętu elektrycznego i elektronicznego (WEEE).

Urządzenie jest zgodne z obowiązującymi wymaganiami określonymi w następujących dokumentach:

EN 62841-1:2015+AC:2015+A11:2022 • EN62841-2-5:2014 • EN IEC 55014-1:2021 • EN IEC 55014-2:2021 • EN IEC 61000-3-2-2019+A1:2021 • EN IEC 61000-3-11:2019

Dane produktu

Opis:	S185CCSL 185 mm (7-1/4") PIŁA TARCZOWA DO CIĘCIA STALI
Nr modelu Evolution:	028-0001, 028-0002, 028-0003
Nazwa marki:	EVOLUTION POWER TOOLS LIMITED
Napięcie:	110 V / 220-240 V ~ 50 Hz
Moc wejściowa:	1 600 W

Dokumenty techniczne wykazujące, że produkt spełnia wymagania dyrektywy, zostały opracowane i są dostępne do wglądu dla właściwych organów egzekwowania prawa. Stanowią one potwierdzenie, że dokumentacja techniczna zawiera dokumenty wymienione powyżej i że urządzenie jest zgodne z właściwymi dla swojego typu normami, jak opisano powyżej.

Imię, nazwisko i adres posiadacza dokumentów technicznych.

Podpisano:



Drukowanymi literami: Barry Bloomer
Kierownik Działu Zamówień i Zaopatrzenia

Data:

25/08/23

(1.2) INTRODUKTION**VIKTIGT**

Läs igenom dessa drifts- och säkerhetsinstruktioner noggrant och i sin helhet.

För din egen säkerhet, om du är osäker på någon aspekt gällande användningen av den här utrustningen, kontakta relevant teknisk hjälplinje, numret kan hittas på Evolution Power Tools webbsida. Vi har flera hjälplinjer i vår globala organisation, men teknisk hjälp finns även tillgänglig hos din leverantör.

(1.3) KONTAKT:

Webbsida: www.evolutionpowertools.com

Storbritannien/EU/AUS: customer.services@evolutionpowertools.com

USA: evolutioninfo@evolutionpowertools.com

(1.4) GARANTI

Grattis till ditt köp av en Evolution Power Tools-maskin. Slutför din produktregistrering online med hjälp av instruktionerna i broschyren för registrering som levereras tillsammans med den här maskinen. Detta kommer att göra det möjligt för dig att validera din maskins garantiperiod via Evolutions webbsida, genom att ange din information och på så vis möjliggöra snabb service vid behov.

Vi är glada över att du valt en produkt från Evolution Power Tools.

SPECIFIKATIONER

MASKINSPECIFIKATIONER	Storbritannien/ EU	USA
Motor EU (220–240 V ~ 50 Hz)	1 600 W	-
Motor Storbritannien (110 V ~ 50 Hz)	1 600 W	-
Motor USA (120 V ~ 60 Hz)	-	15 A
Hastighet utan vikt (min ⁻¹ /rpm)	3 700	3 700
Vikt	5,2 kg	11,4 lb
Diameter på dammsugningsport	Ø 30 mm	Ø 1-3/16 tum
Högsta bladvinkel (grader)	45°	45°
Längd på strömkabel	3 m	10 fot

SÅGKAPACITET	Storbritannien/ EU	USA
Högsta sågtjocklek (90°)	64 mm	2-1/2 tum
Högsta sågtjocklek (45°)	35 mm	1-3/8 tum

BLADSPECIFIKATIONER	Storbritannien/ EU	USA
Bladdiameter	185 mm	Ø 7-1/4 tum
Max. hastighet (min ⁻¹ /rpm)	5 800	5 800
Borrdiameter	20 mm	25/32 tum
Sågbredd	2,0 mm	2,0 mm

LJUD- OCH VIBRATIONSDATA	CCSL
Ljudtrycksnivå L _{PA} (220–240 V)	94,0 dB
Ljudeffektsnivå L _{WA} (220–240 V)	105,0 dB
Vibration (220–240 V)	a _{RM} =2,888 m/s ² a _{RW} =3,491 m/s ²
Ljudtrycksnivå L _{PA} (110 V)	92,9 dB
Ljudeffektsnivå L _{WA} (110 V)	103,9 dB
Vibration (110 V)	a _{RM} =3,041 m/s ² a _{RW} =3,697 m/s ²

WARNING: På grund av den här produktens ineffekt vid uppstart, kan spänningen sjunka och detta kan påverka annan utrustning (exempelvis dämpa ljus). Därför rekommenderar vi av tekniska orsaker att nätimpedansen är $Z_{smax} < 0,29 + j0,18 \Omega$, så att dessa störningar inte inträffar. Om du behöver ytterligare information kan du kontakta din lokala elförsörjningsmyndighet.

VIBRATION

(1.5) **Anmärkning:** Mätningar av vibration gjordes under standardförhållanden i enlighet med: EN 62841-1: 2015, EN 62841-2-5: 2014

VARNING: ANVÄND HÖRSELSKYDD!

Det deklarerade totala vibrationsvärdet har uppmätts i enlighet med en standardtestmetod och kan användas för att jämföra ett verktyg med ett annat.

Det deklarerade totala vibrationsvärdet kan också användas vid en preliminär bedömning för exponering.

(1.6) **VARNING:** Vid användning av den här maskinen kan operatören utsättas för höga nivåer av vibration som överförs till handen och armen.

Det är möjligt att operatören utvecklar vibrationsskador och vita fingrar (Raynauds syndrom). Det här tillståndet kan minska handens känslighet för temperaturer såväl som skapa allmänna domningar.

Långvariga eller regelbundna användare av den här maskinen bör kontrollera tillståndet hos sina händer och fingrar noga. Om några av symptomen dyker upp, sök direkt läkarvård.

- Mätning och bedömning av mänsklig exponering för handöverförd vibration på arbetsplatsen ges i: EN 62841-1 och EN 62841-2-5
- Många faktorer kan påverka den aktuella vibrationsnivån under drift, exempelvis arbetsytans förhållanden och riktning, samt maskintypen som används och dess skick. Före varje användning, ska sådana faktorer bedömas och där möjligt ska lämplig arbetspraxis användas. Hantering av dessa faktorer kan hjälpa till att minska vibrationseffekterna:

Hantering

- Hantera den här maskinen med försiktighet och låt den göra sitt arbete.
- Undvik att använda överdriven fysisk kraft på någon av maskinens kontroller.
- Tänk på din säkerhet och stabilitet och maskinens riktning vid användning.

Arbetsyta

- Tänk på arbetsytans material; dess skick, densitet, styrka, stabilitet och läge.

VARNING: Vibrationsemission vid faktisk användning av elverktyget kan skilja sig åt från det totala deklarerade värdet beroende på hur verktyget används.







Behovet att identifiera säkerhetsåtgärder och att skydda operatören baseras på en uppskattning av exponering under de aktuella arbetsförhållandena (med alla delar av arbetscykeln i åtanke, såsom antalet gånger som verktyget är avstängt, när det går på tomgång, utöver utlösningstid).

(1.7) ETIKETTER OCH SYMBOLER

VARNING: Använd inte denna maskin om varnings- och/eller instruktionsetiketterna saknas eller är skadade. Kontakta Evolution Power Tools för ersättningsetiketter.

Anmärkning: Alla eller några av följande symboler kan visas i manualen eller på produkten.

(1.8)

Symbol	Beskrivning
V	Volt
A	Ampere
Hz	Hertz
Min ⁻¹ /rpm	Hastighet
~	Växelström
n ₀	Hastighet utan vikt
	Bär skyddsglasögon
	Bär hörselskydd
	Bär dammskydd
	Läs instruktioner
	Dubbelt isolerad
	CE-certifikat
	UKCA-certifikat
	El- och elektronikavfall
	Triman – Avfallshämtning och återvinning
	Varning

(1.9) AVSEDD ANVÄNDNING AV DETTA ELVERKTYG

WARNING: Den här produkten är en handdriven cirkelsåg som har utformats för att användas tillsammans med speciella Evolution-blad. Använd endast tillbehör som är utformade för att användas tillsammans med denna maskin och/ eller de som specifikt rekommenderas av Evolution Power Tools Ltd.

När ett korrekt blad används kan den här maskinen användas för att såga:

Mild stål
Aluminium
Trä (bladbyte rekommenderas)

Anmärkning: Att såga i galvaniserat stål kan reducera bladets livslängd.

(1.10) FÖRBUDEN ANVÄNDNING AV DETTA ELVERKTYG

WARNING: Den här produkten är en handdriven cirkelsåg och ska endast användas som sådan. Den får inte modifieras på något sätt eller användas för att ge el åt någon annan utrustning eller för att driva några andra tillbehör än de som omnämns i den här bruksanvisningen.

(1.11) WARNING: Den här maskinen är inte avsedd att användas av personer (inklusive barn) med reducerad fysisk, sensorisk eller mental förmåga, eller med bristande erfarenhet och kunskap, om de inte övervakas eller har fått instruktioner gällande maskinens säkra användning av en person som ansvarar för deras säkerhet och som är kompetent gällande dess säkra användning.

Barn ska övervakas för att garantera att de inte har åtkomst till, och inte får leka med den här maskinen.

(1.12) ELSÄKERHET

Den här maskinen är monterad med korrekt gjuten kontakt och nätledare för den avsedda marknaden. Om den levererade sladden är skadad måste den ersättas av en speciell sladd eller montering som finns tillgänglig hos tillverkaren eller dess serviceombud.

(1.13) UTMOMHUSBRUK

VARNING: För din säkerhet, om det här verktyget ska användas utomhus ska det inte utsättas för regn eller användas i fuktiga miljöer. Placera inte verktyget på fuktiga ytor. Använd en ren torr arbetsbänk om möjligt. För ytterligare skydd använd en jordfelsbrytare (JFB) som kommer att avbryta tillförseln om läckageström till jorden överstiger 30 mA under 30 ms. Kontrollera alltid att jordfelsbrytaren (JFB) fungerar innan maskinen används.

Om en förlängningskabel krävs måste den vara lämplig för utomhusbruk och märkt som sådan. Tillverkarens instruktioner ska följas när en förlängningsladd används.

(2.1) ALLMÄNNA SÄKERHETSINSTRUKTIONER

(Dessa allmänna säkerhetsinstruktioner för elverktyg är i enlighet med EN 62841-1: 2015, UL Std. 62841-1 och CSA Std. C22.2 Nr. 62841-1).

VARNING: Läs alla säkerhetsinstruktioner och varningar. Underlåtelse att följa varningar och instruktioner kan resultera i elstöt, brand och/eller allvarlig skada.

Spara alla varningar och instruktioner för framtida referens. Termen "elverktyg" i varningarna avser ditt nätdrivna (sladdanslutna) elverktyg eller batteridriven (sladdlös) elverktyg.

(2.2) 1) Allmänna säkerhetsvarningar för elverktyg [Säkerhet på arbetsområdet]

- a) Håll arbetsområdet rent och väl upplyst.** Röriga eller mörka områden kan bidra till olyckor.
- b) Använd inte elverktyg i explosiva miljöer, som i närheten av brandfarliga vätskor, gaser eller damm.** Elverktyg skapar gnistor som kan antända damm eller rök.
- c) Håll barn och andra personer på avstånd när elverktyg används.** Distraktioner kan leda till att du förlorar kontrollen.

(2.3) 2) Allmänna säkerhetsvarningar för elverktyg [Elsäkerhet]

- a) Elverktygets kontakter måste matcha vägguttaget. Modifiera aldrig kontakten på något sätt. Använd inte några adapterkontakter med jordade elverktyg.** Icke-modifierade kontakter och matchande uttag minskar risken för elektriska stötar.
- b) Undvik kroppskontakt med jordade ytor, som rör, radiatorer, fristående ugnar och kylskåp.** Det finns en ökad risk för elektriska stötar om din kropp är jordad.
- c) Utsätt inte elverktygen för regn eller våta förhållanden.** Om vatten tränger in i med ett

elverktyg ökar risken för elstöt.

d) Använd inte sladden på fel sätt. Använd aldrig sladden för att bära, dra eller koppla ur elverktyget. Håll sladden borta från värme, olja, vassa kanter och rörliga delar. Skadade eller intrasslade sladdar ökar risken för elstöt.

e) Använd en lämplig förlängningsladd för utomhusbruk när du använder elverktyget utomhus. Användning av en sladd som är lämplig för utomhusbruk minskar risken för elektriska stötar.

f) Om det är oundvikligt att använda ett elverktyg i ett fuktigt utrymme, använd en jordfelsbrytare (JFB).

Att använda en JFB minskar risken för elstöt.

(2.4) 3) Allmänna säkerhetsvarningar för elverktyg [Personlig säkerhet].

a) Var uppmärksam, se upp med vad du gör och använd sunt förnuft när du använder ett elverktyg. Använd inte ett elverktyg om du är trött, drogpåverkad, alkoholförvärdad eller under medicinering. Ett ögonblick av bristande uppmärksamhet när elverktyg används kan resultera i allvarliga personskador.

b) Använd personlig skyddsutrustning. Använd alltid ögonskydd. Skyddsutrustning som dammfiltermask, halkfria skyddsskor, skyddshjälm eller hörselskydd som används under lämpliga förhållanden minskar risken för personskador.

c) Förhindra oavsiktlig start. Se till att strömbrytaren är i avstängt läge innan du ansluter till strömkällan och/eller batteriet, tar upp eller bär verktyget. Att bära elverktyg med fingret på strömbrytaren eller att ge ström till elverktyg som har strömbrytaren påslagen inbjuder till olyckor.

d) Ta bort eventuell justeringsnyckel eller skiftnyckel från bladskraven innan elverktyget startas. En kvarlämnad skiftnyckel eller nyckel på en roterande del av ett verktyg kan resultera i personskada.

e) Luta dig inte för mycket. Ha hela tiden ordentligt fotfäste och bra balans. Detta gör det lättare att kontrollera verktyget i oväntade situationer.

f) Anpassa dina kläder. Bär inte lösa kläder eller smycken. Håll hår, kläder och handskar borta från rörliga delar. Lösa kläder, smycken eller långt hår kan fastna i rörliga delar.

g) Om anordningar finns för anslutning av dammsug och dammuppsamling, se till att dessa är anslutna och används på rätt sätt. Användning av dammuppsamling kan minska dammrelaterade risker.

h) Låt inte vanan med verktygen leda till att du blir för bekväm och ignorerar säkerhetsprinciperna för verktygen. En

oförsiktig handling kan orsaka allvarliga skador inom en bråkdel av en sekund.

(2.5) 4) Allmänna säkerhetsvarningar för elverktyg [Användning och skötsel av elverktyg].

a) Använd inte tvång mot elverktyget.

Använd elverktyg som är lämpliga för ditt användningsområde. Rätt elverktyg gör jobbet bättre och säkrare med den hastighet som det är konstruerat för.

b) Använd inte elverktyget om strömbrytaren inte kan slå på eller av det. Elverktyg som inte kan kontrolleras med strömbrytaren är farliga och måste repareras.

c) Koppla bort elverktyget från strömkällan innan du gör några justeringar, byter tillbehör eller förvarar elverktyget. Sådana förebyggande säkerhetsåtgärder minskar risken för att oavsiktligt starta elverktyget.

d) Förvara elverktyg som går på tomgång utom räckhåll för barn och låt inte någon som inte är förtrogen med elverktyg eller dessa instruktioner använda elverktyget. Elverktyg är farliga i händerna på okunniga användare.

e) Underhåll av elverktyg. Kontrollera att rörliga delar inte är feljusterade eller fastlåsta, att inga rörliga delar är trasiga eller att något annat förhållande kan påverka elverktygets funktion. Om verktyget är skadat ska det repareras innan det används. Många olyckor orsakas av dåligt underhållna elverktyg.

f) Håll sågverktyg vassa och rena. Korrekt underhållna sågverktyg med vassa sågkanter kommer mindre sannolikt att bindas och är enklare att kontrollera.

g) Använd elverktyget, tillbehören och verktygsbits osv. i enlighet med dessa instruktioner, med hänsyn till arbetsförhållandena och det arbete som ska utföras. Användning av elverktyget för andra ändamål än de avsedda kan leda till en farlig situation.

h) Håll handtag och greppytor torra, rena och fria från olja och fett. Hala handtag och greppytor gör det omöjligt att hantera och kontrollera verktyget i oväntade situationer.

(2.6) 5) Allmänna säkerhetsvarningar elverktyg [Service]

a) Låt en kvalificerad reparatör utföra service på elverktyget och använd endast identiska reservdelar. Detta kommer att garantera att elverktygets säkerhet upprätthålls.

(2.7) HÄLSORÅD

WARNING: När denna maskin används kan dammpartiklar skapas. Under vissa

omständigheter, beroende på vilket material du arbetar med, kan detta damm vara speciellt skadligt. Om du misstänker att ytfärgen hos materialet som du ska såga innehåller bly, sök experthjälp. Blybaserad färg ska endast tas bort av en expert och du ska inte försöka ta bort det på egen hand.

Så fort damm har hamnat på ytor, kan handtill-mun-kontakt resultera i inandning av bly. Exponering även för låga nivåer av bly kan orsaka oåterkalleliga skador på hjärna och nervsystem. Unga personer och ofödda barn är speciellt sårbara.

Du rekommenderas att ta hänsyn till riskerna som är associerade med materialen som du arbetar med för att minska exponeringsrisken.

Då en del material kan skapa damm som kan vara skadligt för din hälsa rekommenderar vi att du använder en godkänd ansiktsmask med utbytbara filter när du använder maskinen.

Du ska alltid:

- Arbeta på en väl ventilerad plats.
- Arbeta med lämplig säkerhetsutrustning, som dammfiltermasker som är speciellt utformade för att filtrera mikroskopiska partiklar.

(2.8) WARNING: användning av elverktyg kan resultera i att främmande föremål flyger mot dina ögon, vilket kan resultera i allvarlig ögonskada. Innan du använder ett elverktyg, använd alltid skyddsglasögon eller skyddsglasögon med sidskydd eller ett visir om nödvändigt.

SÄKERHETSINSTRUKTIONER FÖR ALLA SÅGAR

[Sågprocesser]

a) FARA: Håll händer borta från sågområdet och bladet. Håll din andra hand på hjälphandtaget, eller motorhöljet. Om båda händer håller sågen kan de inte skäras av bladet.

b) Rör inte vid arbetsstycket underifrån. Skyddet kan inte skydda dig från bladet under arbetsstycket.

c) Justera skärdjupet till arbetsstyckets tjocklek. Mindre än en hel tand av bladtänderna ska vara synlig under arbetsstycket.

d) Håll aldrig arbetsstycket i handen eller över ditt ben när du sågar. Säkra arbetsstycket på en stabil plattform. Det är viktigt att ge korrekt stöd åt arbetet för att minimera kroppsexponering, bladbindning eller förlorad kontroll.

Håll elverktyget vid den isolerade greppytan när du utför ett arbete där skärverktyg kan komma i kontakt med dolda sladdar eller dess egen sladd. Kontakt med en strömförande sladd

kommer också att göra elverkygets exponerade metalldelar strömförande och skulle kunna ge användaren en elstöt.

f) Vid klyvning, använd alltid ett klyvanhåll eller en rak kantstyrare. Detta förbättrar sågningens precision och reducerar risken för bladbindning.

g) Använd alltid blad av korrekt storlek och form (diamant jämfört med rund) för spindelhål. Blad som inte matchar sågens monterade hårdvara kommer att köra av från mitten och orsaka förlorad kontroll.

h) Använd aldrig skadade eller felaktiga bladpackningar eller bultar. Bladpackningarna och bultarna utformades speciellt för din såg för att ge optimal prestanda och driftsäkerhet.

(3.2) [Orsaker till bakkast och andra relaterade varningar]

Bakkast är en plötslig reaktion när ett sågblad har klämts fast, fastnat eller är feljusterat. Detta orsakar att en okontrollerad såg lyfter sig och klättrar ut från arbetsstycket mot operatören; Om bladet kläms fast rejält i snittet stannar det och motorn reagerar genom att snabbt driva enheten tillbaka mot operatören;

Om bladet blir vrids eller feljusterat under sågning, kan bladets bakre tänder gräva ner sig i den övre träytan och orsaka att bladet tar sig ur snittet och hoppar tillbaka mot operatören.

(3.3) Bakkast sker på grund av felaktig användning av såg och/eller felaktiga arbetsprocesser eller förhållanden och kan undvikas genom att man vidtar lämpliga försiktighetsåtgärder enligt nedan.

a) Ha ett stadigt grepp med båda händerna på sågen och placera dina armar så att du kan stå emot bakkastkrafterna. Positionera din kropp vid en av bladets sidor, men inte i linje med bladet. Bakkast skulle kunna orsaka att sågen hoppar bakåt, men bakkastkrafter kan kontrolleras av operatören, om korrekta säkerhetsåtgärder vidtas.

b) Vid bladbindning eller när en sågning avbryts av någon anledning, släpp avtryckaren och håll sågen orörlig i materialet tills bladet stannar helt. Försök aldrig att ta bort sågen från arbetet eller dra sågen bakåt när bladen är i rörelse, eftersom bakkast då kan inträffa. Undersök och vidta korrigerande åtgärder för att eliminera orsaken till bladbindning.

c) Vid omstart av en såg i arbetsstycket, centrera sågbladet i snittet så att sågtänderna inte är i kontakt med materialet. Om sågbladet binds kan det klättra upp eller kastas bakåt från arbetsstycket när sågen startas om.

d) Använd inte slöa eller skadade blad.

Oslipade eller felaktigt inställda blad skapar trånga snitt, vilket orsakar överdriven friktion, bladbindning och bakkast.

e) Låsspakar för bladdjup och vinkeljustering måste vara spända och säkrade innan sågning påbörjas. Om bladjusteringen skiftar under sågning kan det orsaka bindning och bakkast.

f) Låsspakar för bladdjup och vinkeljustering måste vara spända och säkrade innan sågning påbörjas. Om bladjustering skiftar under sågning kan det orsaka bindning och bakkast.

g) Var extra försiktig när du sågar i existerande väggar eller andra döda vinklar. Det framskjutande bladet kan såga i föremål, vilket kan leda till bakkast.

FUNKTION FÖR DET LÄGRE SKYDDET

a) Kontrollera att det nedre skyddet stänger sig korrekt innan varje användning. Använd inte sågen om det nedre skyddet inte rör sig fritt och stängs direkt. Kläm eller bind aldrig det nedre skyddet i en öppen position. Om sågen tappas kan det nedre skyddet böjas. Hög det nedre skyddet med det infällbara handtaget och se till att det kan röra sig fritt och inte rör vid några blad eller andra delar, oavsett vinkel och djup.

b) Kontrollera den nedre skydds fjäderns drift. Om skyddet och fjädern inte fungerar som de ska, måste de lagas innan användning. Nedre skydd kan fungera trögt på grund av skadade delar, klibbiga avlagringar eller ansamlad skräp.

c) Det nedre skyddet kan endast fällas in för speciella sågningar såsom "instickskapningar" och "sammansatta skärningar". Hög det nedre skyddet med det infällbara handtaget och släpp det nedre skyddet så fort bladet kommer i kontakt med materialet. För all annan sågning ska det nedre skyddet fungera automatiskt.

d) Säkerställ alltid att det lägre skyddet täcker bladet innan sågen läggs ner på en bänk eller ett golv. Ett oskyddat sågblad kommer göra att sågen rör sig bakåt och sågar allt som kommer i dess väg. Var medveten om tiden det tar för bladet att stanna när knappen släpps.

YTTERLIGARE SÄKERHETSINSTRUKTIONER FÖR CIRKELSÅGAR

a) Använd inte sågblad av snabbstål (HSS)

.

b) Inspektera maskinen och bladet före varje användning. Använd inte deformerade, spruckna, slitna eller skadade blad.

c) Använd aldrig sågen utan de ursprungliga skyddssystemen. Läs in det rörliga skyddet i öppen position. Se till att skyddet kan arbeta fritt utan att fastna.

d) Använd endast blad som efterlever de egenskaper som specificeras i den här manualen. Innan du använder tillbehör, jämför alltid

tillbehörets högsta tillåtna RPM med maskinens RPM.

e) Använd inte några slipskivor.

f) Använd bara bladdiametrar som är i enlighet med märkningarna.

(3.4) VARNING: Om några delar saknas, använd inte maskinen förrän de saknade delarna har ersatts. Underlåtenhet att följa den här regeln kan leda till allvarlig personskada.

(4.1) KOMMA IGÅNG – UPPACKNING

Försiktighetsåtgärd: Den här förpackningen innehåller vassa föremål. Var försiktig vid upppackning. Ta ut maskinen tillsammans med de levererade tillbehören ur förpackningen. Kontrollera noggrant för att säkerställa att maskinen är i bra skick och har alla tillbehör som listas i den här manualen. Se också till att alla tillbehören är kompletta.

Om några delar saknas ska maskinen och tillbehören returneras tillsammans i originalförpackningen till återförsäljaren.

Släng inte förpackningen, förvara den på ett säkert vis under hela garantiperioden. Släng förpackningen på ett miljövänligt sätt. Återvinn om möjligt.

Låt inte barn leka med tomma plastpåsar på grund av kvävningsrisk.

reflekterar de senaste förbättringarna eller uppgraderingar som har inkorporerats i en specifik produkt. Uppgraderingar/förbättringar av produktspecifikationer kan ske som en konsekvens av teknologiska framsteg eller ändringar av tillämpliga bestämmelser i mottagarlandet osv.

Om du är osäker på någon av aspekterna gällande användning eller underhåll av en Evolution-produkt, kontakta relevant Evolution-hjälplinje där uppdaterad information och extra råd kommer att finnas tillgänglig.

(4.2) LEVERERADE ARTIKLAR

Beskrivning	CCSL
Bruksanvisning	1
TCT-sågblad för mildt stål	1
Insexnyckel (bladbyte)	1
Parallell kantstyrare	1

4.3) Evolutions bruksanvisningar

Evolution Power Tools levererar varje produkt med en bruksanvisning.

Varje manual är noggrant skapad och utformad för att ge lättillgänglig och användbar information gällande säker användning, vård och underhåll av produkten. Genom att läsa informationen som finns i manualen kommer operatören att säkert kunna dra fördel av hela maskinens potential. Evolutions policy för fortlöpande produktutveckling kan vid sällsynta tillfällen innebära att innehållet i en manual inte helt

MASKINÖVERSIKT

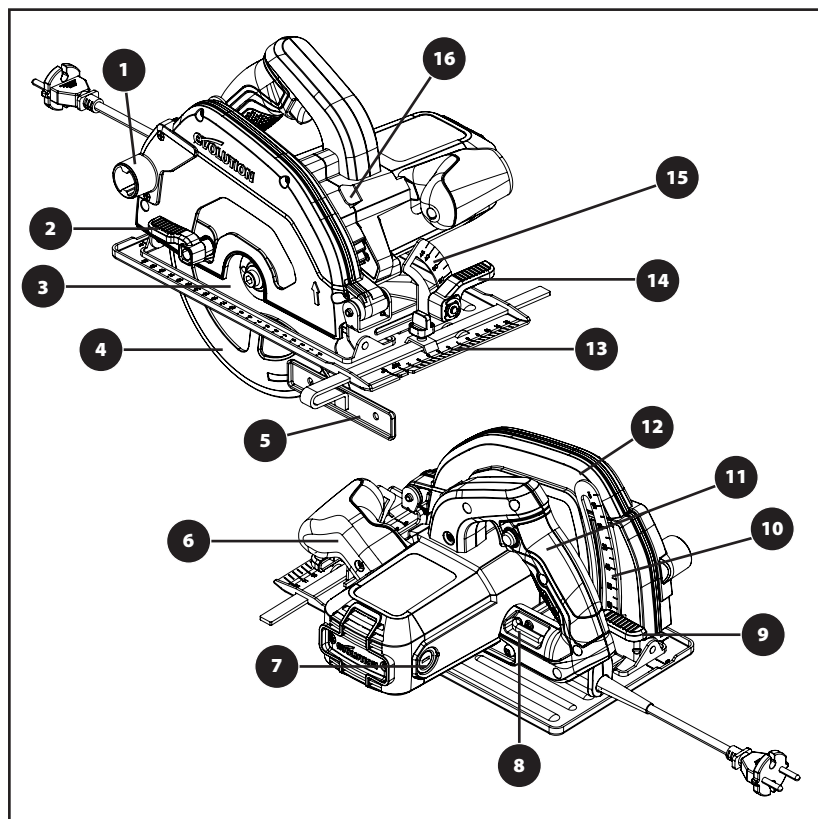

- 1. UTMATNINGSÖPPNING FÖR SÅGMATERIAL
- 2. TUMSPAK
- 3. TCT-SÅGBLAD FÖR STÅL
- 4. NEDRE BLADSKYDD
- 5. PARALLELL KANTSTYRARE
- 6. ERGONOMISKT FRAMHANDTAG
- 7. KOLBORSTAR
- 8. INSEXNYCKEL (BLADBYTE)
- 9. LÅSSPAK FÖR DJUPJUSTERING

- 10. DJUPSKALA
- 11. BAKRE HANDTAG MED AV-/PÅ-KNAPP
- 12. ÖVRE BLADSKYDD
- 13. FINMEKANISK UNDERLAGSPLATTA
- 14. LÅSSPAK FÖR AVFASNINGSJUSTERING
- 15. GRADSKIVA - SKALA
- 16. LÅSKNAPP FÖR HJULAXEL

(10) FÖRBEREDELSE

VARNING: Koppla alltid bort borsten från elkällan innan justeringar görs.

Anmärkning: Dessa maskiner är utrustade med en godkänd elsladd och kontakt för det land de ska användas i. Ändra eller modifiera inte elsladden.

(10.1) MONTERING/BORTTAGNING AV ETT BLAD

VARNING: Använd bara genuina Evolution-blad, som är utformade för att användas i dessa maskiner. Säkerställ att bladets högsta hastighet är kompatibel med maskinen. Utför endast arbetet när maskinen är bortkopplad från elförsörjningen.

Anmärkning: Det rekommenderas att operatören bär skyddshandskar vid hantering av bladet vid montering eller när maskinbladet byts ut.

- Leta upp den levererade insexnyckeln för bladbyte som ligger i det monterade förvaringsutrymmet (**Fig. 1**)
- Placera sågen på en jämn säker yta.

Anmärkning: Alla maskiner kan, med försiktighet, balanseras på en platt ände av motorhöljet, (**Fig. 2**) vilket ger praktisk åtkomst till bladet och bladfästen.

- Leta upp maskinens hjulaxels låsknapp. Lås maskinens hjulaxel med hjulaxelns låsknapp. (**Fig. 3**)

Anmärkning: Att rotera bladet långsamt för hand, samtidigt som du försiktigt trycker på hjulaxelns låsknapp kommer att hjälpa hjulaxelns läsmanövrering.

- Använd insexnyckeln, lossa och ta bort hjulaxelns sexkantsskruv, tillhörande fästet och det yttre bladets drivfläns. (**Fig. 4**)

Anmärkning: Hjulaxelns sexkantsskruv har ett standardskruvhuvud. Vrid skruven medurs för att spänna den. Vrid skruven moturs för att lossa den.

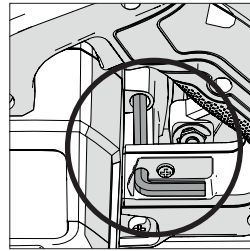

Fig. 1

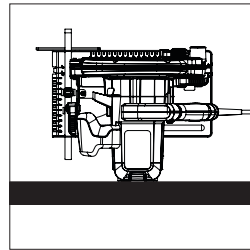

Fig. 2

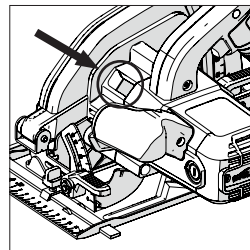

Fig. 3

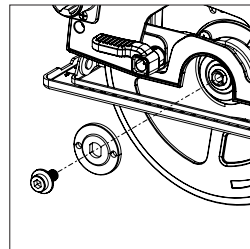

Fig. 4

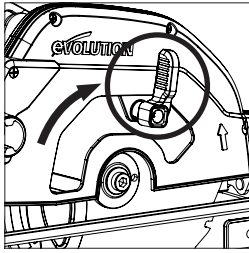

Fig. 5

- Förvara den yttre bladflänsen och tillhörande fästen på ett säkert vis.
- Roterar upp det lägre bladskyddet in i det övre bladskyddet med den manuella tumspaken. **(Fig. 5)**
- Ta försiktigt bort bladet (om monterat) från maskinen.
- Rengör de inre och yttre bladens drivflänsar genomgående.

Anmärkning: Det inre bladets fläns kan lämnas på plats om så önskas, men ska kontrolleras och rengöras genomgående. Om det tas bort från maskinen måste det sättas tillbaka i samma riktning som de befanns sig i före borttagning.

- Rengör bladet ordentligt runt borraringsområdet (båda ytorna) där bladflänsen kan komma i kontakt med och klämma bladet.
- Sätt in det (nya) bladet.
- Se till att riktningen på roteringspilarna som är tryckta på bladet matchar riktningen på roteringspilarna som finns på maskinens övre och nedre bladskydd. **(Fig. 6)**
- Montera den yttre drivflänsen, hjulaxelns sexkantsskruv och dess tillhörande fästen.

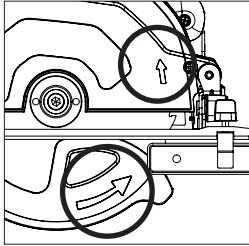

Fig. 6

Anmärkning: Den yttre drivflänsen har ett speciellt maskinbearbetat borrhål som inkorporerar två "plana ytor", vilka är placerade mitt emot varandra. **(Fig. 7)** Dessa "plana ytor" är ihopkopplade med två kompletterande "plana ytor" som finns i maskinens hjulaxels skaft.

- Sätt på hjulaxelns lock igen och spänn hjulaxelns sexkantsskruv ordentligt med insexnyckeln.
- Frigör hjulaxelns låsknapp
- Lägg tillbaka insexnyckeln på dess avsedda förvaringsplats.
- Kontrollera att hjulaxelns lås har frigjorts helt genom att manuellt rotera bladet.
- Kontrollera det nedre bladskyddets drift.

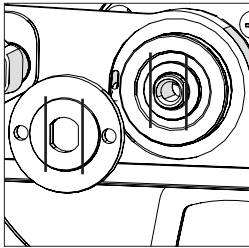

Fig. 7

(11) PARALLELL KANTSTYRARE

En parallell kantguide **(Fig. 8)** som kan vara till speciell nytta vid klyvsågning, levereras tillsammans med dessa maskiner.

Guidens arm ska sättas in genom de rektangulära skårorna som är belägna på båda sidor (fram till) av fotplattan, och inskjuten under den centralt belägna justeringslåsskruven. **(Fig. 9)**

Anmärkning: Den parallella kantguiden kan fästas på båda sidorna av fotplattan.

WARNING: Fäst och justera bara guiden när maskinen är bortkopplad från strömförsörjningen.

Anmärkning: Den parallella kantguidens arm måste passera genom alla de rektangulära skårorna som finns i fotplattan.

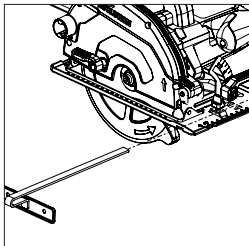

Fig. 8

WARNING: Det kan vara farligt att montera och försöka använda kantguiden när armen passerar genom endast en (1) av de maskinbearbetade rektangulära skårorna i fotplattan. Justera kantguiden så att den befinner sig på önskad distans från bladet och spänn justeringskraven. Kontrollera att kantguiden ligger parallellt mot sågbladet.

(12) JUSTERING AV SÅGDJUP

- Lossa låsmekanismen för djupjustering genom att dra manöverspaken uppåt. **(Fig. 10)**
- Justera/placera fotplattan på nytt för att få önskat sågdjup (andelen som bladet sticker ut genom fotplattan).

Anmärkning: En djupskala finns på djupjusteringskvadranten, med ett motsvarande indexmärke inorporerat i maskinens angränsande övre bladskydd. **(Fig. 11)** Att använda dessa funktioner kan underlätta snabbinställning.

Anmärkning: Trots att djupskalan och indexmärket är väldigt användbara och möjliggör snabb djupinställning, ska de endast ses som en guide till den uppnådda inställningen. Om ett väldigt precist sågdjup krävs, ska bladinställningen kontrolleras med en finmekanisk linjal (ingår inte) eller liknande och justeras i enlighet.

- I de flesta fall ska sågdjupet ställas in till tjockleken av materialet som ska sågas plus djupet av en halv sågtand (tandens rot till topp). **(Fig.12)**
- Spänn låsmekanismen för djupjustering genom att trycka ner handtaget för att på säkert vis låsa maskinen i önskad position.

(13) JUSTERING AV SÅGVINKEL (AVFASNING)

Evolution's cirkelsågar för att såga i stål har förmågan att luta bladet i upp till 45° åt vänster sida. Fasningsvinkel är därför möjlig.

Anmärkning: Bladet är i vertikalt läge när gradskivan visar 0°.

Anmärkning: En gradskiva (0°–45°) är inorporerad på fasningsvinkelsets kvadrant som finns på fotplattans framsida. Detta kommer att hjälpa till att göra en snabb inställning av avfavningsvinkel men ska endast ses som en guide. Om en väldigt precist avfavningsvinkel krävs, ska bladets inställning kontrolleras med ett måtdon för vinkelmätning (ingår inte) och justeras i enlighet.

- Lossa låsningsmekanismen för avfavningsvinkel som finns på maskinens framsida, genom att dra spaken uppåt. **(Fig. 13)**
- Luta bladet till den önskade vinkeln i enlighet med kvadrantens gradskiva. **(Fig. 14)**

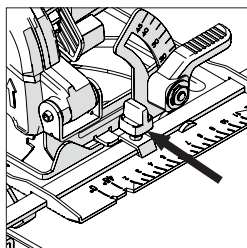

Fig. 9

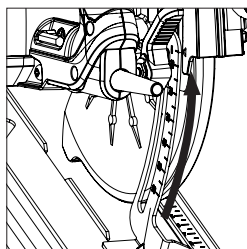

Fig. 10

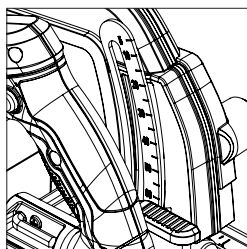

Fig. 11

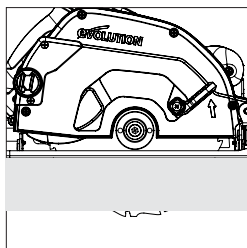

Fig. 12

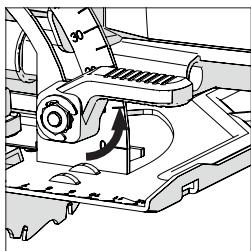

Fig. 13

- Spänn låsmekanismen för avfasning ordentligt när den önskade avfasningsvinkeln har uppnåtts genom att trycka spaken neråt.

(14) RÅD GÄLLANDE DRIFT
(KONTROLLER FÖRE DRIFT)

Anmärkning: Då alla arbetsmiljöer kommer att vara unika och skilja sig åt, erbjuder Evolution Power Tools följande allmänna råd gällande säkra arbetsprocesser och metoder för operatören.

Dessa råd är inte uttömmande då Evolution inte har någon inverkan på typen av verkstäder eller arbetsmiljöer som dessa maskiner används i.

Vi rekommenderar att operatören söker råd från en behörig myndighet eller den ansvariga handledaren för verkstaden om de känner sig osäkra på hur dessa maskiner ska användas.

Det är viktigt att rutinmässiga säkerhetskontroller utförs (vid varje användningstillfälle) innan operatören använder maskinen.

WARNING: Dessa säkerhetskontroller före användning ska utföras när maskinen är bortkopplad från elförsörjningen.

- Kontrollera att alla säkerhetsskydd fungerar korrekt, och att alla justeringshandtag/skruvar är ordentligt spända.
- Kontrollera att bladet är säkert och korrekt monterat. Kontrollera också att det är korrekt blad för materialet som ska sågas.
- Kontrollera att elkabeln inte är trasig.
- Om det är möjligt, spänn fast arbetsstycket på en stabil struktur som en arbetsbänk, sågbock eller liknande.
- Operatören ska alltid vara medveten om elkabelns position och riktning.

(15) PPE

- Operatören ska bära all relevant PPE (Personlig skyddsutrustning) som är nödvändig för uppgiften. Detta kan vara skyddsglasögon, hjälm, dammfiltermask, säkerhetsskor osv.

Det övre bladskyddet är speciellt utformat för att avleda merparten av det avsågade skräpet nedåt och bort från operatören. Sådant skräp kan vara varmt och/eller vasst. Operatören ska vara försiktig när sådant material tas bort från arbetsstycket när snittet har slutförts.

Anmärkning: Beroende på vilket material som sågas, kan en del skräp finnas kvar inuti bladskyddet. Allt sådant material ska tas bort vid det rutinmässiga underhållet eller under bladbyte.

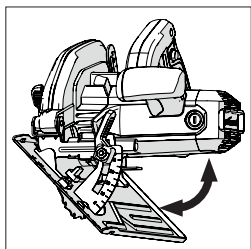

Fig. 14

Släng allt insamlat skräp på ett miljövänligt sätt.

SIKTSKYDDET I GLAS

Ett skydd i härdat glas finns på vänster framsida av det övre bladskyddet, i närheten av där bladet kommer att ta sig ur snittet. **(Fig.15)** Detta gör det möjligt för operatören att övervaka sågningen samtidigt som det ger skydd mot eventuellt utkastat material.

Anmärkning: Det här glasskyddet ska rengöras efter behov för att garantera en tydlig och oförhindrad vy över såglinjen.

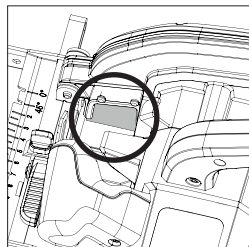

Fig. 15

Anmärkning: All CCS-seriemaskiner är utrustade med en avfallsblåsare för såglinjen. Denna dirigerar luft från en motordriven fläkt mot området vid bladets framsida och håller på så vis såglinjen relativt fri från skräp.

Den här funktionen kommer att förbättra operatörens synfält och följa sågbladets utveckling längs med skåran, samt hålla alla märkningslinjer synliga.

WARNING: Allt damm som skapas kan vara skadligt för hälsan. En del material kan vara speciellt skadligt, och operatören ska alltid bära en dammfiltermask som är lämplig för materialet som används.

Professionell hjälp och rådgivning ska sökas om operatören känner sig osäker på huruvida materialet som ska sågas kan vara giftigt.

WARNING: Dessa maskiner ska aldrig användas för att såga asbest eller annat material som innehåller, eller som misstänks innehålla asbest.

Konsultera/informera relevanta myndigheter, och sök extra vägledning vid misstanke om kontaminering av asbest.

(16) PÅ-/AV-STRÖMBRYTARE

För att starta motorn:

- Tryck ner strömbrytaren.

För att stoppa motorn:

- Släpp strömbrytaren.

WARNING: Motorn ska aldrig startas när sågbladet är i direkt kontakt med någon av arbetsstyckets ytor.

(17) RÅD GÄLLANDE SÅGNING

WARNING: Operatören måste alltid vara medveten om elkabelns position och dragning. Kabeln måste dras på sådant vis att det inte finns någon risk att bladet kommer i kontakt med elkabeln.

Kabeln ska inte utgöra en snubblingsrisk (eller annan typ av risk) för operatören eller andra personer i närheten.

- Använd inte tvång mot maskinen.
- Låt sågbladet göra arbetet. Sågning ska inte utföras med överdrivet tryck mot maskinen, då det förkortar bladets livslängd.
- När parallell kantguide används, se till att den är parallell med bladet. Bladet och/eller motorn kan skadas om maskinen används tillsammans med en felaktigt justerad parallell kantguide.
- Placera framkanten på fotplattan rakt på arbetsstycket. Före motorn startas, se till att bladet inte är i kontakt med arbetsstycket.
- När sågning påbörjas, hitta såglinjen med såglinjeguiden, se till att introducera bladet i materialet långsamt, så att inga av bladets tänder förstörs.

Anmärkning: Två (2) såglinjeguiden tillhandahålls på fotplattans fram- och baksida. Dessa ger operatören en indikation på var bladet kommer att ta sig ur materialet som sågas när bladet är inställt på 0° eller på 45° avfasningsvinkel.

- Använd båda händerna för att förflytta sågen framåt genom arbetsstycket.
- Applicera ett lätt konstant tryck för att flytta sågen framåt genom arbetsstycket.

Anmärkning: Alla maskiner för stålsågning från Evolution har ett automatiskt lägre bladskydd som har en specialformad framkant. Den här funktionen garanterar att bladskyddet dras tillbaka smidigt och utan ansträngning när maskinens blad tränger ner i arbetsstycket. När bladet tas bort från arbetsstycket kommer det lägre bladskyddet automatiskt att återgå till sin normala position och täcka bladet helt.

När sågning har slutförts:

- Släpp PÅ-/AV-strömbrytaren.
- Låt bladet stanna helt.

- Ta bort maskinen från arbetsstycket och låt bladskyddet återgå till sin normala position och täcka bladet helt.

WARNING: Om motor stannar eller fastnar under sågning, släpp strömbrytaren direkt. Koppla bort maskinen från strömförsörjningen och ta bort maskinen från arbetsstycket. Kontrollera orsaken till problemet och korrigerar om möjligt.

Försök bara starta om motorn om du är helt säker på att det är säkert att göra det.

UNDERHÅLL OCH JUSTERINGAR

Avfasningsvinkel – kontroll och justering
Anmärkning: Avfasningsvinkel 0° (vertikalt blad) och 45° kan kontrolleras och justeras vid behov.

WARNING: Maskinen måste kopplas bort från strömförsörjningen när dessa processer påbörjas.

För att kontrollera läge 0° (alla maskiner):

- Ställ in bladet i vertikalt läge och mot dess (justerbara) 0° spärr.
- Kontrollera bladet mot fotplattan med en anslagsvinkel (ingår inte). Var försiktig och undvik tändernas TCT-spetsar. Bladet ska vara i en vinkel som är exakt 90° mot fotplattan.

Anmärkning: Det lägre bladskyddet kan roteras (manuellt) upp in i det övre bladskyddet. Det kommer att ge en mer korrekt positionering för anslagsvinkeln och på så vis hjälpa till vid kontrollprocessen.

Om justering krävs:

Vrid den justerbara spärren (**Fig. 16?**) medurs eller moturs med en insexnyckel (ingår inte) tills bladet registrerar en exakt vinkel på 90° mot fotplattan.

För att kontrollera avfasningsvinkeln på 45°:

- Ställ in bladet på 45° med lutningsmekanismen, se till att den ligger mot (justerbar) 45° spärren.
- Kontrollera bladet mot fotplattan med en 45° anslagsvinkel (ingår inte). Var försiktig och undvik tändernas TCT-spetsar. Bladet ska vara inställt exakt 45° mot fotplattan.

Om justering krävs:

Vrid den justerbara spärren (**Fig. 16**) medurs eller moturs med en insexnyckel (ingår inte)tills bladet registrerar en exakt vinkel på 45° mot fotplattan.

KONTROLL OCH BYTE AV KOLBORSTAR

VARNING: Koppla bort maskinen från strömförsörjningen innan kontroll eller byte av kolborstar.

Anmärkning: Ersätt båda kolborstarna om någon av dem har mindre än 6 mm kol kvar, eller om fjäderns vajer är förstörd eller bränd.

För att ta bort borstarna:

- Skruva av plastlocken som finns på motorhöljets baksida. (**Fig. 17**) Var försiktig, locken är fjäderbelastade.
- Ta bort borstarna och fjädrarna.
- Om byte krävs, förnya borstarna och ersätt locken.

Anmärkning: Använda men funktionella borstar kan sättas tillbaka. Dessa måste sättas tillbaka i sitt ursprungliga läge. De måste också sättas på samma sätt som de var innan de togs bort från maskinen.

- Låt maskinens motor gå utan vikt under ungefär 5 minuter. Detta kommer att hjälpa de nya borstarna att köras in och säkerställa att motorn fungerar effektivt.

(20) ALLMÄNT UNDERHÅLL och RENGÖRING

Anmärkning: Allt underhåll ska utföras när maskinen är avstängd och bortkopplad från strömförsörjningen.

- Kontrollera regelbundet att alla säkerhetsfunktioner och skydd fungerar korrekt. Använd endast maskinen om alla skydd/säkerhetsfunktioner fungerar korrekt.
- Alla motorlager i dessa maskiner är smorda för maskinens livslängd. Ingen ytterligare smörjning krävs.

Använd en ren, lätt fuktad trasa för att rengöra maskinens delar. Använd inte lösningsmedel eller liknande produkter som kan skada plastdelarna.

VARNING: Försök inte rengöra genom att sätta in spetsiga föremål i maskinhöljets öppningar osv. Maskinens luftventiler ska rengöras med komprimerad torrluft.

Anmärkning: Operatören ska använda all nödvändig PPE när komprimerad torr luft används som rengöringsmetod.

SIKTSKYDDET I GLAS

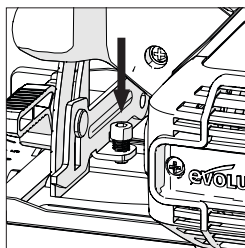

Fig. 16

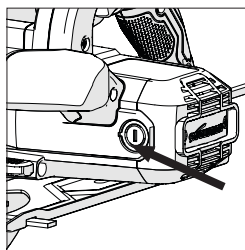

Fig. 17

Rengör skyddets synfält efter behov med en fuktig trasa eller ett lämpligt rengöringsmedel för glas. Använd inte slipande material då dessa kan skrapa glaset.

ANSAMLAT SKRÄP (ÖVRE BLADSKYDD)

Vid bladbyte, ta möjligheten att kontrollera eventuellt ansamlat skräp på det övre bladskyddet. Allt sådant skräp ska tas bort med ett lämpligt verktyg (helst i plast eller i trä) som kommer ta bort skräpet utan att skada bladskyddets insida.

VARNING: Lämplig PPE ska användas av operatören när den här uppgiften utförs.

Allt borttaget skräp måste avyttras på ett säkert och miljövänligt sätt.

(21) MILJÖSKYDD

Avfall från elektriska produkter ska inte slängas tillsammans med hushållsavfall. Återvinn vid anläggningar. Kontakta dina lokala myndigheter eller återförsäljare för råd om återvinning.



EG-FÖRSÄKRAN OM ÖVERENSSTÄMMEELSE



Tillverkaren av produkten som täcks av den här deklARATIONEN är:

Storbritannien: Evolution Power Tools Ltd. Venture One, Longacre Close, Holbrook Industrial Estate, Sheffield, S20 3FR.

Franska: Evolution Power Tools SAS. 61 Avenue Lafontaine, 33560, Carbon-Blanc, Bordeaux, Frankrike.

Tillverkaren försäkras härmed att maskinen, i enlighet med deklARATIONEN uppfyller alla de relevanta bestämmelserna för maskindirektivet och andra lämpliga direktiv som detaljeras nedan. Tillverkaren försäkras vidare att maskinen som detaljeras i den här deklARATIONEN, där tillämpligt, uppfyller relevanta bestämmelser för viktiga hälso- och säkerhetskrav.

Direktiven som täcks av den här deklARATIONEN detaljeras nedan:

2006/42/EC.	Maskindirektiv.
2014/30/EU.	Direktivet om elektromagnetisk kompatibilitet.
2011/65/EU.	Direktiv om användningsbegränsningar för vissa farliga
och	Substanser i direktivet om elutrustning (RoHS).
2015/863/EU.	
2012/19/EU.	Direktivet om el och elektronikavfall (WEEE).

Och är förenliga med gällande krav i följande dokument:

EN 62841-1:2015+AC:2015+A11:2022 • EN62841-2-5:2014 • EN IEC 55014-1:2021 • EN IEC 55014-2:2021 • EN IEC 61000-3-2-2019+A1:2021 • EN IEC 61000-3-11:2019

Produkt detaljer

Beskrivning:	S185CCSL 185 mm (7-1/4 TUM) SÄGNING I STÅL CIRKELSÄG
Evolutions modellnr:	028-0001, 028-0002, 028-0003
Varumärkesnamn:	EVOLUTION POWER TOOLS LIMITED
Spänning:	110 V/220-240 V ~ 50 Hz
Input:	1 600 W

Den tekniska dokumentationen som krävs för att visa att produkten uppfyller kraven i direktivet har sammanställts och finns tillgänglig för inspektion av relevant tillsynsmyndighet, och bekräftar att din tekniska dokumentation innehåller de dokument som listas ovan och att de har de korrekta standarderna för produkten som detaljeras ovan.

Namn och adress för innehavare av teknisk dokumentation.

Undertecknad:  Utskrift: Barry Bloomer
 Chef för distributionskedja och upphandling

Datum: 16/05/19

evOLUTION®

evolutionpowertools.com

AUS

Total Tools (Importing) Pty Ltd
20 Thackray Road
Port Melbourne
Vic 3207

T: 03 9261 1900

FR

Evolution Power Tools SAS
61 Avenue Lafontaine
33560, Carbon-Blanc
Bordeaux

T: +33 (0)5 57 30 61 89

UK

Evolution Power Tools Ltd
Venture One, Longacre Close
Holbrook Industrial Estate
Sheffield, S20 3FR

T: +44 (0)114 251 1022

USA

Evolution Power Tools LLC
8363 Research Drive
Davenport, IA
52806

T: 866-EVO-TOOL

DE +44 (0)114 251 1022

ES +34 91 114 73 85

NL +44 (0)114 251 1022

PL +48 33 821 0922

PT +34 91 114 73 85

RO +44 (0) 114 2050458

RU +7 499 350 67 69

TR +90 (0) 312 9001810

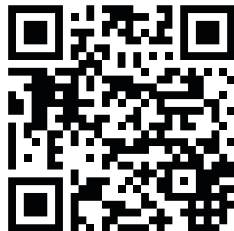

EPT QR CODE